

YATO



PL UKOŚNICA
EN MITER SAW
DE PANEELSÄGE
RU ТОРЦОВОЧНАЯ ПИЛА
UA ТОРЦЮВАЛЬНА ПИЛА
LT SKERSINIO PJOVIMO STAKLĖS
LV PANEĻZĀĢIS
CZ POKOSOVÁ PÍLA
SK POKOSOVÁ PÍLA
HU SÍNES GÉRVÁGÓ
RO FIERĂSTRĂU CIRCULAR STAȚIONAR
ES INGLETADORA TELESCÓPICA
FR SCIE À ONGLET
IT TRONCATRICE
NL AF SCHUINE VERSTEKZAAG
GR ΦΑΛΤΣΟΠΡΙΟΝΟ
BG ЦИРКУЛЯР С ГЕРУНГ
PT SERRA DE ESQUADRIA
HR POTEZNA KRUŽNA PILA
AR منشار ميتري

YT-821732



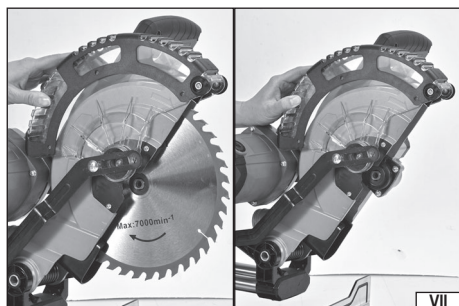
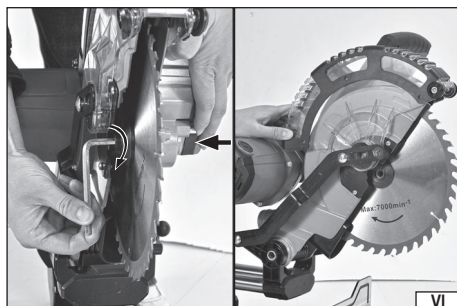
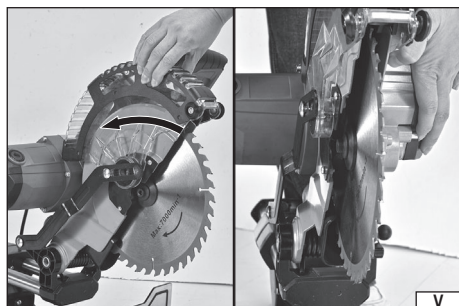
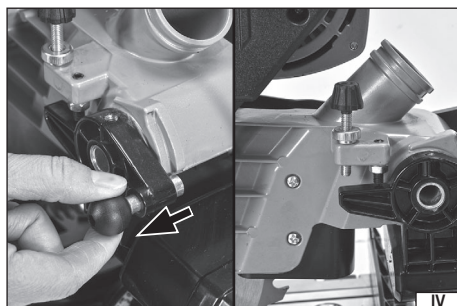
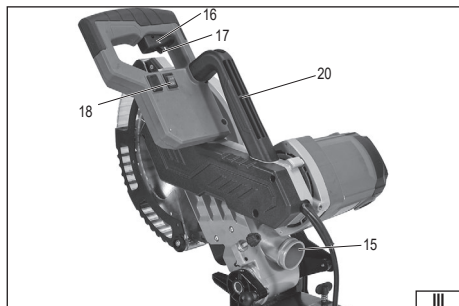
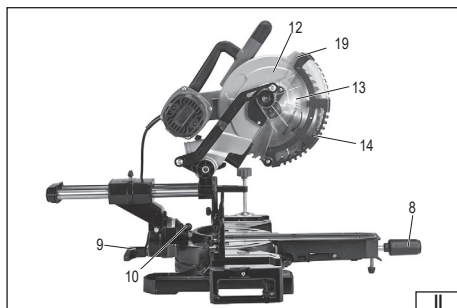
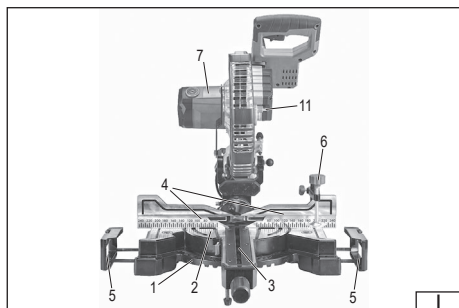

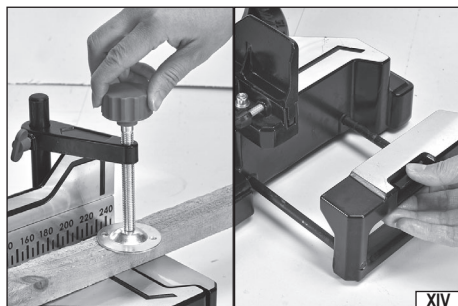
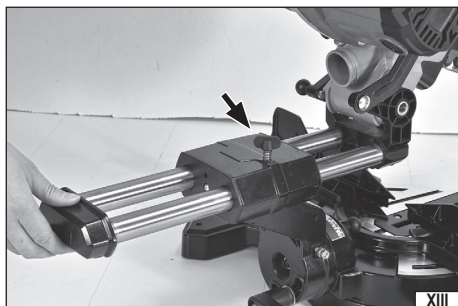
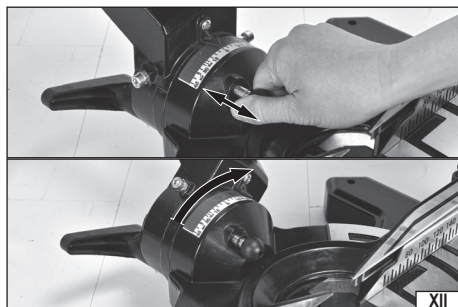
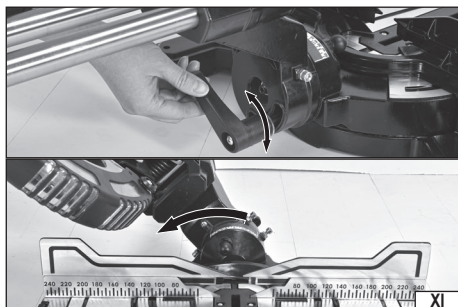
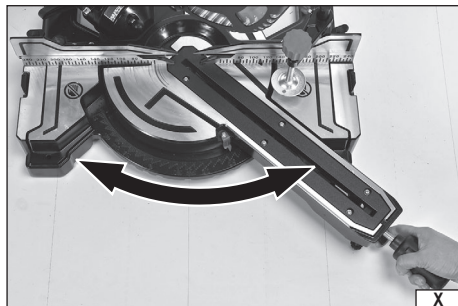
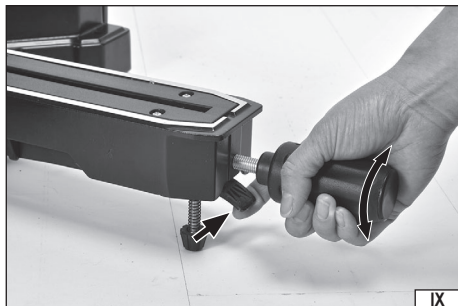

PL

1. podstawa
2. stolik roboczy
3. wkład stolika roboczego
4. płyta oporowa stolika
5. przedłużenie stolika
6. zacisk stolika
7. głowica tnąca
8. śruba obrotu głowicy
9. śruba pochylenia głowicy
10. pin pochylenia głowicy
11. blokada wrzeciona
12. nieruchoma osłona piły tarczowej
13. pila tarczowa
14. ruchoma osłona piły tarczowej
15. króciec odciagu pyłu
16. włącznik elektryczny
17. blokada włącznika
18. włącznik wskaźnika laserowego
19. otwór światła lasera
20. rękojeść transportowa

EN

1. base
2. work table
3. work table insert
4. table support plate
5. table extension
6. table clamp
7. cutting head
8. head rotation screw
9. head tilt screw
10. Head tilt pin
11. spindle lock
12. fixed circular saw guard
13. circular saw
14. movable circular saw guard
15. dust extraction connector
16. electric switch
17. switch lock
18. laser pointer switch
19. laser light hole
20. transport handle

DE

1. Basis
2. Arbeitstisch
3. Arbeitstischinsert
4. Tischstützplatte
5. Tabellenverweiterung
6. Tischklemme
7. Schneidkopf
8. Kopfdreherschraube
9. Kopfeigungsschraube
10. Kopfeigungsstift
11. Spindelarretierung
12. Fester Schutz für Kreissägen
13. Kreissäge
14. Beweglicher Kreissägenschutz
15. Staubabsauganschluss
16. elektrischer Schalter
17. Schalterverriegelung
18. Laserpointer-Schalter
19. Laserlichtloch
20. Transportgriff

RU

1. база
2. рабочий стол
3. вставка для рабочего стола
4. опорная пластина стола
5. расширение таблицы
6. настольный зажим
7. режущая головка
8. винт вращения головки
9. винт наклона головки
10. штифт для наклона головки
11. блокировка шпинделя
12. неподвижный защитный кожух для циркулярной пилы
13. циркулярная пила
14. подвижный защитный кожух для циркулярной пилы
15. соединитель для пылеудаления
16. электрический выключатель
17. замок-переключател
18. переключатель лазерной указки
19. отверстие для лазерного света
20. транспортировочная ручка

UA

1. база
2. робочий стіл
3. вставка робочого столу
4. опорна плита столу
5. розширення столу
6. затискач для столу
7. рижуча головка
8. гвинт обертання головки
9. гвинт нахилу головки
10. штифт для нахилу головки
11. блокування шпинделя
12. фіксований захисний кожух циркулярної пилки
13. циркулярна пила
14. рухомий захисний кожух циркулярної пилки
15. роз'єм для пиловловлення
16. електричний вимикач
17. блокування перемикача
18. перемикач лазерної указки
19. отвір для лазерного світла
20. ручка для транспортування

LT

1. bazė
2. darbo stalas
3. darbo stalo įdėklas
4. stalo atraminė plokštė
5. stalo prailginimas
6. stalo spaustukas
7. pjovimo galvutė
8. galvutės sukimo varžtas
9. galvutės pakreipimo varžtas
10. galvos pakreipimo kaištis
11. veleno užraktas
12. fiksuotas diskinio pjūklų apsauginis dangtis
13. diskinių pjūklų
14. judinamas diskinio pjūklų apsauginis dangtis
15. dulkių ištraukimo jungtis
16. elektros jungiklis
17. jungiklio užraktas
18. lazerinio žymeklio jungiklis
19. lazerio šviesos skylė
20. transportavimo rankena

LV

1. bāze
2. darba galds
3. darba galdā ieliktnis
4. galdā atbalsta plāksne
5. galdā pagarinājums
6. galdā skava
7. griešanas galviņa
8. galvas rotācijas skrūve
9. galvas slīpuma skrūve
10. Galvas noliekšanas tapa
11. vārpstas bloķēšana
12. fiksētās riņķveida zāģa aizsargs
13. riņķveida zāģis
14. pārvietojams riņķveida zāģa aizsargs
15. putekļu nosūkšanas savienotājs
16. elektriskais slēdzis
17. slēdža bloķēšana
18. lāzera rādītāja slēdzis
19. lāzera gaismas caurums
20. transportēšanas rokturis

CZ

1. základna
2. pracovní stůl
3. vložka pracovního stolu
4. podpěrná deska stolu
5. rozšíření stolu
6. stolní svorka
7. rezná hlava
8. šroub pro otáčení hlavy
9. šroub pro naklonění hlavy
10. šep pro naklápění hlavy
11. aretace vřetena
12. pevný kryt kotoučové pily
13. kotoučová pila
14. pohyblivý kryt kotoučové pily
15. konektor pro odsávání prachu
16. elektrický ovládací
17. zámeč spínače
18. laserový ukazovátko
19. otvor pro laserové světlo
20. přepravní rukojeť

SK

1. základňa
2. pracovný stôl
3. vložka pracovného stola
4. podperná doska stola
5. rozšírenie stola
6. stolová svorka
7. rezná hlava
8. skrutka na otáčanie hlavy
9. skrutka na naklonenie hlavy
10. Kolík na nakláňanie hlavy
11. aretácia vretien
12. pevný ochranný kryt kotúčovej pily
13. kotúčová pila
14. pohyblivý kryt kotúčovej pily
15. konektor na odsávanie prachu
16. elektrický spínač
17. záмок spínača
18. laserový ukazovátko
19. otvor pre laserové svetlo
20. prepravná rukoväť

HU

1. alap
2. munkaasztal
3. munkaasztal betét
4. asztaltartó lemez
5. asztalhosszabbítás
6. asztali szorító
7. vágófej
8. fej forgatócsavar
9. fejdöntésű csavar
10. Fejbillentő csap
11. orsózárr
12. rögzített körfűrészvédő
13. körfűrész
14. mozgatható körfűrészvédő
15. porelszívó csatlakozó
16. elektromos kapcsoló
17. kapcsolózár
18. lézermutató kapsoló
19. lézertény lyuk
20. szállítófogantyú

RO

1. bază
2. masă de lucru
3. inserție masă de lucru
4. placă de susținere a mesei
5. extensie de masă
6. clemă de masă
7. cap de tăiere
8. șurub de rotație a capului
9. șurub de înclinare a capului
10. Știft de înclinare a capului
11. blocarea axului
12. protecție fixă pentru ferăstrău circular
13. ferăstrău circular
14. apărătoare mobilă pentru ferăstrău circular
15. conector de extracție a prafului
16. intrerupător electric
17. blocare comutator
18. comutator indicator laser
19. gaură pentru lumina laser
20. manier de transport

ES

1. base
2. mesa de trabajo
3. Inserto de mesa de trabajo
4. placa de soporte de mesa
5. extensión de la tabla
6. abrazadera de mesa
7. cabezal de corte
8. tornillo de rotación de la cabeza
9. tornillo de inclinación de la cabeza
10. Pasador de inclinación de la cabeza
11. bloqueo del husillo
12. protector fijo de sierra circular
13. sierra circular
14. protector de sierra circular móvil
15. Conector de extracción de polvo
16. interruptor eléctrico
17. bloqueo del interruptor
18. interruptor de puntero láser
19. agujero de luz láser
20. asa de transporte

FR	IT	NL	GR
1. base	1. base	1. basis	1. βάση
2. table de travail	2. tavolo da lavoro	2. werktafel	2. τραπέζι εργασίας
3. Insertion de la table de travail	3. inserto tavolo da lavoro	3. Werktafelinvoeging	3. ένθετο τραπέζι εργασίας
4. Plaque de support de table	4. piastra di supporto del tavolo	4. Tafelsteunplaat	4. πλάκα στήριξης τραπεζιού
5. extension de table	5. estensione del tavolo	5. tabeluitbreiding	5. επέκταση τραπεζιού
6. Pince de table	6. morsetto da tavolo	6. tafelklem	6. σφαικλήρας τραπεζιού
7. tête de coupe	7. testa di taglio	7. snijkop	7. κεφαλή κοπής
8. Vis de rotation de la tête	8. vite di rotazione della testa	8. koprotatieschroef	8. βίδα περιστροφής κεφαλής
9. vis d'inclinaison de la tête	9. vite di inclinazione della testa	9. korpantelenschroef	9. βίδα κλίσης κεφαλής
10. Goupille d'inclinaison de la tête	10. Perno di inclinazione della testa	10. Kantelpen voor de kop	10. Πείρος κλίσης κεφαλής
11. Blocage de la broche	11. blocco del mandrino	11. Spindelvergrendeling	11. κλειδωμά βρόχου
12. Protection fixe pour scie circulaire	12. protezione fissa per sega circolare	12. Vaste beschermkap voor cirkelzaag	12. σταθερό προστατευτικό κυκλικού πριονιού
13. scie circulaire	13. sega circolare	13. cirkelzaag	13. κυκλικό πριόνι
14. Protection mobile pour scie circulaire	14. protezione mobile per sega circolare	14. Beweegbare cirkelzaagbescherming	14. κινητό προστατευτικό κυκλικού πριονιού
15. Connecteur d'aspiration de poussière	15. connettore di aspirazione della polvere	15. Stofafzuigconnector	15. σύνδεσμος εξαγωγής σκόνης
16. interrupteur électrique	16. interruttore elettrico	16. elektrische schakelaar	16. ηλεκτρικός διακόπτης
17. Verrouillage par interrupteur	17. blocco interruttore	17. schakelaarvergrendeling	17. κλειδαριά διακόπτη
18. Interrupteur de pointeur laser	18. interruttore puntatore laser	18. schakelaar voor laserpointer	18. διακόπτης δεικτη λέιζερ
19. Trou pour la lumière laser	19. foro luce laser	19. laserlichtgat	19. οπή φωτός λέιζερ
20. poignée de transport	20. maniglia di trasporto	20. transportgreep	20. λαβή μεταφοράς
BG	PT	HR	AR
1. база	1. base	1. baza	١. القاعدة
2. работна маса	2. mesa de trabalho	2. radni stol	٢. طاولة العمل
3. вложка за работна маса	3. inserção de mesa de trabalho	3. umetak za radni stol	٣. ملحق طاولة العمل
4. опорна плоча за маса	4. placa de suporte da mesa	4. ploča za potporu stola	٤. لوحة دعم الطاولة
5. разширение на масата	5. extensão da tabela	5. proširenje stola	٥. امتداد الجدول
6. скоба за маса	6. braçadeira de mesa	6. stezaljka za stol	٦. مشبك الطاولة
7. режечка глава	7. cabeça de corte	7. rezna glava	٧. رأس القطع
8. винт за въртене на главата	8. parafuso de rotação da cabeça	8. vijak za rotaciju glave	٨. برغي تدوير الرأس
9. винт за накланяне на главата	9. parafuso de inclinação da cabeça	9. vijak za nagib glave	٩. برغي إمالة الرأس
10. Щифт за накланяне на главата	10. pino de inclinação da cabeça	10. Klin za naginjanje glave	١٠. مئوس إمالة الرأس
11. заклочване на шпиндела	11. trava do fuso	11. blokada vretena	١١. قفل المغزل
12. неподвижен предпазител за циркуляр	12. guarda de lâmina circular fixa	12. fiksni štitnik kružne pile	١٢. واقف منشأ دائري ثابت
13. циркуляр	13. serra circular	13. kružna pila	١٣. منشأ دائري
14. подвижен предпазител за циркуляр	14. guarda de serra circular móvel	14. pomični štitnik kružne pile	١٤. واقف منشأ دائري متحرك
15. конектор за пракоулавяне	15. porta de extração de poeira	15. priključak za usisavanje prašine	١٥. موصل نفض الغبار
16. електрически превключвател	16. interruptor elétrico	16. električni prekidač	١٦. مفتاح كهربائي
17. заклочване на превключвателя	17. fechadura de interruptor	17. blokada prekidača	١٧. قفل المفتاح
18. превключвател за лазерна показалка	18. interruptor apontador laser	18. prekidač laserskog pokazivača	١٨. مفتاح مؤشر الليزر
19. отвор за лазерна светлина	19. furo de luz laser	19. rupa za lasersko svjetlo	١٩. فتحة ضوء الليزر
20. дръжка за транспортиране	20. alavanca de transporte	20. ručka za nošenje	٢٠. مقبض النقل



Przeczytać instrukcję
Read the operating instruction
Bedienungsanleitung durchgelesen
Прочитать инструкцию
Προčitati instrukciju
Jálasa instrukciju
Prečítat návod k použití
Prečítať návod k obsluhu
Olvasni utasítást
Citești instrucțiunile
Lea la instrucción
Lisez la notice d'utilisation
Leggere il manuale d'uso
Lees de instructies
Διαβάστε τις οδηγίες χρήσης
Прочетете ръководството
Ler as presentes instruções
Pročitajte priručnik
اقرأ التليل



Używać ochrony słuchu
Wear hearing protectors
Tragen Sie Gehörschutz
Пользоваться средствами защиты слуха
Користуватись засобами захисту слуху
Vartoti ausines klausai apsaugoti
Jālieto dzirdes drošības līdzekļi
Používaj chrániče sluchu
Používaj chrániče sluchu
Használjon fülvédőt!
Intrėubinėjazė antifoane
Use protectores de la vista
Portez une protection auditive
Utilizzare i dispositivi di protezione dell'udito
Draag een veiligheidsbescherming
Χρησιμοποιήστε τις ακουστικές
Используйте средства за защита на слуха
Use proteção auditiva
Nosite zaštitu za sluh
قم بارتداء واقي السمع



Używać gogle ochronne
Wear protective goggles
Schutzbrille verwenden
Пользоваться защитными очками
Κοιιστυήτεσ захисними окулярами
Vartok apsauginius akinius
Jālieto drošības brilles
Používaj ochranné brýle
Používaj ochranné okuliare
Használjon védőszeműveget!
Intrėubinėjazė ochelari de protejare
Use protectores del oído
Portez des lunettes de protection
Utilizzare gli occhiali di protezione
Draag een veiligheidsbril
Χρησιμοποιήστε τα γυαλιά προστασίας
Используйте защитни очила
Usar óculos de proteção
Koristite zaštitne naočale
استخدم نظارات السلامة



Stosować ochronę dróg oddechowych
Use respiratory protection
Atemwege schützen!
Применять защиту дыхательных путей
Κοιιστυήτεσ захистом дихалних шлпхх
Taikyti kvėpavimo takų apsaugą
Lietojiet elpošanas traktu aizsardzību
Používejte prostředky na ochranu dýchacích cest
Používajte prostriedky na ochranu dýchacích ciest
Használjon légzésvédő álarcot
Utilizaj aparatori ale căilior respiratorii
Proteja las vías respiratorias
Utiliser une protection respiratoire
Utilizzare la protezione respiratoria
Gebruik ademhalingsbescherming
Χρησιμοποιήστε αναπνευστική προστασία



Stosować rękawice ochronne
Use protective gloves
Schutzhandschuhe verwenden
Необходимо пользоваться защитными перчатками
Слїд користуватися захисними рукавицями
Vartoti apsauginius piršines
Lietot aizsardzības cimdus
Používejte ochranné rukavice
Používajte ochranné rukavice
Használjon védőkesztyűt
Utilizarea mănușilor de protecție
Use guantes de protección
Portez des gants de protection
Utilizzare i guanti di protezione
Gebruik beschermende handschoenen
Φορέστε τα γάντια προστασίας
Используйте защитни ръкавици
Use luvas de proteção
Nosite zaštitne rukavice
ارتد القفازات الواقية



Druga klasa bezpieczeństwa elektrycznego
Second class of insulation
Zweite Klasse der elektrischen Sicherheit
Второй класс электрической безопасности
Другий клас електричної ізоляції
Antros klasės elektrinės apsauga
Elektrības drošības II. klase
Druhá třída elektrické bezpečnosti
Druhá trieda elektrickej bezpečnosti
Második osztályú elektromos védelem
Securitatea electrică de clasa a doua
Utilizarea clasei de la seguridad eléctrica
Seconde classe de sécurité électrique
Seconda classe di sicurezza elettrica
Tweede klasse elektrische veiligheid
Δεύτερη τάξη ηλεκτρικής ασφαλείας
Втори клас по електрическа безопасност
Segurança elétrica de segunda classe
Drugi razred električne sigurnosti
سلامت کبریتابه من الدرجة الثانية



Wszystkie osłony i elementy bezpieczeństwa muszą być poprawnie zamocowane przed uruchomieniem maszyny.
All guards and safety devices must be properly secured before starting the machine.
Alle Schutz- und Sicherheitseinrichtungen müssen vor der Inbetriebnahme der Maschine ordnungsgemäß befestigt sein.
Перед запуском устройства должны быть правильно установлены все защитные приспособления и предохранительные устройства.
Visi gaubtai ir saugumo elementai turi būti tinkamai pritvirtinti prieš mašinos įdiegimą.
Visum pārsegumi un drošības elementiem ir jābūt pareizi nostiprinātiem pirms ierīces iedarbināšanas.
Všetchny kryty a bezpečnostní prvky musí být před spuštěním stroje správně připevněny.
Všetky kryty a iné bezpečnostné prvky musia byť pred spustením zariadenia náležite upevnené.
Minden fedél és biztonsági elem megfellelően kell, hogy rögzítve legyen a gép beindítása előtt.
Toate aparaturile și dispozitivele de siguranță trebuie fixate corespunzător înainte de pomirea sculei.
Todos los resguardos y dispositivos de seguridad deben estar debidamente fijados antes de poner en marcha la máquina.
Tous les dispositifs de protection et de sécurité doivent être correctement fixés avant la mise en service de la machine.
Tutte le protezioni e i dispositivi di sicurezza devono essere correttamente fissati prima della messa in funzione della macchina.
Alle afschermingen en veiligheidsvoorzieningen moeten voor het opstarten van de machine goed zijn bevestigd.
Όλα τα προστατευτικά και εξαρτήματα ασφαλείας πρέπει να είναι σωστά συναρμολογημένα πριν από ενεργοποίηση της μηχανής.
Всіх предпазни капади и елементи за безопасност трябва да бъдат правилно закрепени преди пускане на машината.
Todas as proteções e os dispositivos de segurança devem estar corretamente fixados antes de ligar a máquina.
Sve zaštitne i sigurnosni elementi moraju biti pravilno učvršćeni prije pokretanja stroja.
يجب تثبيت جميع اوالقيات و عناصر السلامة بشكل صحيح قبل تشغيل الماكينة.



Nie kładź dłoni w trakcie pracy
Do not put your hands on the tool during operation
Bei der Arbeit Hände nicht auflegen
Не кладите руки во время работы
Не кладіть руки під час роботи
Nedéti delni veľkimo metu
Nelieciēt plaukstas šajā vietā ierīces darbības laikā
Během práce nepokládejte ruce
Поčas práce nekladzte dlaň
Ne tegey rá a kezét működés közben
Nu puneți mâinile pe sculă în timpul funcționării
No ponga las manos durante el trabajo
Ne posez pas les mains en travaillant
Non appoggiare le mani mentre si lavora
Geen handen in stoppen tijdens het werk
Μη βάζετε το χέρι στον ή συσκευή λειτουργεί
Не поставяйте ръцете си по време на работа
Não coloque as mãos durante o funcionamento
Ne stavljajte ruke tijekom rada
لا تضع يديك أثناء التشغيل



Ten symbol informuje o zakazie umieszczania zużytego sprzętu elektrycznego i elektronicznego (w tym baterii i akumulatorów) łącznie z innymi odpadami. Zużyty sprzęt powinien być zbierany selektywnie i przekazywany do punktu zbierania w celu zapewnienia jego recyklingu i odzysku, aby ograniczyć ilość odpadów oraz zmniejszyć stopień wykorzystania zasobów naturalnych. Niekontrolowane uwalnianie składników niebezpiecznych zawartych w sprzęcie elektrycznym i elektronicznym może stanowić zagrożenie dla zdrowia ludzkiego oraz powodować negatywne zmiany w środowisku naturalnym. Gospodarstwo domowe pełni ważną rolę w przyczynianiu się do ponownego użycia i odzysku, w tym recyklingu zużytego sprzętu. Więcej informacji o właściwych metodach recyklingu można uzyskać u władz lokalnych lub sprzedawcy.

Dieses Symbol weist darauf hin, dass Elektro- und Elektronik-Altgeräte (einschließlich Batterien und Akkumulatoren) nicht zusammen mit anderen Abfällen entsorgt werden dürfen. Altgeräte sollten getrennt gesammelt und bei einer Sammelstelle abgegeben werden, um deren Recycling und Verwertung zu gewährleisten und so die Abfallmenge und die Nutzung natürlicher Ressourcen zu reduzieren. Die unkontrollierte Freisetzung gefährlicher Stoffe, die in Elektro- und Elektronikgeräten enthalten sind, kann eine Gefahr für die menschliche Gesundheit darstellen und negative Auswirkungen auf die Umwelt haben. Der Haushalt spielt eine wichtige Rolle bei der Wiederverwendung und Verwertung, einschließlich des Recyclings von Altgeräten. Weitere Informationen zu den geeigneten Recyclingverfahren erhalten Sie bei den örtlichen Behörden oder Ihrem Händler.

Этот символ информирует о запрете помещать изношенное электрическое и электронное оборудование (в том числе батареи и аккумуляторы) вместе с другими отходами. Изношенное оборудование должно собираться селективно и передаваться в точку сбора, чтобы обеспечить его переработку и утилизацию, для того, чтобы ограничить количество отходов, и уменьшить использование природных ресурсов. Неконтролируемый выброс опасных веществ, содержащихся в электрическом и электронном оборудовании, может представлять угрозу для здоровья человека, и привести к негативным изменениям в окружающей среде. Домашнее хозяйство играет важную роль при повторном использовании и утилизации, в том числе, утилизации изношенного оборудования. Подробную информацию о правильных методах утилизации можно получить у местных властей или у продавца.

This symbol indicates that waste electrical and electronic equipment (including batteries and storage cells) cannot be disposed of with other types of waste. Waste equipment should be collected and handed over separately to a collection point for recycling and recovery, in order to reduce the amount of waste and the use of natural resources. Uncontrolled release of hazardous components contained in electrical and electronic equipment may pose a risk to human health and have adverse effects for the environment. The household plays an important role in contributing to reuse and recovery, including recycling of waste equipment. For more information about the appropriate recycling methods, contact your local authority or retailer.

Цей символ повідомляє про заборону розміщення відходів електричного та електронного обладнання (в тому числі акумуляторів), у тому числі з іншими відходами. Відпрацьоване обладнання повинно бути вибірково зібрано і передано в пункт збору для забезпечення його переробки і відновлення, щоб зменшити кількість відходів і зменшити ступінь використання природних ресурсів. Неконтрольоване вивільнення небезпечних компонентів, що містяться в електричному та електронному обладнанні, може представляти небезпеку для здоров'я людини і викликати негативні зміни в навколишньому середовищі. Господарство відіграє важливу роль у розвитку повторного використання та відновлення, включаючи утилізацію використаного обладнання. Більш детальну інформацію про правильні методи утилізації можна отримати у місцевої влади або продавця.

Šis simbolis rodo, kad draudžiama išmesti panaudoję elektrinę ir elektroninę įrangą (įskaitant baterijas ir akumuliatorius) kartu su kitomis atliekomis. Naudota įranga turėtų būti renkama atskirai ir siunčiama į surinkimo punktą, kad būtų užtikrintas jos perdirbimas ir utilizavimas, siekiant sumažinti atliekų ir sumažinti gamtos išteklių naudojimą. Nekontroliuojamas pavojingų komponentų, esančių elektros ir elektroninėje įrangoje, išsiskyrimas gali kelti pavojų žmonių sveikatai ir sukelti neigiamus natūralios aplinkos pokyčius. Namų ūkis vaidina svarbų vaidmenį prisidedant prie pakartotinio įrenginių naudojimo ir utilizavimo, įskaitant perdirbimą. Norėdami gauti daugiau informacijos apie tinkamus perdirbimo būdus, susisiekite su savo vietos valdžios institucijomis ar pardavėju.

Šis simbolis informo par aizliegumu izmest elektrisko un elektronisko iekartu atkritumus (tostarp baterijas un akumulatorus) kopā ar citiem atkritumiem. Nolietotas iekārtas ir jāsavāc atsevišķi un jānodod savākšanas punktā ar mērķi nodrošināt atkritumu atzīvējamo pārstrādi un reģenerāciju, lai ierobežotu to apjomu un samazinātu dabas resursu izmantošanas līmeni. Elektriskajās un elektroniskajās iekārtās ievietoto bīstamu sastāvdaļu nekontrolēta izdalīšanās var radīt cilvēku veselības apdraudējumu un izraisīt negatīvus izmaiņus apkārtnē. Mājsaimniecība pilda svarīgu lomu atzīvējamos izmantošanas un reģenerācijas, tostarp nolietoto iekārtu pārstrādes veicināšanā. Vairāk informācijas par atbilstošām atzīvējamos metodēm var saņemt pie vietējo varas iestāžu pārstāvjiem vai pārdevēja.

Tento symbol informuje, že je zakázáno likvidovať použité elektrické a elektronické zariadenia (včetně baterií a akumulátorů) společně s jiným odpadem. Použitá zariadenia by mělo být shromažďováno selektivně a odesláno na sběrné místo, aby byla zajištěna jeho recyklace a využití, aby se snížilo množství odpadu a snížil stupeň využívání přírodních zdrojů. Nekontrolované uvolňování nebezpečných složek obsažených v elektrických a elektronických zariadeních může představovat hrozbu pro lidské zdraví a způsobit negativní změny v přírodním prostředí. Domácnost hraje důležitou roli při přispívání k opětovnému použití a využití, včetně recyklace použitého zariadenia. Další informace o vhodných způsobech recyklace Vám poskytne místní úřad nebo prodejce.

Tento symbol informuje o zákaze vyhadzovania opotrebovaných elektrických a elektronických zariadení (vrátane batérií a akumulátorov) do komunálneho (netriedeného) odpadu. Opatrované zariadenia musia byť separovane a odovzdané do príslušných zberných miest, aby mohli byť náležite recyklované, čím sa znižuje množstvo odpadov a zmešuje využívanie prírodných zdrojov. Nekontrolované uvoľňovanie nebezpečných látok, ktoré sú v elektrických a elektronických zariadeniach, môže ohrozovať ľudské zdravie a mať negatívny dopad na životné prostredie. Každá domácnosť má dôležitú úlohu v procese opätovného použitia a opätovného získavania surovín, vrátane recyklácie, z opotrebovaných zariadení. Blížšie informácie o správnych metódach recyklácie vám poskytne miestna samospráva alebo predajca.

Ez a szimbólum arra hívja fel a figyelmet, hogy tilos az elhasznált elektromos és elektronikus készüléket (többek között elemeket és akkumulátorokat) egyéb hulladékokkal együtt kidobni. Az elhasznált készüléket szelektíven gyűjtsék és a hulladékmenyiségének, valamint a recyklinges erőforrások felhasználásának csökkentése érdekében adják le a megfelelő gyűjtőponton újrafeldolgozás és újrahasznosítás céljából. Az elektromos és elektronikus készülékekben található veszélyes összetevők ellenőrizetlen kibocsátása veszélyt jelenthet az emberi egészségre és negatív változásokat okozhat a természetes környezetben. A háztartások fontos szerepet töltenek be az elhasznált készülék újrafeldolgozásában és újrahasznosításában. Az újrahasznosítás megfelelő módjával kapcsolatos további információkat a helyi hatóságoktól vagy a termék értékesítőjétől szerezhet.

Acest simbol indică faptul că deșeurile de echipamente electrice și electronice (inclusiv baterii și acumulatori) nu pot fi eliminate împreună cu alte tipuri de deșeuri. Deșeurile de echipamente trebuie colectate și preluate separat la un punct de colectare în vederea reciclării și recuperării, pentru a reduce cantitatea de deșeuri și consumul de resurse naturale. Eliberarea necontrolată a componentelor periculoase conținute în echipamentele electrice și electronice poate prezenta un risc pentru sănătatea oamenilor și are efect advers asupra mediului. Gospodăria joacă un rol important prin contribuția lor la reutilizare și recuperare, inclusiv reciclarea deșeurilor de echipamente. Pentru mai multe informații în legătură cu metodele de reciclare adecvate, contactați autoritățile locale sau distribuitorul dumneavoastră.

Este símbolo indica que los residuos de aparatos eléctricos y electrónicos (incluidas las pilas y acumuladores) no pueden eliminarse junto con otros residuos. Los aparatos usados deben recogerse por separado y entregarse a un punto de recogida para garantizar su reciclado y recuperación a fin de reducir la cantidad de residuos y el uso de los recursos naturales. La liberación incontrolada de componentes peligrosos contenidos en los aparatos eléctricos y electrónicos puede suponer un riesgo para la salud humana y causar efectos adversos en el medio ambiente. El hogar desempeña un papel importante en la contribución a la reutilización y recuperación, incluido el reciclado de los residuos de aparatos. Para obtener más información sobre los métodos de reciclaje adecuados, póngase en contacto con su autoridad local o distribuidor.



Ce symbole indique que les déchets d'équipements électriques et électroniques (y compris les piles et accumulateurs) ne peuvent être éliminés avec d'autres déchets. Les équipements usagés devraient être collectés séparément et remis à un point de collecte afin d'assurer leur recyclage et leur valorisation et de réduire ainsi la quantité de déchets et l'utilisation des ressources naturelles. La dissémination incontrôlée de composants dangereux contenus dans des équipements électriques et électroniques peut présenter un risque pour la santé humaine et avoir des effets néfastes sur l'environnement. Le ménage joue un rôle important en contribuant à la réutilisation et à la valorisation, y compris le recyclage des équipements usagés. Pour plus d'informations sur les méthodes de recyclage appropriées, contactez votre autorité locale ou votre revendeur.

Questo simbolo indica che l'apparecchiatura elettrica e elettronica usurata (comprese le batterie e gli accumulatori) non può essere smaltita insieme con altri rifiuti. Le apparecchiature usurate devono essere raccolte separatamente e consegnate al punto di raccolta specializzato per garantire il riciclaggio e il recupero, al fine di ridurre la quantità di rifiuti e diminuire l'uso delle risorse naturali. Il rilascio incontrollato dei componenti pericolosi contenuti nelle apparecchiature elettriche e elettroniche può costituire il rischio per la salute umana e causare gli effetti negativi sull'ambiente naturale. Il nucleo familiare svolge il ruolo importante nel contribuire al riutilizzo e al recupero, compreso il riciclaggio dell'apparecchiatura usurata. Per ottenere le ulteriori informazioni sui metodi di riciclaggio appropriate, contattare l'autorità locale o il rivenditore.

Dit symbool geeft aan dat afgedankte elektrische en elektronische apparatuur (inclusief batterijen en accus's) niet samen met ander afval mag worden weggegooid. Afgedankte apparatuur moet gescheiden worden ingezameld en bij een inzamelpunt worden ingeleverd om te zorgen voor recycling en teruggewinning, zodat de hoeveelheid afval en het gebruik van natuurlijke hulpbronnen kan worden beperkt. Het ongecontroleerd vrijkomen van gevaarlijke componenten in elektrische en elektronische apparatuur kan een fysico vormen voor de menselijke gezondheid en schadelijke gevolgen hebben voor het milieu. Het huishouden speelt een belangrijke rol bij het bijdragen aan hergebruik en teruggewinning, inclusief recycling van afgedankte apparatuur. Voor meer informatie over de juiste recyclingmethoden kunt u contact opnemen met uw gemeente of detailhandelaar.

Αυτό το σύμβολο δείχνει ότι απαγορεύεται η απόρριψη χρησιμοποιούμενου ηλεκτρικού και ηλεκτρονικού εξοπλισμού (συμπεριλαμβανομένων των μπαταριών και συσσωρευτών) με άλλα απόβλητα. Ο χρησιμοποιούμενος εξοπλισμός θα πρέπει να συλλέγεται επιλεκτικά και να αποστέλλεται σε σημείο συλλογής για να εξασφαλιστεί η ανακύκλωσή του και η ανάγκη του για τη μείωση των αποβλήτων και τη μείωση του βαθμού χρήσης των φυσικών πόρων. Η ανεξέλεγκτη απελευθέρωση επικίνδυνων συστατικών που περιέχονται στον ηλεκτρικό και ηλεκτρονικό εξοπλισμό μπορεί να αποτελέσει απειλή για την ανθρώπινη υγεία και να προκαλέσει αρνητικές αλλαγές στο φυσικό περιβάλλον. Το νοικοκυριό διαδραματίζει σημαντικό ρόλο στην συμβολή στην επαναχρησιμοποίηση και ανάκτηση, συμπεριλαμβανομένης της ανακύκλωσης, χρησιμοποιούμενου εξοπλισμού. Για περισσότερες πληροφορίες σχετικά με τις κατάλληλες μεθόδους ανακύκλωσης, επικοινωνήστε με τις τοπικές αρχές ή τον πωλητή.

Този символ информира, че изхвърлянето на изхабеното електрическо и електронно оборудване (включително батерии и акумулатори) заедно с битовите отпадъци е забранено. Изхабеното оборудване трябва да се събира отделно и да се предаде в пункта за събиране на такива отпадъци, за да се осигури неговото рециклиране и оползотворяване, да се намали количеството на отпадъците и да се намали разхода на природни ресурси. Неконтролираното изпускане на опасни съставки, съдържащи се в електрическото и електронното оборудване, може да представлява заплаха за човешкото здраве и да причини отрицателни промени в околната среда. Домакинството играе важна роля в приноса за повторната употреба и оползотворяването, включително рециклирането на изхабеното оборудване. За повече информация относно правилните методи за рециклиране, моля, свържете се с местните власти или с продавача.

Este símbolo indica que os resíduos de equipamentos elétricos e eletrônicos (incluindo pilhas e baterias) não podem ser colocados juntamente com outros resíduos. Os resíduos de equipamentos devem ser recolhidos separadamente e entregues a um ponto de coleta para garantir a sua reciclagem e recuperação, a fim de reduzir a quantidade de resíduos e a utilização de recursos naturais. A liberação não controlada de componentes perigosos contidos em equipamentos elétricos e eletrônicos pode representar um risco para a saúde humana e causar efeitos ambientais adversos. O lar desempenha um papel importante ao contribuir para a reutilização e recuperação, incluindo a reciclagem de resíduos de equipamentos. Para mais informações sobre os métodos de reciclagem apropriados, contate a sua autoridade local ou revendedor.

Ovaj simbol označava da se otpadna električna i elektronička oprema (uključujući baterije i akumulatore) ne smije odlagati s ostalim otpadom. Rabljenu opremu treba skupljati selektivno i predati na sabirno mjesto kako bi se osiguralo njezino recikliranje i oporaba, kako bi se smanjila količina otpada i smanjio stupanj korištenja prirodnih resursa. Nekontrolirano ispuštanje opasnih komponenti sadržanih u električnoj i elektroničkoj opremi može predstavljati prijetnju ljudskom zdravlju i uzrokovati negativne promjene u prirodnom okolišu. Kućanstvo ima važnu ulogu u doprinosu ponovnoj uporabi i oporabi, uključujući recikliranje otpadne opreme. Za više informacija o ispravnim metodama recikliranja obratite se lokalnim vlastima ili prodavaču.

يشير هذا الرمز إلى أنه يجب عدم التخلص من نفايات المعدات الكهربائية والإلكترونية (بما في ذلك البطاريات والمراكم) مع النفايات الأخرى. يجب جمع المعدات المستخدمة بشكل انتقائي وتسليمها إلى نقطة التجميع لضمان إعادة تدويرها واستعادتها ، لتقليل كمية النفايات وتقليل مستوى استخدام الموارد الطبيعية. يمكن أن يشكل الإطلاق غير المتصبط للمكونات الخطرة الموجودة في المعدات الكهربائية والإلكترونية تهديداً لتهدئة صحة الإنسان وسبب تغيرات سلبية في البيئة الطبيعية. تلعب الأسر دوراً مهماً في المساهمة في إعادة الاستخدام والاسترداد ، بما في ذلك إعادة تدوير معدات النفايات. المزيد من المعلومات حول طرق إعادة التدوير الصحيحة ، يرجى الاتصال بالسلطة المحلية أو بائع التجزئة.

CHARAKTERYSTYKA NARZĘDZIA

Ukośnica jest wszechstronnym narzędziem, zaprojektowanym do przecinania drewna i materiałów drewnopochodnych. Dzięki szerokim możliwościom regulacji możliwe jest przecinanie proste i kątowe. Narzędzie jest przeznaczone do prac warsztatowych i montażowych, w których wymagane jest wykonywanie powtarzalnych cięć pod zadanym kątem. Prawidłowa, niezawodna i bezpieczna praca narzędzia zależy od właściwej eksploatacji, dlatego:

Przed przystąpieniem do pracy z narzędziem należy przeczytać całą instrukcję i zachować ją.

Za szkody powstałe w wyniku nieprzestrzegania przepisów bezpieczeństwa i zaleceń niniejszej instrukcji dostawca nie ponosi odpowiedzialności.

WYPOSAŻENIE

Produkt jest dostarczany w stanie kompletnym, ale wymaga montażu opisanego w dalszej części instrukcji.

W opakowaniu fabrycznym powinny znajdować się: ukośnica, woreczek do gromadzenia pyłu, piła tarczowa, zacisk stołka roboczego, śruby ruchu głowicy tnącej.

PARAMETRY TECHNICZNE

Parametr	Jednostka miary	Wartość
Numer katalogowy		YT-821732
Napięcie znamionowe	[V~]	220 - 240
Częstotliwość znamionowa	[Hz]	50
Moc znamionowa ciągła	[W]	1800
Moc maksymalna (S6 20%)	[W]	2000
Obroty znamionowe	[min ⁻¹]	5000
Maks. wysokość × maks. długość cięcia		
Kąt obrotu w poziomie 0° / kąt pochylenia 0°	[mm]	90 × 340
Kąt obrotu w poziomie 45° / kąt pochylenia 0°	[mm]	90 × 240
Kąt obrotu w poziomie 0° / kąt pochylenia 45° w lewo	[mm]	45 × 340
Kąt obrotu w poziomie 45° / kąt pochylenia 45° w lewo	[mm]	45 × 240
Kąt obrotu w poziomie 0° / kąt pochylenia 45° w prawo	[mm]	37 × 340
Kąt obrotu w poziomie 45° / kąt pochylenia 45° w prawo	[mm]	37 × 240
Piła tarczowa: śred. zewn. × śred. mocowania × grubość maks.	[mm]	255 × 30 × 2,8
Maksymalny kąt cięcia ukosowego	[°]	-45 - +45
Masa	[kg]	15
Poziom hałasu		
- ciśnienie akustyczne $L_{pA} \pm K$	[dB(A)]	94,2 ± 3,0
- moc $L_{WA} \pm K$	[dB(A)]	107,2 ± 3,0
Klasa izolacji		II
Wskaźnik laserowy		
- klasa		2
- moc	[mW]	<1
- długość fali	[nm]	650

Deklarowana wartość emisji hałasu została zmierzona za pomocą standardowej metody badań i może być użyta do porównania jednego narzędzia z drugim. Deklarowana wartość emisji hałasu może zostać użyta we wstępnej ocenie ekspozycji.

Deklarowana, całkowita wartość drgań została zmierzona za pomocą standardowej metody badań i może być użyta do porównania jednego narzędzia z drugim. Deklarowana, całkowita wartość drgań może zostać użyta we wstępnej ocenie ekspozycji.

Uwaga! Emisja drgań i emisja hałasu podczas pracy narzędziem mogą się różnić od zadeklarowanej wartości, w zależności od sposobu użycia narzędzia.

Uwaga! Należy określić środki bezpieczeństwa oparte na ocenie narażenia w rzeczywistych warunkach użytkowania, mające chronić operatora (wliczając w to wszystkie części cyklu pracy, jak na przykład czas, kiedy narzędzie jest wyłączone lub pracuje na biegu jałowym oraz czas aktywacji).

OGÓLNE OSTRZEŻENIA DOTYCZĄCE BEZPIECZEŃSTWA ELEKTRONARZĘDZIA

Ostrzeżenie! Należy zapoznać się ze wszystkimi ostrzeżeniami bezpieczeństwa, ilustracjami oraz specyfikacjami dostarczonymi z tym elektronarzędziem. Nieprzestrzeganie ich może prowadzić do porażenia elektrycznego, pożaru albo do poważnych urazów.

Należy zachować wszystkie ostrzeżenia oraz instrukcje do wykorzystania w przyszłości.

Pojęcie „elektronarzędzie” użyte w ostrzeżeniach odnosi się do wszystkich narzędzi napędzanych prądem elektrycznym, zarówno przewodowych, jak i bezprzewodowych.

Bezpieczeństwo miejsca pracy

Miejsce pracy należy utrzymywać dobrze oświetlone i w czystości. Nieporządek i słabe oświetlenie mogą być przyczynami wypadków.

Nie należy pracować elektronarzędziami w środowisku o zwiększonym ryzyku wybuchu, zawierającym palne ciecze, gazy lub opary. Elektronarzędzia generują iskry, które mogą zapalić pył lub opary.

Nie należy dopuszczać dzieci i osób postronnych do miejsca pracy. Utrata koncentracji może spowodować utratę kontroli.

Bezpieczeństwo elektryczne

Wtyczka przewodu elektrycznego musi pasować do gniazdka sieciowego. Nie wolno modyfikować wtyczki w jakikolwiek sposób. Nie wolno stosować żadnych adapterów wtyczki z uziemionymi elektronarzędziami. Niemodyfikowana wtyczka pasująca do gniazdka zmniejsza ryzyko porażenia prądem elektrycznym.

Unikać kontaktu z uziemionymi powierzchniami takimi jak rury, grzejniki i chłodziarki. Uziemienie ciała zwiększa ryzyko porażenia prądem elektrycznym.

Nie należy narażać elektronarzędzi na kontakt z opadami atmosferycznymi lub wilgocią. Woda i wilgoć, które dostaną się do wnętrza elektronarzędzia, zwiększają ryzyko porażenia prądem elektrycznym.

Nie przeciągać kabla zasilającego. Nie używać kabla zasilającego do noszenia, ciągnięcia lub odłączania wtyczki od gniazdka sieciowego. Unikać kontaktu kabla zasilającego z ciepłem, olejami, ostrymi krawędziami i ruchomymi częściami. Uszkodzenie lub splątanie kabla zasilającego zwiększa ryzyko porażenia prądem elektrycznym.

W przypadku pracy poza pomieszczeniami zamkniętymi należy używać przedłużaczy przeznaczonych do pracy na zewnątrz. Użycie przedłużacza przystosowanego do pracy na zewnątrz pomieszczeń zmniejsza ryzyko porażenia prądem elektrycznym.

W przypadku, gdy używanie elektronarzędzia w środowisku wilgotnym jest nieuniknione, jako ochronę przed napięciem zasilania należy stosować urządzenie różnicowoprądowe (RCD). Zastosowanie RCD zmniejsza ryzyko porażenia prądem elektrycznym.

Bezpieczeństwo osobiste

Pozostań czujny, zwracaj uwagę na to, co robisz i zachowuj zdrowy rozsądek podczas pracy elektronarzędziem. Nie używaj elektronarzędzia będąc zmęczonym lub pod wpływem narkotyków, alkoholu lub leków. Nawet chwila nieuwagi podczas pracy może prowadzić do poważnych urazów osobistych.

Używaj środków ochrony osobistej. Zawsze zakładaj ochronę wzroku. Stosowanie środków ochrony osobistej, takich jak maski przeciwpyłowe, przeciwpoślizgowe obuwie ochronne, kaski i ochronniki słuchu, zmniejsza ryzyko poważnych urazów osobistych.

Zapobiegaj przypadkowemu uruchomieniu. Upewnij się, że włącznik elektryczny jest w pozycji „wyłączony” przed podłączeniem do zasilania i/lub akumulatora, podniesieniem lub przenoszeniem elektronarzędzia. Przeniesienie elektronarzędzia z palcem na włączniku lub zasilenie elektronarzędzia, gdy włącznik jest w pozycji „włączony”, może prowadzić do poważnych urazów.

Przed włączeniem elektronarzędzia usuń wszelkie klucze i inne narzędzia, które zostały użyte do jego regulacji. Klucz pozostawiony na obracających się elementach narzędzia może prowadzić do poważnych urazów.

Nie sięgaj i nie wychylaj się zbyt daleko. Utrzymuj odpowiednią postawę oraz równowagę przez cały czas. Pozwoli to na łatwiejsze zapanowanie nad elektronarzędziem w przypadku niespodziewanych sytuacji podczas pracy.

Ubieraj się odpowiednio. Nie zakładaj luźnej odzieży lub biżuterii. Utrzymuj włosy oraz odzież z dala od ruchomych części elektronarzędzia. Luźna odzież, biżuteria lub długie włosy mogą zostać pochwycone przez ruchome części.

Jeżeli urządzenia są przystosowane do podłączenia odciągu pyłu lub gromadzenia pyłu, upewnij się, że zostały one podłączone i użyte prawidłowo. Użycie odciągu pyłu zmniejsza ryzyko zagrożenia związanego z pyłami.

Nie pozwól, aby doświadczenie nabyte z częstego użycia narzędzia spowodowało bez troskę i ignorowanie zasad bezpieczeństwa. Bez troskie działanie może spowodować poważne urazy w ułamku sekundy.

Użytkowanie i troska o elektronarzędzie

Nie przeciągaj elektronarzędzia. Używaj elektronarzędzia właściwego do wybranego zastosowania. Właściwe elektronarzędzie zapewni lepszą i bezpieczniejszą pracę, jeżeli zostanie użyte do zaprojektowanego obciążenia.

Nie używaj elektronarzędzia, jeśli włącznik elektryczny nie umożliwia włączenia i wyłączenia. Narzędzie, które nie daje się kontrolować za pomocą włącznika sieciowego, jest niebezpieczne i należy je oddać do naprawy.

Odłącz wtyczkę od gniazdka zasilającego i/lub zdemontuj akumulator, jeżeli jest odłączalny od elektronarzędzia, przed regulacją, wymianą akcesoriów lub przechowywaniem narzędzia. Takie środki zapobiegawcze pozwolą na uniknięcie przypadkowego włączenia elektronarzędzia.

Przechowuj narzędzie w miejscu niedostępnym dla dzieci, nie pozwól osobom nieznającym obsługi elektronarzędzia lub tych instrukcji posługiwać się elektronarzędziami. Elektronarzędzia są niebezpieczne w rękach nieprzeszkolonych użytkowników.

Konserwuj elektronarzędzia oraz akcesoria. Sprawdzaj narzędzie pod kątem niedopasowań lub zacięć ruchomych części, uszkodzeń części oraz jakichkolwiek innych warunków, które mogą wpłynąć na działanie elektronarzędzia. Uszkodzenia należy naprawić przed użyciem elektronarzędzia. Wiele wypadków jest spowodowanych przez niewłaściwie konserwowane narzędzia.

Narzędzia tnące należy utrzymywać czyste i naostrzone. Właściwie konserwowane narzędzie tnące z ostrymi krawędziami

jest mniej skłonne do zakleszczania i łatwiej je kontrolować podczas pracy.

Stosuj elektronarzędzia, akcesoria oraz narzędzia wstawiane itd. zgodnie z niniejszymi instrukcjami, biorąc pod uwagę rodzaj i warunki pracy. Stosowanie narzędzi do innej pracy niż zostały zaprojektowane może spowodować powstanie niebezpiecznej sytuacji. **Rękojeści oraz powierzchnie do chwytania utrzymuj suche, czyste oraz wolne od oleju i smaru.** Śliskie rękojeści i powierzchnie do chwytania nie pozwalają na bezpieczną obsługę oraz kontrolowanie narzędzia w niebezpiecznych sytuacjach.

Naprawy

Naprawiaj elektronarzędzie tylko w uprawnionych do tego zakładach, używających tylko oryginalnych części zamiennej. Zapewni to właściwe bezpieczeństwo pracy elektronarzędzia.

INSTRUKCJE BEZPIECZEŃSTWA DLA PILAREK DO CIĘCIA UKOSOWEGO

Pilarki do cięcia ukosowego są przeznaczone do cięcia drewna i materiałów drewnopodobnych, nie mogą być używane ze ściernicami do cięcia materiałów żelaznych, takich jak pręty, drążki, słupki itp. Pył ściernicy powoduje zacinanie się ruchomych części takich jak dolna część osłony ostrza. Iskry powstające z cięcia ściernicą spalą dolną część osłony ostrza, wkład stolika roboczego oraz inne plastikowe części.

Stosować zaciski do mocowania obrabianego materiału za każdym razem, gdy jest to możliwe. Jeżeli obrabiany materiał będzie trzymany za pomocą ręki, należy zawsze utrzymywać rękę przynajmniej 100 mm od każdej ze stron piły tarczowej. Nie stosować tej pilarki do cięcia elementów, które są zbyt małe, aby były bezpiecznie zamocowane lub trzymane ręką. Jeżeli twoja ręka jest umieszczona zbyt blisko piły tarczowej, wzrasta ryzyko urazu spowodowane kontaktem z piłą tarczową.

Obrabiany element musi być stacjonarny i zamocowany lub trzymany zarówno przez płytę oporową jak i stół roboczy. W żadnym wypadku nie podawać obrabianego materiału lub nie ciąć „z wolnej ręki!”. Niezamocowany lub poruszający się obrabiany materiał może zostać wyrzucony z dużą prędkością, powodując urazy.

Pchać piłę przez obrabiany materiał. Nie ciągnąć piły przez obrabiany materiał. W celu przeprowadzenia cięcia podnieść głowicę pilarki i przesunąć ją nad obrabianym materiałem bez cięcia, uruchomić silnik, obniżyć głowicę i przepchnąć piłę przez obrabiany materiał. Cięcie podczas ciągnięcia piły prawdopodobnie spowoduje, że ostrze piły wydosłanie się na górę obrabianego materiału i gwałtownie wyrzuci zespół ostrza w kierunku operatora.

Nigdy nie krzyżować rąk z zamierzoną linią cięcia, jak również z przodu lub z tyłu piły tarczowej. Przytrzymywanie obrabianego materiału „krzyżując rękę”, np. trzymanie obrabianego materiału z prawej strony piły tarczowej za pomocą lewej ręki lub na odwrót jest bardzo niebezpieczne.

Nigdy nie sięgaj za płytę oporową, aby którakolwiek z rąk znalazła się bliżej niż 100 mm od dowolnej strony piły tarczowej, aby usunąć resztki drewna lub z jakiegokolwiek innego powodu, podczas gdy piła tarczowa wiruje. Odległość wirującej piły tarczowej od twojej ręki może nie być oczywista i możesz być poważnie zraniony.

Skontroluj obrabiany materiał przed cięciem. Jeżeli obrabiany element jest wygięty lub zwinęty, zamocuj go tak, aby zewnętrzna wygięta powierzchnia była skierowana w stronę płyty oporowej. Zawsze się upewnij, że nie ma przerwy pomiędzy obrabianym materiałem, płytą oporową oraz stolikiem roboczym wzdłuż linii cięcia. Wygięty lub zwinęty obrabiany materiał może się skrócić lub przesunąć i może spowodować zaciskanie piły tarczowej podczas cięcia. Obrabiany materiał nie powinien zawierać gwoździ lub obcych obiektów.

Nie używać pilarki, dopóki stół roboczy nie będzie oczyszczony ze wszystkich narzędzi, skrawków drewna itp. oprócz obrabianego materiału. Małe ścinki lub luźne kawałki drewna lub inne obiekty, które zetkną się z obracającą się piłą tarczową, mogą zostać wyrzucone z dużą prędkością.

Przecinaj tylko jeden obrabiany materiał naraz. Wiele ułożonych warstwowo materiałów nie może być właściwie zamocowana lub uchwyconych i może zakleszczać piłę tarczową lub przemieszczać się w trakcie pracy.

Przed użyciem upewnij się, że pilarka do cięcia ukosowego jest zamocowana lub umieszczona na równym, twardym podłożu roboczym. Równe i twarde podłoże robocze zmniejsza ryzyko tego, że pilarka do cięcia ukosowego zacznie być niestabilna. Zaplanuj swoją pracę. Za każdym razem, kiedy zmieniasz skos lub ustawienie kąta skosu, upewnij się, że regulowana płyta oporowa jest ustawiona poprawnie, aby podeprzeć obrabiany materiał i aby nie zetknęła się z piłą tarczową lub systemem osłon. Bez włączenia narzędzia oraz bez obrabianego materiału na stoliku, przemieść piłę tarczową w symulacji pełnego cięcia, aby się upewnić, że nie dojdzie do kontaktu lub niebezpieczeństwa przecięcia płyty oporowej.

Zastosuj właściwe podparcie takie jak przedłużenia stolika roboczego, podstawki robocze itp., jeżeli obrabiany materiał jest szerszy lub dłuższy niż górna powierzchnia stolika roboczego. Materiał dłuższy lub szerszy niż stół roboczy pilarki do cięcia ukosowego może się przechylić, jeżeli nie został bezpiecznie zamocowany. Jeżeli odcięta część lub obrabiany materiał się przechylił, mogą unieść dolną osłonę piły tarczowej lub mogą zostać wyrzucone przez wirujące ostrze.

Nie wykorzystuj innej osoby jako zamiennik przedłużenia stolika roboczego lub jako dodatkową podporę. Niestabilna podpora obrabianego materiału może spowodować zakleszczenie piły tarczowej lub przemieszczenie się materiału podczas cięcia, pociągając ciebie i pomocnika w stronę wirującego ostrza.

Cięty materiał nie może być zakleszczany lub dociskany dowolnymi środkami do wirującej piły tarczowej. Ściśnięty, np. przez użycie ograniczników długości, przecinany materiał może zostać zaklinowany przez ostrze i gwałtownie wyrzucony.

Zawsze używaj zacisków lub osprzętu zaprojektowanego do właściwego przytrzymania okrągłych powierzchni, takich jak drążki lub rury. Drążki mają tendencję do obracania się podczas cięcia, powodując, że ostrze „wgrzyza się” i pociąga obrabiany materiał z twoimi dłońmi w kierunku ostrza.

Pozwól ostrzu osiągnąć pełną prędkość przed kontaktem z obrabianym materiałem. Zmniejszy to ryzyko wyrzucenia obrabianego materiału.

Jeżeli obrabiany materiał lub ostrze ulegną zakleszczeniu, wyłącz pilarkę. Odczekaj, aż wszystkie ruchome części się zatrzymają, a następnie odłącz wtyczkę od źródła zasilania i/lub usuń akumulator. Dopiero wtedy zajmij się uwolnieniem zakleśnionego materiału. Kontynuowanie cięcia z zakleszczonym materiałem może spowodować utratę kontroli lub uszkodzić pilarkę. **Po zakończeniu cięcia zwolnij wyłącznik, przytrzymaj głowicę tnącą w dół i odczekaj do zatrzymania ostrza przed usunięciem ciętego materiału.** Sięganie rękami w pobliżu ostrza w biegu jest niebezpieczne.

Trzymaj mocno rękojeść podczas wykonywania cięcia wgłębnego lub zwalniania wyłącznika przed tym, gdy głowica tnąca jest całkowicie obniżona. Hamowanie tarczy tnącej może spowodować gwałtowne pociągnięcie głowicy tnącej w dół, powodując ryzyko urazu.

PRZYGOTOWANIE DO PRACY

Przed rozpoczęciem pracy należy sprawdzić, czy maszyna, przewód zasilający oraz wtyczka nie są uszkodzone, a osłony tarczy poruszają się swobodnie i wracają do położenia osłaniającego. W przypadku stwierdzenia uszkodzeń lub nieprawidłowego działania elementów ochronnych zabrania się dalszej pracy.

Uwaga! Wszystkie czynności przygotowawcze należy wykonać przy odłączonym zasilaniu. **Wtyczka kabla zasilającego musi być odłączona od gniazdka sieciowego.**

Przygotowanie stanowiska pracy

Narzędzie należy przymocować w miejscu pracy do stołu roboczego, stojaka lub podobnego stanowiska. Wszystkie osłony i elementy bezpieczeństwa muszą być poprawnie zamocowane przed uruchomieniem ukośnicy. Należy upewnić się, że piła tarczowa może się swobodnie obracać. Podczas pracy z materiałem drewnianym należy zwrócić uwagę na obce elementy w nim, jak gwoździe czy śruby itp. Przed uruchomieniem ukośnicy należy upewnić się, że wszystkie części ruchome mogą wykonać płynny ruch w pełnym zakresie, a piła tarczowa jest zamocowana poprawnie. Przed podłączeniem wtyczki kabla do sieci zasilającej należy upewnić się, że parametry sieci zasilającej odpowiadają tym z tabliczki znamionowej narzędzia.

Ukośnicę należy postawić na równym i stabilnym podłożu. Wysokość montażu należy dobrać do wzrostu operatora w taki sposób, aby była możliwa pełna obsługa bez zbyt dalekiego sięgania, przy zapewnieniu stabilnej i bezpiecznej postawy operatora.

Podstawa stołka roboczego została wyposażona w otwory umożliwiające przykręcenie jej do podłoża. W tym celu należy zastosować cztery śruby mocujące, które nie należą do wyposażenia, a w razie potrzeby także podkładki i nakrętki, odpowiednio do rodzaju stanowiska.

Regulacja głowicy tnącej (IV)

Po wyjściu z opakowania głowica tnąca ukośnicy może być zablokowana w dolnym położeniu trzpieniem blokady głowicy. W celu odblokowania należy lekko docisnąć głowicę w dół, pociągnąć trzpień blokady głowicy i obrócić go o 90°, a następnie unieść głowicę, trzymając rękojeść.

Podczas podnoszenia i opuszczania głowicy należy cały czas trzymać rękojeść, ponieważ sprężyna powrotna samoczynnie unosi głowicę. Podczas ruchu głowicy należy sprawdzić, czy ruchoma osłona piły tarczowej porusza się swobodnie, samoczynnie odsłaniając piłę tarczową podczas opuszczania i samoczynnie osłaniając ją podczas podnoszenia. W przypadku wykrycia przeszkód blokujących ruch osłony należy je usunąć przed podjęciem pracy.

Jeżeli zachodzi potrzeba ograniczenia głębokości cięcia, należy ustawić ogranicznik głębokości przez regulację śruby i zabezpieczyć ustawienie nakrętką kontrującą. Następnie należy sprawdzić ustawioną głębokość na materiale próbnym i w razie potrzeby skorygować ustawienie.

Montaż i wymiana piły tarczowej (V), (VI), (VII)

UWAGA! Przed rozpoczęciem montażu lub wymiany piły tarczowej należy wyłączyć ukośnicę, wyjąć wtyczkę z gniazda zasilającego i odczekać do całkowitego zatrzymania tarczy. Podczas wymiany piły tarczowej należy używać rękawic ochronnych.

Należy unieść głowicę tnącą do górnego położenia i zablokować ją w tym położeniu trzpieniem blokady głowicy. Następnie należy unieść ruchomą osłonę piły tarczowej na tyle, aby uzyskać dostęp do śruby wrzeciona i umożliwić włożenie klucza.

Należy wcisnąć i przytrzymać blokadę wrzeciona, po czym kluczem obracać powoli śrubę wrzeciona do momentu zablokowania wrzeciona. Przytrzymując blokadę wrzeciona, należy odkręcić śrubę wrzeciona zgodnie z ruchem wskazówek zegara, ponieważ ma lewy gwint, następnie zdjąć kołnierz zewnętrzny i wyjąć piłę tarczową, wysuwając ją w dół. Przed montażem nowej piły tarczowej należy oczyścić powierzchnie przylegania oraz elementy mocujące z kurzu i pyłu, a także oczyścić kołnierz wewnętrzny i kołnierz zewnętrzny. Należy zamocować piłę tarczową zgodnie ze strzałką kierunku obrotu na osłonie, założyć kołnierz zewnętrzny i przytrzymując blokadę wrzeciona dokręcić śrubę wrzeciona w kierunku przeciwnym do ruchu wskazówek zegara. Następnie należy zwolnić blokadę wrzeciona i odblokować głowicę przez zwolnienie trzpienia blokady głowicy. Należy sprawdzić, czy ruchoma osłona działa prawidłowo, oraz sprawdzić, czy piła tarczowa obraca się swobodnie w położeniu prostopadłym i przy nachyleniu 45°.

Zalecenia dotyczące stosowania pił tarczowych

UWAGA! Należy upewnić się, że dopuszczalna prędkość obrotowa piły tarczowej jest równa lub wyższa niż prędkość obrotowa ukośnicy. Zastosowanie piły tarczowej niespełniającej powyższego warunku doprowadzi do rozpadnięcia się piły tarczowej w trakcie pracy, co może być przyczyną poważnych obrażeń.

Należy stosować tylko tarcze zalecane przez producenta, przeznaczone do cięcia drewna i materiałów drewnopochodnych, z zębami wykonanymi z węglików spiekanych, spełniające wymagania normy EN 847-1 i o parametrach określonych w tabeli z danymi technicznymi. Nie wolno stosować tarcz wykonanych ze stali szybko tnącej HSS. Nie wolno stosować tarcz ściernych ani używać tarcz przeznaczonych do cięcia metali. Nie wolno stosować luźnych pierścieni ani tulei redukcyjnych do dopasowania otworu tarczy. Jeżeli tarcza jest wyposażona w stałe pierścienie redukcyjne, należy upewnić się, że mają tę samą średnicę, są względem siebie równoległe, a ich średnica wynosi co najmniej 1/3 średnicy tarczy. Przed montażem tarczy należy oczyścić powierzchnie mocujące oraz elementy mocujące z pyłu, żywicy, tłuszczu, oleju i wody.

Piłę tarczową należy dobrać pod kątem przecinanego materiału. Im większa ilość zębów, tym rzadziej będzie wyższej jakości, dlatego do cięcia płyt laminowanych i twardszych materiałów zaleca się używać tarczy z 48 zębami. Tarcza 24-zębna dołączona do ukośnicy może być stosowana do szybszego, zgrubnego cięcia drewna, w tym drewna konstrukcyjnego, przy zapewnieniu prawidłowego zamocowania obrabianego materiału.

Nie wolno stosować uszkodzonych tarcz tnących ani tarcz zdeformowanych. Przed rozpoczęciem każdej pracy należy dokonać oględzin tarczy tnącej i w przypadku stwierdzenia pęknięć, wyszczerbień, zgięć, wylamanych zębów lub jakichkolwiek innych uszkodzeń należy tarczę wymienić na nową przed rozpoczęciem pracy. Trzymając tarczę za otwór mocujący, należy lekko uderzyć ręką wkrętaka z tworzywa sztucznego w korpus tarczy. Głuchy dźwięk może oznaczać pęknięcie korpusu tarczy, które może nie być widoczne gołym okiem. W przypadku jakichkolwiek wątpliwości co do stanu tarczy należy wymienić ją przed rozpoczęciem pracy, a tarcz pękniętych nie wolno naprawiać ani ponownie używać.

Odciąg pyłu (VIII)

Ukośnica jest wyposażona w króciec, który umożliwia podłączenie woreczka na pył będącego na wyposażeniu lub zewnętrznej instalacji odciągu pyłu. Woreczek na pył należy nasunąć na króciec odprowadzenia pyłu przy silniku, dociskając go do oporu.

Woreczek należy opróżniać każdorazowo po zapelnieniu oraz po zakończonej pracy, otwierając zamek znajdujący się na spodzie. W przypadku stosowania zewnętrznego systemu odciągu pyłu wał elastyczny należy podłączyć do króćca bezpośrednio lub za pomocą odpowiedniego adaptera dobranego do używanego węża.

Wskaźnik laserowy

UWAGA! Nie wolno wpatrywać się w źródło emisji promienia laserowego ani kierować promienia lasera w stronę oczu, ponieważ może to grozić tymczasowym lub stałym uszkodzeniem wzroku.

Ukośnica jest wyposażona we wskaźnik laserowy, który pokazuje linię cięcia na materiale zamocowanym do stolika. Wskaźnik jest uruchamiany włącznikiem wskaźnika laserowego. Ustawienie włącznika w położeniu oznaczonym symbolem emisji lasera uruchamia laser. Ustawienie włącznika w położeniu oznaczonym napisem „OFF” wyłącza laser.

Kable przedłużające

Jeżeli zachodzi potrzeba podłączenia narzędzia za pomocą kabla przedłużającego, przekrój żył kabla przedłużającego powinien być nie mniejszy niż przekrój żył kabla zasilającego dołączonego do narzędzia. W przypadku przedłużaczy o długości do 25 m, przekrój żył powinien wynosić co najmniej 1,5 mm².

Ryzyko resztkowe

Maszyna została zaprojektowana i zbudowana zgodnie ze sztuką i przy uwzględnieniu zasad bezpieczeństwa. Jednakże może wystąpić ryzyko resztkowe podczas użytkowania produktu.

Zagrożenie zdrowia związane z zasilaniem prądem elektrycznym wynikające z użycia niewłaściwych kabli zasilających.

Zagrożenie związane z hałasem z powodu niestosowania ochronników słuchu.

Ryzyko resztkowe może zostać zminimalizowane przez dokładne przestrzeganie instrukcji bezpieczeństwa.

UŻYTKOWANIE NARZĘDZIA

Przed rozpoczęciem cięcia należy sprawdzić, czy wszystkie blokady ustawień są dokręcone, osłona piły tarczowej działa prawidłowo i nie występują kolizje w pełnym zakresie ruchu głowicy, co należy zweryfikować bez uruchamiania maszyny. Należy sprawdzić materiał pod kątem obecności gwoździ, zszywek, śrub oraz pęknięć i ocenić, czy można go pewnie podeprzeć i zamocować. Przewód zasilający oraz ewentualny przedłużacz należy poprowadzić poza strefę cięcia w taki sposób, aby nie mógł zostać wciągnięty pod głowicę.

Następnie należy uruchomić maszynę bez obciążenia i upewnić się, że pracuje bez bicia, ocierania i nietypowych drgań, po czym zwolnić włącznik i odczekać do całkowitego zatrzymania tarczy. Materiał należy ułożyć na stoliku w oparciu o płytę oporową i zamocować zaciskiem. Po uruchomieniu pozwolić piłę tarczową osiągnąć znamionowe obroty i dopiero wtedy rozpocząć cięcie płynnym ruchem, bez nadmiernego nacisku.

Ustawianie parametrów cięcia

Kąt cięcia w poziomie ustawia się przez obrót stolika roboczego. Przed obracaniem stolika należy unieść głowicę tnącą do górnego położenia. W tym celu należy poluzować śrubę obrotu głowicy, zwolnić blokadę obrotu stolika i obrócić stolik dożądanego położenia, posługując się skalą. Stolik ma zapadkę dla typowych kątów, która służy jako pomoc przy szybkim ustawieniu, natomiast kąt można ustawić również pośrednio na skali. Po ustawieniu kąta należy dokręcić śrubę obrotu głowicy. Nie wolno pozostawiać

stolika zablokowanego wyłącznik zapadką (IX), (X).

Przed wykonaniem cięć z pochylem należy ustawić płyty oporowe stolika tak, aby w całym zakresie ruchu zachować co najmniej 5 mm odstępu od pily tarczowej. Płyty oporowe mają górne przedłużenia, dlatego przed pochylem głowicy należy je odsunąć w celu zapewnienia odstępu od pily tarczowej i osłon w całym zakresie ruchu. Kąt pochylem ustawia się przez pochylemnie głowicy tnącej w lewo lub w prawo w zakresie do 45 stopni. W tym celu należy poluzować śrubę pochylemnie głowicy i ustawić głowicę pod żądanym kątem, posługując się skalą (XI). Podczas pochylemnia w prawo należy zwolnić pin pochylemnie głowicy i trzymając go w położeniu zwolnionym, przechylić głowicę, następnie puścić pin, aby wrócił do położenia blokującego, i dopiero wtedy dokręcić śrubę pochylemnie głowicy (XII).

Ukośnica umożliwia cięcie z opuszczeniem głowicy oraz cięcie z ruchem głowicy po prowadnicach. Przesuw głowicy po prowadnicach można zablokować pokrętem blokady, a do cięć bez posuwu głowicę należy ustawić w tylnym położeniu i zablokować przesuw. Do cięć o większej szerokości przesuw należy odblokować i sprawdzić płynność ruchu głowicy w pełnym zakresie. W celu wykonania cięcia wgłębnego należy ustawić ogranicznik głębokości przez regulację śruby, następnie sprawdzić ustawioną głębokość na materiale próbnym i w razie potrzeby skorygować ustawienie (XIII).

Po każdej zmianie kąta obrotu stolika, pochylemnie głowicy oraz po każdej zmianie trybu ruchu głowicy należy, przy odłączonym zasilaniu, wykonać symulację ruchu roboczego w pełnym zakresie i sprawdzić, czy piła tarczowa oraz osłony nie napotkają przeszkód i nie wejdą w kontakt ze stolikiem roboczym, wkładem stolika roboczego, płytami oporowymi stolika ani innymi elementami narzędzia.

Przygotowanie i mocowanie obrabianego materiału (XIV)

Materiał należy ułożyć stabilnie na stoliku roboczym i dosunąć do płyty oporowej stolika w taki sposób, aby podczas cięcia nie mógł zmienić położenia. Materiał należy mocować zaciskiem stolika. Zacisk stolika należy zamocować w otworze znajdującym się za płytą oporową stolika po lewej albo po prawej stronie, następnie zabezpieczyć śrubą i docisnąć materiał do stolika roboczego oraz do płyty oporowej stolika. Przed rozpoczęciem cięcia należy sprawdzić, czy w całym zakresie ruchu głowicy tnącej zacisk stolika nie wejdzie w kontakt z elementami ruchomymi ani z piłą tarczową, a w razie potrzeby zmienić jego położenie.

Przy elementach długich i ciężkich należy zapewnić podparcie po obu stronach ukośnicy na tej samej wysokości co stolik roboczy, w celu utrzymania materiału w poziomie oraz ograniczenia ryzyka zakleszczenia i odrzutu. Przy cienkich elementach nie wolno polegać wyłącznie na zacisku stolika, należy zapewnić podparcie materiału na całej długości.

Przedłużenia stolika należy wysunąć na wymaganą długość w celu podparcia dłuższych elementów i zablokować w ustawionym położeniu. Na końcach przedłużeń należy wysunąć płytki oporowe i ustawić je tak, aby podtrzymywały materiał i ograniczały jego przesuw podczas cięcia.

Wykonywanie cięcia

Przed uruchomieniem należy przyjąć stabilną postawę i pewnie chwycić rękojeść. W celu uruchomienia należy nacisnąć blokadę włącznika, a następnie nacisnąć włącznik elektryczny. Włącznik nie ma funkcji blokady pracy ciągłej, dlatego po zwolnieniu naciśnięcia ukośnica wyłącza się. Nie wolno blokować włącznika w położeniu włączonym.

Przed rozpoczęciem cięcia obrabiany materiał należy ułożyć stabilnie na stoliku roboczym, dosunąć do płyt oporowych stolika i zamocować zaciskiem. Przed uruchomieniem należy upewnić się, że piła tarczowa nie dotyka materiału i żadnych elementów narzędzia. Po uruchomieniu należy pozwolić piłę tarczową osiągnąć znamionowe obroty i dopiero wtedy rozpocząć cięcie. W przypadku cięcia z opuszczeniem głowicy należy zablokować przesuw głowicy po prowadnicach i opuszczać głowicę płynnie, bez szarpania i bez nadmiernego nacisku. W przypadku cięcia z posuwem głowicy należy przed rozpoczęciem cięcia wysunąć głowicę maksymalnie w stronę przeciwną do płyt oporowych stolika, następnie opuścić głowicę na materiał i wykonywać cięcie tylko podczas przesuwu głowicy w stronę płyt oporowych stolika. Nie wykonywać cięcia podczas przesuwu głowicy w stronę przeciwną do płyt oporowych stolika.

Podczas cięcia należy prowadzić piłę tarczową płynnym ruchem, stosując nacisk tylko taki, który jest konieczny do cięcia materiału. Nie należy przeciążać ukośnicy ani dopuszczać do przegrzewania ostrzy, unikać uderzania piłą tarczową w materiał oraz wykonywać ruch w sposób, który nie powoduje skrepania tarczy w rzazie. Po zakończeniu cięcia należy utrzymać głowicę tnącą w dolnym położeniu i nie wolno unosić głowicy, dopóki piła tarczowa całkowicie się nie zatrzyma. W przypadku cięcia z posuwem, przed zwolnieniem włącznika i przed podniesieniem głowicy należy dosunąć głowicę do oporu w stronę płyt oporowych stolika. Następnie należy zwolnić włącznik i odczekać do całkowitego zatrzymania się obrotów pily tarczowej. Należy cały czas trzymać rękojeść i pozwolić sprężynie powrotnej unieść głowicę tnącą powoli, z niewielkim przeciwdziałaniem, bez puszczenia rękojeści. Po zatrzymaniu tarczy należy odłączyć narzędzie od zasilania i dopiero wtedy usunąć materiał ze stolika oraz przejść do kolejnych czynności.

Zablokowanie pily w materiale

W przypadku zablokowania pily tarczowej w przecinanym materiale należy natychmiast zwolnić nacisk na włącznik i utrzymać stabilnie głowicę tnącą do momentu całkowitego zatrzymania tarczy. Następnie należy odłączyć ukośnicę od zasilania przez wyjście wtyczki z gniazda sieciowego.

Po odłączeniu od zasilania należy usunąć przyczynę zacięcia, na przykład przez poprawne podparcie i zamocowanie materiału, zmianę ustawień lub usunięcie ciała obcego z materiału, a następnie ostrożnie wyprowadzić tarczę z rzazu bez szarpania. Należy sprawdzić stan pily tarczowej pod kątem uszkodzeń i deformacji oraz sprawdzić, czy ruch głowicy i osłon jest swobodny, a w przypadku stwierdzenia uszkodzeń tarczę należy wymienić przed wznowieniem pracy. Kontynuowanie cięcia z zakleszczonym materiałem może spowodować utratę kontroli lub uszkodzenie ukośnicy.

Czynności po pracy

Po zakończeniu cięcia należy zwolnić nacisk na włącznik i odczekać do całkowitego zatrzymania piły tarczowej. Nie wolno unosić głowicy tnącej, dopóki tarcza całkowicie się zatrzyma. Następnie należy unieść głowicę tnącą, odłączyć ukośnicę od zasilania, usunąć materiał ze stolika roboczego i uporządkować stanowisko pracy.

Po skończonej pracy należy usunąć pył i wióry z okolic osłony, stolika roboczego i króćca odciągu pyłu oraz opróżnić woreczek na pył, jeżeli jest stosowany. Należy sprawdzić stan piły tarczowej i elementów mocujących, a następnie przejść do czynności konserwacyjnych.

Ograniczenia dotyczące przegrzewania

Maszyna nie ma regulacji mocy, a pobór mocy rośnie wraz z obciążeniem podczas cięcia. Im większy opór materiału i nacisk na głowicę tnącą, tym szybciej silnik nagrzewa się i może dojść do przegrzewania. W celu ograniczenia przegrzewania należy prowadzić cięcie płynnym ruchem, bez dobijania i bez nadmiernego nacisku, stosować piłę tarczową właściwą do materiału i utrzymywać ją w dobrym stanie, a także zapewnić drożność otworów wentylacyjnych i usuwać pył z ukośnicy.

Ukośnica jest przeznaczona do pracy przerywanej okresowej S6 20% w cyklu 5 min, w którym około 20% czasu przypada na pracę pod obciążeniem, a około 80% stanowi odciążenie, na przykład praca bez cięcia lub przerwa pozwalająca na schłodzenie. Przy intensywnym cięciu należy robić przerwy, a w przypadku wyraźnego spadku prędkości tarczy, nietypowych odgłosów lub zauważalnego wzrostu temperatury należy zmniejszyć nacisk, przerwać pracę i odczekać do ostygnięcia narzędzia.

KONSERWACJA I PRZECHOWYWANIE

UWAGA! Przed przystąpieniem do regulacji, obsługi technicznej lub konserwacji należy wyciągnąć wtyczkę przewodu zasilającego z gniazdka sieciowego. Po zakończonej pracy należy sprawdzić stan techniczny elektronarzędzia poprzez oględziny zewnętrzne i ocenę: korpusu i rękojeści, przewodu elektrycznego z wtyczką i odgiętką, działania włącznika elektrycznego, drożności szczelin wentylacyjnych, iskrzenia szczotek, głośności pracy łożysk i przekładni, rozruchu i równomierności pracy. W okresie gwarancji użytkownik nie może demontować elektronarzędzia ani wymieniać żadnych podzespołów lub części składowych, gdyż powoduje to utratę praw gwarancyjnych. Wszelkie nieprawidłowości obserwowane przy przeglądzie lub w czasie pracy są sygnałem do przeprowadzenia naprawy w punkcie serwisowym. Po zakończeniu pracy obudowę, szczeliny wentylacyjne, przełączniki i osłony należy oczyścić np. strumieniem powietrza (o ciśnieniu nie większym niż 0,3 MPa), pędzlem lub suchą szmatką bez użycia środków chemicznych i płynów czyszczących. Narzędzia i uchwyty należy oczyścić suchą, czystą szmatką.

W celu utrzymania sprawności należy dbać o to, aby osłony, wloty powietrza oraz obudowa silnika były możliwie wolne od pyłu i zabrudzeń, a ukośnicę czyścić po każdej pracy. Osłonę piły tarczowej należy utrzymywać w czystości i nie stosować do jej czyszczenia rozpuszczalników ani środków na bazie ropy. Zaleca się okresowo smarować elementy ślizgowe olejem maszynowym w celu ograniczenia korozji. Przed każdym uruchomieniem należy sprawdzić, czy mechanizm ruchomej osłony piły tarczowej nie jest zabrudzony, usunąć stare trociny i drzazgi szczotką oraz sprawdzić, czy element prowadzący osłonę porusza się płynnie.

Uszkodzony wkład stolika roboczego należy niezwłocznie wymienić, ponieważ może dojść do zakleszczenia drobnych elementów między wkładem a piłą tarczową i zablokowania tarczy. Po zakończeniu okresu gwarancji zaleca się okresowo kontrolować szczotki węglowe. Jeżeli szczotki osiągnęły znak graniczny zużycia lub są uszkodzone, należy wymienić komplet szczotek na identyczny.

Przechowywanie należy realizować w miejscu suchym i zabezpieczonym przed wilgocią oraz mrozem, niedostępnym dla dzieci. Zaleca się przechowywać ukośnicę w opakowaniu lub przykryć ją w celu ochrony przed pyłem i wilgocią oraz przechowywać instrukcję razem z ukośnicą. W przypadku transportu w opakowaniu fabrycznym należy unieruchomić elementy ruchome, a ukośnicę umieścić w opakowaniu w sposób zgodny z ułożeniem zabezpieczeń wewnątrz opakowania. Przed przeniesieniem lub transportem należy zablokować obrót stolika roboczego, opuścić głowicę tnącą do dolnego położenia i zablokować ją trzpieniem blokady, a funkcję posuwu po prowadnicach zablokować w położeniu tylnym pokrętką blokującą prowadnice. Ukośnicę należy zawsze przenosić odłączoną od zasilania. Do przenoszenia na krótkie dystanse używać rękojeści transportowej lub przenosić za nieruchomy stolik roboczy. Nie podnosić ukośnicy za osłony ani elementy regulacyjne.

TOOL CHARACTERISTICS

A miter saw is a versatile tool designed for cutting wood and wood-based materials. Its extensive adjustment options allow for both straight and angled cuts. The tool is designed for workshop and assembly work requiring repetitive cuts at a pre-determined angle. Correct, reliable, and safe operation of the tool depends on proper use, therefore:

Before using the tool, read the entire manual and keep it.

The supplier is not liable for any damage resulting from failure to comply with the safety regulations and recommendations of this manual.

EQUIPMENT

The product is delivered complete but requires assembly as described later in the manual.

The factory packaging should contain: miter saw, dust collection bag, circular saw, work table clamp, cutting head movement screws.

TECHNICAL PARAMETERS

Parameter	Unit of measurement	Value
Catalog number		YT-821732
Nominal voltage	[V~]	220 - 240
Nominal frequency	[Hz]	50
Continuous rated power	[IN]	1800
Maximum power (S6 20%)	[IN]	2000
Rated speed	[min ⁻¹]	5000
Max height × max cutting length		
Horizontal rotation angle 0° / tilt angle 0°	[mm]	90 × 340
Horizontal rotation angle 45° / tilt angle 0°	[mm]	90 × 240
Horizontal rotation angle 0° / tilt angle 45° left	[mm]	45 × 340
Horizontal rotation angle 45° / tilt angle 45° left	[mm]	45 × 240
Horizontal rotation angle 0° / tilt angle 45° to the right	[mm]	37 × 340
Horizontal rotation angle 45° / tilt angle 45° to the right	[mm]	37 × 240
Circular saw blade: outer diameter × clamping diameter × max. thickness	[mm]	255 × 30 × 2.8
Maximum bevel cutting angle	[°]	-45 – +45
Mass	[kg]	15
Noise level		
- sound pressure $L_{pa} \pm K$	[dB(A)]	94.2 ± 3.0
- power $L_{wa} \pm K$	[dB(A)]	107.2 ± 3.0
Insulation class		II
Laser pointer		
- class		2
- power	[mW]	<1
- wavelength	[nm]	650

The declared noise emission value has been measured using a standard test method and can be used to compare one tool with another. The declared noise emission value can be used in a preliminary exposure assessment.

The declared vibration total value has been measured using a standard test method and can be used to compare one tool with another. The declared vibration total value can be used in a preliminary exposure assessment.

Note! Vibration and noise emissions during tool operation may differ from the declared value depending on how the tool is used.

Note: Safety measures based on an assessment of exposure under actual conditions of use must be established to protect the operator (including all parts of the operating cycle, such as times when the tool is switched off or idling, and activation times).

GENERAL POWER TOOL SAFETY WARNINGS

Warning! Read all safety warnings, illustrations, and specifications provided with this power tool . Failure to follow them may result in electric shock, fire, or serious injury.

Keep all warnings and instructions for future reference.

The term „power tool“ used in the warnings refers to all electric power tools, whether corded or cordless.

Workplace safety

Keep your work area well lit and clean. Clutter and poor lighting can cause accidents.

Do not operate power tools in explosive atmospheres, such as in the presence of flammable liquids, gases, or fumes. Power tools create sparks which may ignite the dust or fumes.

Keep children and bystanders away from the work area. Loss of concentration can result in loss of control.

Electrical safety

The power cord's plug must match the outlet. Do not modify the plug in any way. Do not use any plug adapters with grounded power tools. An unmodified plug that matches the outlet reduces the risk of electric shock.

Avoid body contact with grounded surfaces such as pipes, radiators, and refrigerators. Grounding your body increases the risk of electric shock.

Do not expose power tools to precipitation or moisture. Water or moisture entering a power tool will increase the risk of electric shock.

Do not overload the power cord. Do not use the power cord to carry, pull, or unplug the plug from the wall outlet. Keep the power cord away from heat, oil, sharp edges, and moving parts. A damaged or entangled power cord increases the risk of electric shock.

When working outdoors, use extension cords designed for outdoor use. Using an extension cord suitable for outdoor use reduces the risk of electric shock.

If operating a power tool in a damp environment is unavoidable, use a residual current device (RCD) as protection against supply voltage. Using an RCD reduces the risk of electric shock.

Personal safety

Stay alert, watch what you are doing, and use common sense when operating a power tool. Do not use a power tool while you are tired or under the influence of drugs, alcohol, or medication. Even a moment of inattention while operating a power tool can result in serious personal injury.

Use personal protective equipment. Always wear eye protection. Using personal protective equipment such as dust masks, non-slip safety shoes, hard hats, and hearing protection reduces the risk of serious personal injury.

Prevent accidental starting. Ensure the switch is in the off-position before connecting to power source and/or battery pack, picking up, or carrying the power tool. Carrying a power tool with your finger on the switch or energizing a power tool that has the switch in the on position may result in serious personal injury.

Remove any adjusting key or wrench before turning the power tool on. A wrench or key left attached to a rotating part of the power tool may result in serious injury.

Do not overreach or overextend. Maintain proper posture and balance at all times. This will allow you to better control the power tool in unexpected situations while working.

Dress appropriately. Do not wear loose clothing or jewelry. Keep hair and clothing away from moving parts of the power tool. Loose clothing, jewelry, or long hair can be caught in moving parts.

If equipment is equipped to be connected to dust extraction or collection systems, ensure they are connected and used properly. Using dust extraction reduces the risk of dust-related hazards.

Don't let experience gained from frequent tool use cause you to become careless and ignore safety rules. Careless actions can cause serious injuries in a split second.

Use and care of power tools

Do not overload a power tool. Use the correct power tool for the intended application. The correct power tool will perform the job better and safer when used at its designed capacity.

Do not use a power tool if the switch does not turn it on and off. Any tool that cannot be controlled with the switch is dangerous and should be repaired.

Disconnect the plug from the power outlet and/or remove the battery pack, if detachable, before making any adjustments, changing accessories, or storing power tools. These precautions will prevent the power tool from being switched on accidentally.

Keep the tool out of the reach of children. Do not allow persons unfamiliar with power tools or these instructions to operate the tool. Power tools are dangerous in the hands of untrained users.

Maintain power tools and accessories. Check the tool for misalignment or binding of moving parts, breakage of parts, and any other condition that may affect the power tool's operation. Repair any damage before using the power tool. Many accidents are caused by poorly maintained power tools.

Keep cutting tools clean and sharp. A properly maintained cutting tool with sharp edges is less likely to bind and is easier to control during operation.

Use power tools, accessories, and attachments, etc., in accordance with these instructions, taking into account the type and conditions of work. Using tools for work other than those intended may create a hazardous situation.

Keep handles and gripping surfaces dry, clean, and free from oil and grease. Slippery handles and gripping surfaces prevent safe operation and control of the tool in hazardous situations.

Repairs

Have your power tool repaired only by authorized repair shops using only original spare parts. This will ensure the proper operation of the power tool.

SAFETY INSTRUCTIONS FOR MITRE SAWS

Miter saws are designed for cutting wood and wood-like materials. They should not be used with grinding wheels for cutting ferrous materials such as rods, bars, posts, etc. Grinding wheel dust will jam moving parts such as the lower blade guard. Sparks from the grinding wheel cutting will burn the lower blade guard, the worktable insert, and other plastic parts.

Use clamps to secure the workpiece whenever possible. If the workpiece will be held by hand, always keep your hand at least 100 mm from either side of the saw blade. Do not use this saw to cut workpieces that are too small to be securely clamped or held by hand. If your hand is too close to the saw blade, the risk of injury from contact with the saw blade increases. **The workpiece must be stationary and secured or held by both the backing plate and the work table. Never feed the workpiece or cut freehand.** An unsecured or moving workpiece can be thrown at high speed, causing injury.

Push the saw through the workpiece. Do not pull the saw through the workpiece. To cut, raise the saw head and move it over the workpiece without cutting, start the engine, lower the head, and push the saw through the workpiece. Cutting while pulling the saw will likely cause the saw blade to climb out of the workpiece and violently throw the blade assembly toward the operator.

Never cross your arms along the intended cutting line, or in front of or behind the saw blade. Holding the workpiece cross-handed, for example, holding the workpiece to the right of the saw blade with your left hand or vice versa, is very dangerous. **Never reach behind the backing plate so that either hand is closer than 100 mm to either side of the saw blade, to remove wood debris or for any other reason, while the saw blade is spinning.** The distance of the spinning saw blade from your hand may not be obvious, and you could seriously injure yourself.

Inspect the workpiece before cutting. If the workpiece is bent or curled, clamp it so that the outer curved surface faces the backing plate. Always ensure there is no gap between the workpiece, the backing plate, and the worktable along the cutting line. Bent or curled workpieces can twist or shift and can pinch the saw blade during cutting. The workpiece should be free of nails or foreign objects.

Do not use the saw until the work table is clear of all tools, wood scraps, etc. except the workpiece. Small Offcuts or loose pieces of wood or other objects that come into contact with the rotating saw blade can be thrown at high speed.

Cut only one workpiece at a time. Multiple layers of materials cannot be properly clamped or held and can jam the saw blade or shift during operation.

Before use, ensure the miter saw is secured or placed on a level, firm work surface. A level, firm work surface reduces the risk of the miter saw becoming unstable.

Plan your work. Whenever you change the bevel or miter angle setting, ensure the adjustable backing plate is positioned correctly to support the workpiece and to avoid contact with the saw blade or guard system. Without turning on the tool and without the workpiece on the table, run the saw blade through a simulated full cut to ensure there is no contact or risk of cutting the backing plate.

Use proper support such as workbench extensions, work stands, etc., if the workpiece is wider or longer than the top of the workbench. Workpieces longer or wider than the miter saw's workbench can tip if not securely fastened. If the cut-off part or workpiece tips, they can lift the lower blade guard or be thrown by the spinning blade.

Do not use another person as a substitute for workbench extensions or as additional support. An unstable workpiece support can cause the saw blade to bind or the material to shift during cutting, pulling you and your helper towards the spinning blade.

The material being cut must not be pinched or forced against the rotating saw blade by any means. If compressed, for example by using length stops, the material being cut may become wedged by the blade and be violently ejected.

Always use clamps or attachments designed to properly hold round materials, such as rods or pipes. Rods tend to rotate during cutting, causing the blade to „bite“ and pull the workpiece with your hands toward the blade.

Allow the blade to reach full speed before contacting the workpiece. This will reduce the risk of workpiece ejection.

If the workpiece or blade becomes jammed, turn the saw off. Wait for all moving parts to stop, then unplug the power cord and/or remove the battery. Only then attempt to free the jammed material. Continuing to cut with jammed material may cause loss of control or damage to the saw.

When you're finished cutting, release the trigger, hold the cutting head down, and wait for the blade to stop before removing the material being cut. Reaching near the blade while running is dangerous.

Hold the handle firmly when making a plunge cut or releasing the trigger before the cutting head is fully lowered. Braking the cutting disc could cause the cutting head to be pulled down suddenly, creating a risk of injury.

PREPARING FOR WORK

Before starting work, check that the machine, power cord, and plug are undamaged, and that the blade guards move freely and return to their protective position. If any damage or malfunctioning guards are found, do not continue working.

Note: All preparations must be performed with the power supply disconnected. **The power cord must be unplugged from the power outlet.**

Preparing the workstation

The tool should be secured to a workbench, stand, or similar position at the work site. All guards and safety devices must be properly secured before operating the miter saw. Ensure the saw blade can rotate freely. When working with wood, be careful not to get any foreign objects in it, such as nails, screws, etc. Before operating the miter saw, ensure that all moving parts can move smoothly and the saw blade is securely mounted. Before connecting the power cord to the mains, ensure that the power supply

specifications match those on the tool's nameplate.

The miter saw should be placed on a level and stable surface. The mounting height should be adjusted to the operator's height, allowing full operation without excessive reach, while ensuring a stable and safe stance.

The base of the worktable is equipped with holes for screwing it to the floor. For this purpose, use four mounting screws (not included), and if necessary, washers and nuts appropriate for the type of worktable.

Adjusting the cutting head (IV)

Out of the box, the miter saw's cutting head may be locked in the down position by the head locking pin. To unlock, lightly press the head down, pull the head locking pin and rotate it 90°, then lift the head while holding the handle.

When raising and lowering the head, always hold the handle, as the return spring automatically raises the head. While the head is moving, check that the movable saw blade guard moves freely, automatically uncovering the saw blade when lowering and automatically covering it when raising. If you find any obstructions blocking the blade guard, remove them before starting work.

If you need to limit the cutting depth, adjust the depth stop by adjusting the screw and secure it with the lock nut. Then check the set depth on a test piece and adjust if necessary.

Installing and replacing the circular saw (V), (VI), (VII)

CAUTION! Before installing or replacing the saw blade, turn off the miter saw, unplug it, and wait until the blade comes to a complete stop. Wear protective gloves when replacing the saw blade.

Raise the cutting head to the upper position and lock it in place with the head locking pin. Then, raise the movable blade guard enough to access the spindle bolt and insert the key.

Press and hold the spindle lock, then use a wrench to slowly turn the spindle screw until the spindle locks. While holding the spindle lock, unscrew the spindle screw clockwise, as it has left-hand threads. Then, remove the outer flange and remove the saw blade by sliding it downwards. Before installing a new saw blade, clean the contact surfaces and mounting hardware of any dust and dirt, and clean the inner and outer flanges.

Mount the saw blade according to the rotational direction arrow on the guard, install the outer flange, and while holding the spindle lock, tighten the spindle screw counterclockwise. Then, release the spindle lock and unlock the saw head by releasing the head lock pin. Check that the movable guard is operating properly and check that the saw blade rotates freely both perpendicularly and at a 45° angle.

Recommendations for the use of circular saws

WARNING! Ensure that the maximum permitted speed of the circular saw is equal to or higher than the speed of the miter saw. Using a circular saw that does not meet the above requirement will result in the saw blade shattering during operation, which could result in serious injury.

Only use blades recommended by the manufacturer, designed for cutting wood and wood-based materials, with carbide teeth, meeting the requirements of EN 847-1, and meeting the specifications specified in the technical data table. Do not use HSS blades. Do not use abrasive discs or blades designed for cutting metal. Do not use loose reduction rings or sleeves to adjust the blade bore. If the blade is equipped with fixed reduction rings, ensure they are the same diameter, parallel to each other, and at least 1/3 the diameter of the blade. Before mounting the blade, clean the mounting surfaces and fasteners of dust, resin, grease, oil, and water. A circular saw blade should be selected based on the material being cut. The more teeth, the higher the quality of the kerf, so a 48-tooth blade is recommended for cutting laminated boards and harder materials. The 24-tooth blade included with the miter saw can be used for faster, rougher cuts in wood, including structural timber, provided the workpiece is properly secured.

Do not use damaged or deformed cutting discs. Before each use, inspect the cutting disc visually and if you find any cracks, chips, bends, broken teeth, or any other damage, replace it before use. Holding the disc by the mounting hole, lightly tap the disc body with the handle of a plastic screwdriver. A hollow sound may indicate a crack in the disc body, which may not be visible to the naked eye. If you have any doubts about the condition of the disc, replace it before use. Do not repair or reuse cracked discs.

Dust extraction (VIII)

The miter saw is equipped with a connector that allows you to connect the included dust bag or an external dust extraction system. The dust bag should be pushed onto the dust extraction connector on the engine, pressing it in as far as it will go.

The bag should be emptied each time it is full and after use by opening the zipper on the bottom. If using an external dust extraction system, connect the flexible hose to the nozzle directly or using an appropriate adapter suitable for the hose being used.

Laser pointer

WARNING! Do not stare at the laser beam source or direct the laser beam towards your eyes, as this may result in temporary or permanent eye damage.

The miter saw is equipped with a laser pointer that displays the cutting line on the material mounted to the table. The pointer is activated by the laser pointer switch. Setting the switch to the position marked with the laser emission symbol activates the laser. Setting the switch to the position marked „OFF“ deactivates the laser.

Extension cables

If you need to connect the tool using an extension cable, the wire cross-section of the extension cable should be no smaller than the wire cross-section of the power cable supplied with the tool. For extension cables up to 25 m in length, the wire cross-section

should be at least 1.5 mm².

Residual risk

The machine has been designed and built in accordance with applicable safety standards. However, residual risks may occur during product use.

Health hazards associated with electrical power due to the use of incorrect power cables.

Noise hazard due to failure to wear hearing protection.

Residual risk can be minimized by carefully following the safety instructions.

USING THE TOOL

Before starting a cut, check that all adjustment locks are tightened, the blade guard is functioning properly, and there are no interference issues throughout the full range of the saw head's movement. This should be verified without starting the machine. Inspect the material for nails, staples, screws, and cracks and assess whether it can be securely supported and secured. Route the power cord and any extension cord outside the cutting area so that it cannot be caught under the saw head.

Next, start the machine without load and ensure it's running smoothly, without any chattering, rubbing, or unusual vibrations. Then, release the trigger and wait for the blade to come to a complete stop. Place the workpiece on a table, resting on the support plate, and secure it with a clamp. Once started, allow the saw to reach its rated speed before cutting in a smooth motion, without applying excessive pressure.

Setting cutting parameters

The horizontal cutting angle is set by rotating the worktable. Before rotating the table, raise the cutting head to the upper position. To do this, loosen the head rotation screw, release the table rotation lock, and rotate the table to the desired position using the scale. The table has a ratchet for standard angles, which serves as a quick adjustment aid, and the angle can also be set indirectly using the scale. Once the angle is set, tighten the head rotation screw. Do not leave the table locked solely with the ratchet (IX), (X).

Before making bevel cuts, adjust the table's backing plates to maintain at least 5 mm of clearance from the saw blade throughout its entire range of motion. The backing plates have upper extensions, so before tilting the head, they should be moved out of the way to maintain clearance from the saw blade and guards throughout its entire range of motion. The bevel angle is set by tilting the cutting head left or right up to 45 degrees. To do this, loosen the head's bevel adjustment screw and set the head to the desired angle using the scale (XI). To tilt to the right, release the head's bevel pin and, while holding it in the released position, tilt the head. Then, release the pin to return to the locking position before tightening the head's bevel adjustment screw (XII).

The miter saw allows for both head-down and guide-based cutting. The head's movement along the guides can be locked with the locking knob. For cuts without feed, the head should be set to the rear position and the feed locked. For wider cuts, the feed should be unlocked and the head should be checked for smooth movement throughout its full range. To perform a plunge cut, set the depth stop by adjusting the screw, then check the set depth on a sample piece and adjust if necessary (XIII).

After each change of the table rotation angle, head tilt and each change of the head movement mode, with the power supply disconnected, simulate the working movement in its full range and check that the circular saw and guards do not encounter any obstacles and do not come into contact with the work table, work table insert, table support plates or other parts of the tool.

Preparation and fixing of the workpiece (XIV)

The material should be placed firmly on the worktable and pushed against the table's support plate so that it cannot shift during cutting. Secure the material with a table clamp. The table clamp should be mounted in the hole located behind the table's support plate on the left or right side, then secured with a screw and the material pressed against the worktable and the table's support plate. Before starting to cut, check that the table clamp will not come into contact with any moving parts or the saw blade throughout the entire range of the cutting head's movement. Adjust its position if necessary.

For long and heavy workpieces, support should be provided on both sides of the miter saw at the same height as the worktable to keep the workpiece level and reduce the risk of jamming and kickback. For thin workpieces, do not rely solely on the table clamp; support should be provided along the entire length of the workpiece.

Extend the table extensions to the required length to support longer workpieces and lock them in place. Slide out the stop plates at the ends of the extensions and adjust them to support the material and limit its movement during cutting.

Making the cut

Before starting, ensure you have a stable stance and a firm grip on the handle. To start, press the switch lockout and then press the electric switch. The switch does not have a lockout function, so the miter saw turns off when the pressure is released. Do not lock the switch in the on position.

Before starting a cut, the workpiece should be placed firmly on the worktable, pushed against the table's backing plates, and secured with a clamp. Before starting, ensure that the circular saw blade is not touching the material or any other tool components. After starting, allow the circular saw blade to reach its rated speed before cutting. When cutting with the head lowered, lock the head's travel on the guides and lower the head smoothly, without jerking or applying excessive pressure. When cutting with the head feed, before starting the cut, extend the head as far away from the table's backing plates as possible, then lower the head onto the material and cut only while moving the head towards the table's backing plates. Do not cut while moving the head away

from the table's backing plates.

When cutting, guide the circular saw in a smooth motion, applying only the pressure necessary to cut the material. Do not overload the miter saw or allow the blades to overheat, avoid striking the saw blade against the material, and move in a way that does not cause the blade to twist in the kerf. After completing the cut, hold the cutting head in the down position and do not raise the head until the saw blade has come to a complete stop. When using feed cutting, push the head all the way against the table support plates before releasing the trigger and raising the head. Then, release the trigger and wait for the saw blade to come to a complete stop. Keep holding the handle and allow the return spring to raise the cutting head slowly, with slight counteraction, without releasing the handle. Once the blade has stopped, unplug the tool and only then remove the material from the table and proceed to the next step.

Saw jamming in the material

If the saw blade becomes jammed in the material being cut, immediately release the switch and hold the cutting head steady until the blade comes to a complete stop. Then, disconnect the miter saw from the power supply by unplugging it from the power outlet. After disconnecting the power supply, remove the cause of the jam, for example, by properly supporting and securing the workpiece, adjusting the settings, or removing a foreign object from the workpiece. Then carefully guide the blade out of the cut without jerking. Inspect the saw blade for damage or deformation and check that the head and guards move freely. If damaged, replace the blade before resuming operation. Continuing to cut with jammed workpiece may result in loss of control or damage to the saw.

Activities after work

After completing the cut, release the trigger and wait for the saw to come to a complete stop. Do not raise the cutting head until the blade has come to a complete stop. Then, raise the cutting head, unplug the miter saw, remove the material from the work table, and clear the work area.

After finishing work, remove dust and chips from around the guards, work table, and dust extraction port, and empty the dust bag, if used. Inspect the saw blade and mounting hardware for damage, then proceed to maintenance.

Overheating restrictions

The machine does not have power regulation, and power consumption increases with the load during cutting. The greater the material resistance and pressure on the cutting head, the faster the motor heats up, potentially leading to overheating. To reduce overheating, cut with a smooth motion, avoiding knocking in or excessive pressure, use a circular saw blade appropriate for the material and maintain it in good condition, and ensure the ventilation holes are clear and dust is removed from the miter saw.

The miter saw is designed for S6 20% intermittent operation in a 5-minute cycle, where approximately 20% of the time is spent working under load and approximately 80% is spent in a non-loaded state, such as non-cutting or cooling down. When cutting intensively, take breaks, and if you notice a significant drop in blade speed, unusual noises, or a noticeable increase in temperature, reduce the pressure, stop working, and allow the tool to cool.

MAINTENANCE AND STORAGE

CAUTION! Before performing any adjustments, servicing, or maintenance, disconnect the power cord from the power outlet. After finishing work, check the technical condition of the power tool by visually inspecting the body and handle, the electric cord with the plug and strain relief, the operation of the electric switch, unclogging of ventilation slots, sparking of brushes, noise from bearings and gears, start-up, and smooth operation. During the warranty period, the user may not disassemble the power tool or replace any subassemblies or parts, as this will void the warranty. Any irregularities observed during inspection or during operation are a signal for a repair at a service center. After finishing work, the housing, ventilation slots, switches, and covers should be cleaned, for example, with an air jet (at a pressure not exceeding 0.3 MPa), a brush, or a dry cloth without using chemicals or cleaning fluids. Tools and handles should be cleaned with a dry, clean cloth.

To maintain proper operation, keep the guards, air intakes, and motor housing as free from dust and dirt as possible, and clean the miter saw after each use. Keep the saw blade guard clean and avoid using solvents or petroleum-based products. Periodically lubricating the sliding elements with machine oil is recommended to reduce corrosion. Before each use, inspect the saw blade's moving guard mechanism for dirt, brush off any old sawdust and splinters, and check that the guard guide moves smoothly.

A damaged workbench insert should be replaced immediately, as small parts can become trapped between the insert and the saw blade, causing the blade to jam. After the warranty period expires, it's recommended to periodically inspect the carbon brushes. If the brushes have reached the wear limit or are damaged, replace the entire brush set with an identical one.

Store in a dry, moisture- and frost-free place, out of reach of children. It is recommended to store the miter saw in its packaging or cover it to protect it from dust and moisture, and keep the instruction manual with the miter saw. If transporting it in its original packaging, secure the moving parts and place the miter saw in the packaging in a manner consistent with the safety features inside the packaging. Before moving or transporting, lock the work table rotation, lower the cutting head to the lower position and secure it with the locking pin, and lock the guide feed function in the rear position with the guide locking knob. Always transport the miter saw unplugged. For short distances, use the carrying handle or carry it by the stationary work table. Do not lift the miter saw by the guards or adjustments.

WERKZEUGMERKMALE

Eine Gehrungssäge ist ein vielseitiges Werkzeug zum Schneiden von Holz und Holzwerkstoffen. Dank ihrer umfangreichen Einstellmöglichkeiten sind sowohl gerade als auch schräge Schnitte möglich. Das Werkzeug ist für Werkstatt- und Montagearbeiten konzipiert, die wiederholte Schnitte in einem vorgegebenen Winkel erfordern. Für einen korrekten, zuverlässigen und sicheren Betrieb ist die sachgemäße Anwendung unerlässlich.

Lesen Sie vor der Benutzung des Werkzeugs die gesamte Bedienungsanleitung und bewahren Sie diese auf.

Der Lieferant haftet nicht für Schäden, die durch die Nichteinhaltung der Sicherheitsbestimmungen und Empfehlungen dieses Handbuchs entstehen.

AUSRÜSTUNG

Das Produkt wird komplett geliefert, muss aber, wie später im Handbuch beschrieben, montiert werden. Die Werksverpackung sollte Folgendes enthalten: Gehrungssäge, Staubfangsack, Kreissäge, Werkstischklemme, Verstellerschrauben für den Schneidkopf.

TECHNISCHE PARAMETER

Parameter	Maßeinheit	Wert
Katalognummer		YT-821732
Nennspannung	[V~]	220 - 240
Nennfrequenz	[Hz]	50
Dauernennleistung	[IN]	1800
Maximale Leistung (S6 20 %)	[IN]	2000
Nenngeschwindigkeit	[min ⁻¹]	5000
Maximale Höhe × maximale Schnittlänge		
Horizontaler Drehwinkel 0° / Neigungswinkel 0°	[mm]	90 × 340
Horizontaler Drehwinkel 45° / Neigungswinkel 0°	[mm]	90 × 240
Horizontaler Drehwinkel 0° / Neigungswinkel 45° nach links	[mm]	45 × 340
Horizontaler Drehwinkel 45° / Neigungswinkel 45° nach links	[mm]	45 × 240
Horizontaler Drehwinkel 0° / Neigungswinkel 45° nach rechts	[mm]	37 × 340
Horizontaler Drehwinkel 45° / Neigungswinkel 45° nach rechts	[mm]	37 × 240
Kreissägeblatt: Außendurchmesser × Klemmdurchmesser × maximale Dicke	[mm]	255 × 30 × 2,8
Maximaler Fasenschnittwinkel	[°]	-45 – +45
Masse	[kg]	15
Geräuschpegel		
- Schalldruck $L_{pA} \pm K$	[dB(A)]	94,2 ± 3,0
- Leistung $L_{wA} \pm K$	[dB(A)]	107,2 ± 3,0
Isolationsklasse		II
Laserpointer		
- Klasse		2
- Leistung	[mW]	<1
- Wellenlänge	[nm]	650

Der angegebene Geräuschemissionswert wurde nach einem Standardprüfverfahren ermittelt und kann zum Vergleich verschiedener Geräte herangezogen werden. Er eignet sich für eine erste Expositionsbewertung.

Der angegebene Gesamtvibrationswert wurde nach einem Standardprüfverfahren ermittelt und kann zum Vergleich verschiedener Werkzeuge herangezogen werden. Er eignet sich für eine erste Expositionsbewertung.

Hinweis! Vibrationen und Geräuschemissionen während des Werkzeugbetriebs können je nach Art der Werkzeugverwendung von den angegebenen Werten abweichen.

Hinweis: Es müssen Sicherheitsmaßnahmen auf der Grundlage einer Gefährdungsbeurteilung unter den tatsächlichen Einsatzbedingungen festgelegt werden, um den Bediener zu schützen (einschließlich aller Teile des Betriebszyklus, wie z. B. Zeiten, in denen das Werkzeug ausgeschaltet oder im Leerlauf ist, und Aktivierungszeiten).

ALLGEMEINE SICHERHEITSHINWEISE FÜR ELEKTROWERKZEUGE

Warnung! Lesen Sie alle Sicherheitshinweise, Abbildungen und technischen Daten, die diesem Elektrowerkzeug beiliegen. Die Nichtbeachtung kann zu Stromschlag, Brand oder schweren Verletzungen führen.
Bewahren Sie alle Warnhinweise und Anweisungen zum späteren Nachschlagen auf.

Der in den Warnhinweisen verwendete Begriff „Elektrowerkzeug“ bezieht sich auf alle elektrischen Werkzeuge, egal ob kabelgebunden oder kabellos.

Arbeitssicherheit

Halten Sie Ihren Arbeitsbereich gut beleuchtet und sauber. Unordnung und schlechte Beleuchtung können Unfälle verursachen.
Betreiben Sie Elektrowerkzeuge nicht in explosionsgefährdeten Bereichen, wie z. B. in der Nähe von brennbaren Flüssigkeiten, Gasen oder Dämpfen. Elektrowerkzeuge erzeugen Funken, die Staub oder Dämpfe entzünden können.
Halten Sie Kinder und Umstehende vom Arbeitsbereich fern. Konzentrationsverlust kann zu Kontrollverlust führen.

Elektrische Sicherheit

Der Stecker des Netzkabels muss zur Steckdose passen. Verändern Sie den Stecker in keiner Weise. Verwenden Sie keine Steckeradapter mit geerdeten Elektrowerkzeugen. Ein unveränderter Stecker, der zur Steckdose passt, verringert das Risiko eines Stromschlags.

Vermeiden Sie den direkten Körperkontakt mit geerdeten Oberflächen wie Rohren, Heizkörpern und Kühlschränken. Die Erdung des Körpers erhöht das Risiko eines Stromschlags.

Elektrowerkzeuge dürfen weder Niederschlag noch Feuchtigkeit ausgesetzt werden. Eindringendes Wasser oder Feuchtigkeit erhöht das Risiko eines Stromschlags.

Überlasten Sie das Netzkabel nicht. Benutzen Sie das Netzkabel nicht zum Tragen, Ziehen oder Herausziehen des Steckers aus der Steckdose. Halten Sie das Netzkabel von Hitze, Öl, scharfen Kanten und beweglichen Teilen fern. Ein beschädigtes oder verheddertes Netzkabel erhöht die Gefahr eines Stromschlags.

Verwenden Sie bei Arbeiten im Freien Verlängerungskabel, die für den Außenbereich geeignet sind. Die Verwendung eines solchen Kabels verringert das Risiko eines Stromschlags.

Ist der Betrieb eines Elektrowerkzeugs in feuchter Umgebung unvermeidbar, verwenden Sie einen Fehlerstromschutzschalter (FI-Schalter) zum Schutz vor Überspannung. Die Verwendung eines FI-Schalters verringert das Risiko eines Stromschlags.

Persönliche Sicherheit

Seien Sie beim Umgang mit Elektrowerkzeugen aufmerksam, achten Sie auf Ihre Handlungen und wenden Sie Ihren gesunden Menschenverstand an. Benutzen Sie Elektrowerkzeuge nicht, wenn Sie müde sind oder unter dem Einfluss von Drogen, Alkohol oder Medikamenten stehen. Schon ein kurzer Moment der Unaufmerksamkeit kann zu schweren Verletzungen führen.

Tragen Sie persönliche Schutzausrüstung. Tragen Sie stets eine Schutzbrille. Die Verwendung persönlicher Schutzausrüstung wie Staubmasken, rutschfeste Sicherheitsschuhe, Schutzhelme und Gehörschutz verringert das Risiko schwerer Verletzungen.

Verhindern Sie versehentliches Einschalten. Stellen Sie sicher, dass sich der Schalter in der Aus-Position befindet, bevor Sie das Elektrowerkzeug an eine Stromquelle und/oder einen Akku anschließen, es anheben oder tragen. Das Tragen eines Elektrowerkzeugs mit dem Finger am Schalter oder das Einschalten eines Elektrowerkzeugs mit eingeschaltetem Schalter kann zu schweren Verletzungen führen.

Entfernen Sie jegliche Einstellschlüssel oder Schraubenschlüssel, bevor Sie das Elektrowerkzeug einschalten. Ein an einem rotierenden Teil des Elektrowerkzeugs befestigter Schraubenschlüssel oder Schraubenschlüssel kann zu schweren Verletzungen führen.

Überstrecken Sie sich nicht. Achten Sie stets auf eine korrekte Körperhaltung und Balance. So können Sie das Elektrowerkzeug auch in unerwarteten Situationen während der Arbeit besser kontrollieren.

Kleiden Sie sich angemessen. Tragen Sie keine weite Kleidung oder Schmuck. Halten Sie Haare und Kleidung von den beweglichen Teilen des Elektrowerkzeugs fern. Weite Kleidung, Schmuck oder lange Haare können sich in den beweglichen Teilen verfangen.

Wenn Geräte für den Anschluss an Staubabsaugungs- oder -sammelsysteme ausgelegt sind, stellen Sie sicher, dass diese ordnungsgemäß angeschlossen und verwendet werden. Der Einsatz von Staubabsaugung verringert das Risiko staubbedingter Gefahren.

Lassen Sie sich durch die Erfahrung im häufigen Umgang mit Werkzeugen nicht zu Nachlässigkeit verleiten und ignorieren Sie nicht die Sicherheitsregeln. Unachtsames Handeln kann in Sekundenbruchteilen schwere Verletzungen verursachen.

Verwendung und Pflege von Elektrowerkzeugen

Überlasten Sie Elektrowerkzeuge nicht. Verwenden Sie für den jeweiligen Anwendungszweck das richtige Elektrowerkzeug. Das richtige Elektrowerkzeug erledigt die Arbeit besser und sicherer, wenn es mit seiner vorgesehenen Leistung betrieben wird.

Verwenden Sie kein Elektrowerkzeug, wenn der Schalter es nicht ein- und ausschalten kann. Jedes Werkzeug, das sich nicht mit dem Schalter bedienen lässt, ist gefährlich und sollte repariert werden.

Ziehen Sie den Netzstecker aus der Steckdose und/oder entfernen Sie den Akku (falls abnehmbar), bevor Sie Einstellungen vornehmen, Zubehör wechseln oder Elektrowerkzeuge verstauen. Dadurch verhindern Sie ein versehentliches Einschalten des Elektrowerkzeugs.

Bewahren Sie das Werkzeug außerhalb der Reichweite von Kindern auf. Personen, die mit Elektrowerkzeugen oder die-

ser Bedienungsanleitung nicht vertraut sind, dürfen das Werkzeug nicht bedienen. Elektrowerkzeuge sind in den Händen ungeübter Benutzer gefährlich.

Warten Sie Elektrowerkzeuge und Zubehör regelmäßig. Prüfen Sie das Werkzeug auf Fehlausrichtung oder Blockierung beweglicher Teile, Beschädigungen und alle anderen Mängel, die die Funktion beeinträchtigen könnten. Beheben Sie alle Schäden, bevor Sie das Elektrowerkzeug verwenden. Viele Unfälle werden durch schlecht gewartete Elektrowerkzeuge verursacht.

Schneidwerkzeuge müssen sauber und scharf sein. Ein ordnungsgemäß gewartetes Schneidwerkzeug mit scharfen Schneiden verklemmt sich seltener und lässt sich während des Betriebs leichter führen.

Verwenden Sie Elektrowerkzeuge, Zubehör und Aufsätze etc. gemäß dieser Anleitung und unter Berücksichtigung der Art und der Bedingungen der Arbeit. Die Verwendung von Werkzeugen für andere als die vorgesehenen Arbeiten kann zu Gefahrensituationen führen.

Griffe und Greifflächen müssen trocken, sauber und frei von Öl und Fett sein. Rutschige Griffe und Greifflächen beeinträchtigen die sichere Bedienung und Kontrolle des Werkzeugs in Gefahrensituationen.

Reparaturen

Lassen Sie Ihr Elektrowerkzeug nur von autorisierten Fachbetrieben mit Originalersatzteilen reparieren. So gewährleisten Sie die einwandfreie Funktion Ihres Elektrowerkzeugs.

SICHERHEITSHINWEISE FÜR GEHRUNGSSÄGEN

Gehrungssägen sind zum Schneiden von Holz und holzähnlichen Materialien konzipiert. Sie sollten nicht zusammen mit Schleifscheiben zum Schneiden von Eisenwerkstoffen wie Stangen, Stäben, Pfosten usw. verwendet werden. Schleifstaub kann bewegliche Teile wie die untere Sägeblattschutzhaube blockieren. Funken, die beim Schneiden mit der Schleifscheibe entstehen, können die untere Sägeblattschutzhaube, den Arbeitstischeinsatz und andere Kunststoffteile beschädigen.

Verwenden Sie die Säge nach Möglichkeit Klemmen, um das Werkstück zu fixieren. Wenn Sie das Werkstück von Hand halten, achten Sie stets darauf, dass Ihre Hand mindestens 100 mm von beiden Seiten des Sägeblatts entfernt ist. Verwenden Sie diese Säge nicht zum Schneiden von Werkstücken, die zu klein sind, um sicher geklemmt oder von Hand gehalten zu werden. Wenn Ihre Hand zu nah am Sägeblatt ist, erhöht sich die Verletzungsgefahr durch Kontakt mit dem Sägeblatt.

Das Werkstück muss fest und sicher fixiert sein, entweder durch die Trägerplatte oder den Arbeitstisch. Führen Sie das Werkstück niemals vor oder schneiden Sie freihändig. Ein ungesichertes oder sich bewegendes Werkstück kann mit hoher Geschwindigkeit weggeschleudert werden und Verletzungen verursachen.

Schieben Sie die Säge durch das Werkstück. Ziehen Sie die Säge nicht durch das Werkstück. Zum Sägen heben Sie den Sägekopf an und bewegen ihn über das Werkstück, ohne zu sägen. Starten Sie den Motor, senken Sie den Sägekopf ab und schieben Sie die Säge durch das Werkstück. Wenn Sie die Säge ziehen, kann das Sägeblatt aus dem Werkstück heraus-schnellen und mit Wucht in Richtung des Bedieners geschleudert werden.

Verschränken Sie niemals die Arme entlang der Schnittlinie oder vor bzw. hinter dem Sägeblatt. Das Werkstück mit überkreuzten Händen zu halten, beispielsweise rechts vom Sägeblatt mit der linken Hand oder umgekehrt, ist sehr gefährlich.

Greifen Sie niemals hinter die Grundplatte, sodass Ihre Hand näher als 100 mm an die Seite des Sägeblatts herankommt, um Holzspäne zu entfernen oder aus einem anderen Grund, während sich das Sägeblatt dreht. Der Abstand des rotierenden Sägeblatts zu Ihrer Hand ist möglicherweise nicht einsehbar, und Sie könnten sich schwer verletzen.

Prüfen Sie das Werkstück vor dem Schneiden. Ist es verbogen oder eingerollt, spannen Sie es so ein, dass die äußere Krümmung zur Trägerplatte zeigt. Achten Sie darauf, dass entlang der Schnittlinie kein Spalt zwischen Werkstück, Trägerplatte und Arbeitstisch entsteht. Verbogene oder eingerollte Werkstücke können sich verdrehen oder verschieben und das Sägeblatt beim Schneiden einklemmen. Das Werkstück muss frei von Nägeln und Fremdkörpern sein.

Benutzen Sie die Säge erst, wenn der Arbeitstisch frei von allen Werkzeugen, Holzresten usw. außer dem Werkstück ist. Klein Abschnitte, lose Holzstücke oder andere Gegenstände, die mit dem rotierenden Sägeblatt in Berührung kommen, können mit hoher Geschwindigkeit weggeschleudert werden.

Schneiden Sie immer nur ein Werkstück gleichzeitig. Mehrere Materialschichten lassen sich nicht richtig einspannen oder fixieren und können das Sägeblatt blockieren oder sich während des Betriebs verschieben.

Vor Gebrauch sicherstellen, dass die Gehrungssäge sicher befestigt oder auf einer ebenen, festen Arbeitsfläche platziert ist. Eine ebene, feste Arbeitsfläche verringert das Risiko, dass die Gehrungssäge instabil wird.

Planen Sie Ihre Arbeit. Achten Sie bei jeder Änderung des Gehrung- oder Schrägschnittwinkels darauf, dass die verstellbare Stützplatte korrekt positioniert ist, um das Werkstück zu stützen und einen Kontakt mit dem Sägeblatt oder der Schutzvorrichtung zu vermeiden. Führen Sie ohne eingeschaltetes Werkzeug und ohne Werkstück auf dem Tisch einen simulierten Vollschnitt durch, um sicherzustellen, dass die Stützplatte nicht berührt wird und keine Beschädigungsgefahr besteht.

Verwenden Sie geeignete Unterlagen wie Werkbankverlängerungen, Arbeitsständer usw., wenn das Werkstück breiter oder länger als die Werkbank ist. Werkstücke, die länger oder breiter als die Werkbank der Gehrungssäge sind, können umkippen, wenn sie nicht sicher befestigt sind. Wenn das abgetrennte Teil oder Werkstück umkippt, kann es die untere Sägeblattschutzhaube anheben oder vom rotierenden Sägeblatt weggeschleudert werden.

Verwenden Sie keine andere Person als Ersatz für Werkbankverlängerungen oder als zusätzliche Stütze. Eine instabile Werkstückauflage kann dazu führen, dass sich das Sägeblatt verklemmt oder das Material während des Sägens verrutscht und Sie und Ihre helfende Person in Richtung des rotierenden Sägeblatts gezogen werden.

Das zu schneidende Material darf unter keinen Umständen gegen das rotierende Sägeblatt eingeklemmt oder gepresst werden. Wird es beispielsweise durch Längenanschläge zusammengedrückt, kann es sich im Sägeblatt verkeilen und mit Wucht herausgeschleudert werden.

Verwenden Sie stets Klemmen oder Vorrichtungen, die speziell für die sichere Fixierung von runden Materialien wie Stangen oder Rohren entwickelt wurden. Stangen neigen dazu, sich beim Schneiden zu drehen, wodurch das Sägeblatt „eingreift“ und Sie das Werkstück mit den Händen zum Sägeblatt ziehen.

Lassen Sie das Sägeblatt seine volle Drehzahl erreichen, bevor es das Werkstück berührt. Dadurch wird das Risiko eines Werkstücksauswurfs verringert.

Wenn sich das Werkstück oder das Sägeblatt verklemmt, schalten Sie die Säge aus. Warten Sie, bis alle beweglichen Teile zum Stillstand gekommen sind, und ziehen Sie dann den Netzstecker bzw. entnehmen Sie den Akku. Erst dann sollten Sie versuchen, das verklemmte Material zu lösen. Weitersägen mit verklemmtem Material kann zum Kontrollverlust oder zu Schäden an der Säge führen.

Nach dem Schneiden den Auslöser loslassen, den Schneidkopf nach unten halten und warten, bis die Klinge zum Stillstand gekommen ist, bevor das Material entfernt wird. Es ist gefährlich, während des Betriebs in die Nähe der Klinge zu greifen. Halten Sie den Griff fest, wenn Sie einen Tauchschnitt ausführen oder den Auslöser loslassen, bevor der Schneidkopf vollständig abgesenkt ist. Ein Bremsen der Trennscheibe kann dazu führen, dass der Schneidkopf ruckartig nach unten gezogen wird und somit Verletzungsgefahr besteht.

VORBEREITUNG AUF DIE ARBEIT

Prüfen Sie vor Arbeitsbeginn, ob Maschine, Netzkabel und Stecker unbeschädigt sind und ob sich die Klingenschutzvorrichtungen frei bewegen und in ihre Schutzposition zurückkehren. Sollten Sie Beschädigungen oder Funktionsstörungen der Schutzvorrichtungen feststellen, setzen Sie die Arbeit nicht fort.

Hinweis: Alle Vorbereitungen müssen bei getrennter Stromversorgung durchgeführt werden. **Das Netzkabel muss aus der Steckdose gezogen werden.**

Vorbereitung des Arbeitsplatzes

Das Werkzeug sollte an einer Werkbank, einem Ständer oder einer ähnlichen Halterung am Arbeitsplatz befestigt werden. Alle Schutzvorrichtungen und Sicherheitseinrichtungen müssen vor dem Betrieb der Gehrungssäge ordnungsgemäß angebracht sein. Stellen Sie sicher, dass sich das Sägeblatt frei drehen kann. Achten Sie beim Arbeiten mit Holz darauf, dass keine Fremdkörper wie Nägel, Schrauben usw. in das Holz gelangen. Vergewissern Sie sich vor dem Betrieb der Gehrungssäge, dass sich alle beweglichen Teile leichtgängig drehen lassen und das Sägeblatt fest montiert ist. Bevor Sie das Netzkabel an das Stromnetz anschließen, vergewissern Sie sich, dass die Spezifikationen des Netzteils mit den Angaben auf dem Typenschild des Werkzeugs übereinstimmen. Die Gehrungssäge sollte auf einer ebenen und stabilen Fläche aufgestellt werden. Die Montagehöhe sollte an die Körpergröße des Bedieners angepasst werden, um ein uneingeschränktes Arbeiten ohne übermäßige Reichweite zu ermöglichen und gleichzeitig einen sicheren Stand zu gewährleisten.

Die Basis des Arbeitstisches ist mit Löchern zur Verschraubung am Boden versehen. Verwenden Sie hierfür vier Befestigungsschrauben (nicht im Lieferumfang enthalten) sowie gegebenenfalls Unterlegscheiben und Muttern, die für den jeweiligen Arbeitstischtyp geeignet sind.

Einstellen des Schneidkopfes (IV)

Die Gehrungssäge kann im Auslieferungszustand durch den Verriegelungsstift in der unteren Position arretiert sein. Zum Entriegeln den Sägekopf leicht nach unten drücken, den Verriegelungsstift herausziehen und um 90° drehen. Anschließend den Sägekopf am Griff festhalten und anheben.

Halten Sie beim Anheben und Absenken des Sägekopfes stets den Griff fest, da die Rückholfeder den Kopf automatisch anhebt. Prüfen Sie während der Bewegung des Sägekopfes, ob sich die bewegliche Sägeblattschutzhaube frei bewegen lässt und das Sägeblatt beim Absenken automatisch freigibt und beim Anheben automatisch abdeckt. Sollten Sie Hindernisse feststellen, die die Sägeblattschutzhaube blockieren, entfernen Sie diese bitte vor Arbeitsbeginn.

Um die Schnitttiefe zu begrenzen, stellen Sie den Tiefenanschlag mithilfe der Schraube ein und fixieren Sie ihn mit der Kontermutter. Überprüfen Sie anschließend die eingestellte Tiefe an einem Probestück und korrigieren Sie sie gegebenenfalls.

Einbau und Austausch der Kreissäge (V), (VI), (VII)

VORSICHT! Vor dem Einsetzen oder Austauschen des Sägeblatts die Gehrungssäge ausschalten, den Netzstecker ziehen und warten, bis das Sägeblatt vollständig zum Stillstand gekommen ist. Beim Auswechseln des Sägeblatts Schutzhandschuhe tragen. Heben Sie den Schneidkopf in die obere Position und arretieren Sie ihn mit dem Verriegelungsstift. Heben Sie anschließend die bewegliche Klingenschutzhaube so weit an, dass Sie an die Spindelschraube gelangen und den Schlüssel einsetzen können.

Drücken und halten Sie die Spindelarreterierung und drehen Sie dann die Spindelschraube mit einem Schraubenschlüssel langsam, bis die Spindel einrastet. Halten Sie die Spindelarreterierung weiterhin fest und schrauben Sie die Spindelschraube im Uhrzeigersinn heraus, da sie ein Linksgewinde hat. Entfernen Sie anschließend den äußeren Flansch und ziehen Sie das Sägeblatt nach unten heraus. Reinigen Sie vor dem Einsetzen eines neuen Sägeblatts die Kontaktflächen und Befestigungsteile von Staub und Schmutz und säubern Sie die inneren und äußeren Flansche.

Montieren Sie das Sägeblatt entsprechend dem Drehrichtungspfeil auf der Schutzhaube, setzen Sie den äußeren Flansch ein und

ziehen Sie die Spindelschraube gegen den Uhrzeigersinn fest, während Sie die Spindelarretierung gedrückt halten. Lösen Sie anschließend die Spindelarretierung und entriegeln Sie den Sägekopf durch Lösen des Kopfverriegelungsstifts. Prüfen Sie, ob die bewegliche Schutzhaube einwandfrei funktioniert und ob sich das Sägeblatt sowohl senkrecht als auch in einem Winkel von 45° frei drehen lässt.

Empfehlungen für die Verwendung von Kreissägen

WARNUNG! Stellen Sie sicher, dass die maximal zulässige Drehzahl der Kreissäge mindestens der Drehzahl der Gehrungssäge entspricht. Die Verwendung einer Kreissäge, die diese Anforderung nicht erfüllt, kann zum Bruch des Sägeblatts während des Betriebs führen, was schwere Verletzungen zur Folge haben kann.

Verwenden Sie ausschließlich vom Hersteller empfohlene Sägeblätter mit Hartmetallzähnen, die für die Bearbeitung von Holz und Holzwerkstoffen geeignet sind und den Anforderungen der Norm EN 847-1 sowie den Spezifikationen im technischen Datenblatt entsprechen. Verwenden Sie keine HSS-Sägeblätter. Verwenden Sie keine Trennscheiben oder Trennscheiben, die für die Metallbearbeitung bestimmt sind. Verwenden Sie keine losen Reduzierringe oder -hülsen zur Anpassung der Sägeblattbohrung. Falls das Sägeblatt mit festen Reduzierringen ausgestattet ist, stellen Sie sicher, dass diese den gleichen Durchmesser haben, parallel zueinander angeordnet sind und mindestens ein Drittel des Sägeblattdurchmessers aufweisen. Reinigen Sie vor der Montage des Sägeblatts die Montageflächen und Befestigungselemente von Staub, Harz, Fett, Öl und Wasser.

Das Sägeblatt einer Kreissäge sollte je nach zu schneidendem Material ausgewählt werden. Je mehr Zähne, desto besser die Schnittqualität. Daher empfiehlt sich ein 48-Zahn-Sägeblatt für das Schneiden von Laminatplatten und härteren Materialien. Das mit der Gehrungssäge mitgelieferte 24-Zahn-Sägeblatt eignet sich für schnellere, gröbere Schnitte in Holz, einschließlich Konstruktionsholz, vorausgesetzt, das Werkstück ist ordnungsgemäß eingespannt.

Verwenden Sie keine beschädigten oder verformten Trennscheiben. Prüfen Sie die Trennscheibe vor jedem Gebrauch visuell. Sollten Sie Risse, Absplinterungen, Verbiegungen, abgebrochene Zähne oder andere Beschädigungen feststellen, ersetzen Sie die Scheibe vor dem Gebrauch. Halten Sie die Scheibe am Befestigungsloch fest und klopfen Sie leicht mit dem Griff eines Kunststoffschraubendrehers gegen den Scheibenkörper. Ein hohler Klang kann auf einen Riss im Scheibenkörper hinweisen, der mit bloßem Auge möglicherweise nicht sichtbar ist. Wenn Sie Zweifel am Zustand der Scheibe haben, ersetzen Sie sie vor dem Gebrauch. Reparieren oder verwenden Sie gerissene Scheiben nicht wieder.

Staubabsaugung (VIII)

Die Gehrungssäge ist mit einem Anschluss ausgestattet, an den der mitgelieferte Staubbeutel oder ein externes Absaugsystem angeschlossen werden kann. Der Staubbeutel wird auf den Absauganschluss am Motor aufgeschoben und so weit wie möglich hineingedrückt. Der Beutel sollte jedes Mal geleert werden, wenn er voll ist und nach Gebrauch, indem der Reißverschluss an der Unterseite geöffnet wird. Bei Verwendung eines externen Staubabsaugsystems schließen Sie den flexiblen Schlauch direkt an die Düse an oder verwenden Sie einen passenden Adapter.

Laserpointer

WARNUNG! Schauen Sie nicht direkt in die Laserstrahlquelle und richten Sie den Laserstrahl nicht auf Ihre Augen, da dies zu vorübergehenden oder dauerhaften Augenschäden führen kann.

Die Gehrungssäge ist mit einem Laserpointer ausgestattet, der die Schnittlinie auf das auf dem Tisch befestigte Werkstück projiziert. Der Pointer wird über den Laserpointerschalter aktiviert. Durch Drehen des Schalters in die mit dem Lasersymbol markierte Position wird der Laser eingeschaltet. Durch Drehen des Schalters in die mit „AUS“ markierte Position wird der Laser deaktiviert.

Verlängerungskabel

Wenn Sie das Gerät mit einem Verlängerungskabel anschließen müssen, darf der Leiterquerschnitt des Verlängerungskabels nicht kleiner sein als der des mitgelieferten Netzkabels. Bei Verlängerungskabeln bis zu einer Länge von 25 m sollte der Leiterquerschnitt mindestens 1,5 mm² betragen.

Restrisiko

Die Maschine wurde gemäß den geltenden Sicherheitsstandards konstruiert und gebaut. Dennoch können bei der Verwendung des Produkts Restrisiken auftreten.

Gesundheitliche Gefahren im Zusammenhang mit elektrischer Energie aufgrund der Verwendung ungeeigneter Stromkabel.

Lärmgefährdung durch Nichttragen von Gehörschutz.

Das Restrisiko kann durch sorgfältiges Befolgen der Sicherheitsanweisungen minimiert werden.

VERWENDUNG DES WERKZEUGS

Vor Beginn des Schnitts prüfen Sie, ob alle Verriegelungen fest angezogen sind, die Sägeblattschutzhaube einwandfrei funktioniert und der Sägekopf sich frei bewegen kann. Dies sollte bei ausgeschalteter Maschine überprüft werden. Untersuchen Sie das Material auf Nägel, Klammern, Schrauben und Risse und prüfen Sie, ob es sicher gehalten und fixiert werden kann. Verlegen Sie das Netzkabel und eventuelle Verlängerungskabel außerhalb des Schnittbereichs, sodass sie nicht unter den Sägekopf geraten können.

Starten Sie die Maschine zunächst ohne Last und vergewissern Sie sich, dass sie ruhig läuft und keine Vibrationen, Schleifgeräusche oder sonstige ungewöhnliche Geräusche verursacht. Lassen Sie dann den Auslöser los und warten Sie, bis das Sägeblatt vollständig zum Stillstand gekommen ist. Legen Sie das Werkstück auf die Auflageplatte eines Tisches und fixieren Sie es mit

einer Klemme. Sobald die Säge läuft, lassen Sie sie ihre Nenndrehzahl erreichen, bevor Sie mit einer gleichmäßigen Bewegung und ohne übermäßigen Druck sägen.

Einstellen der Schnittparameter

Der horizontale Schnittwinkel wird durch Drehen des Arbeitstisches eingestellt. Heben Sie vor dem Drehen des Tisches den Schneidkopf in die obere Position. Lösen Sie dazu die Drehschraube des Schneidkopfes, entriegeln Sie die Tischverriegelung und drehen Sie den Tisch mithilfe der Skala in die gewünschte Position. Der Tisch verfügt über eine Ratsche für Standardwinkel, die als Schnellverstellhilfe dient. Der Winkel kann auch indirekt mithilfe der Skala eingestellt werden. Sobald der Winkel eingestellt ist, ziehen Sie die Drehschraube des Schneidkopfes fest. Lassen Sie den Tisch nicht nur mit der Ratsche (IX), (X) verriegelt.

Vor dem Anfertigen von Gehrungsschnitten müssen die Tischplatten so eingestellt werden, dass über den gesamten Bewegungsbereich des Sägeblatts ein Mindestabstand von 5 mm zum Sägeblatt eingehalten wird. Die Tischplatten verfügen über obere Verlängerungen. Diese müssen vor dem Neigen des Sägekopfes beiseite geschoben werden, um den Abstand zum Sägeblatt und den Schutzvorrichtungen über den gesamten Bewegungsbereich zu gewährleisten. Der Gehrungswinkel wird durch Neigen des Sägekopfes nach links oder rechts um bis zu 45 Grad eingestellt. Lösen Sie dazu die Gehrungsverstellschraube am Sägekopf und stellen Sie den gewünschten Winkel mithilfe der Skala (XI) ein. Zum Neigen nach rechts lösen Sie den Gehrungsstift am Sägekopf und neigen den Sägekopf, während Sie ihn in der gelösten Position halten. Anschließend lösen Sie den Stift wieder in die Verriegelungsposition, bevor Sie die Gehrungsverstellschraube (XII) am Sägekopf festziehen.

Die Gehrungssäge ermöglicht sowohl Schnitte mit abgesenktem Sägekopf als auch mit Führungen. Die Bewegung des Sägekopfes entlang der Führungen kann mit dem Feststellknopf arretiert werden. Für Schnitte ohne Vorschub sollte der Sägekopf in die hintere Position gebracht und der Vorschub arretiert werden. Für breitere Schnitte sollte der Vorschub freigegeben und der Sägekopf auf Leichtgängigkeit über den gesamten Verfahrensweg überprüft werden. Für einen Tauchschnitt wird der Tiefenanschlag mit der Schraube eingestellt, die eingestellte Tiefe an einem Probestück überprüft und gegebenenfalls korrigiert (XIII).

Nach jeder Änderung des Tischdrehwinkels, der Kopfneigung und der Bewegungsart des Kopfes muss bei abgeschalteter Stromversorgung die Arbeitsbewegung im gesamten Bereich simuliert werden. Dabei ist zu prüfen, ob die Kreissäge und die Schutzvorrichtungen auf Hindernisse stoßen und nicht mit dem Arbeitstisch, dem Arbeitstischsinsatz, den Tischstützplatten oder anderen Teilen des Werkzeugs in Berührung kommen.

Vorbereitung und Fixierung des Werkstücks (XIV)

Das Werkstück sollte fest auf dem Arbeitstisch platziert und gegen die Auflageplatte gedrückt werden, damit es sich beim Schneiden nicht verschiebt. Fixieren Sie das Werkstück mit einer Tischklemme. Die Tischklemme wird in die Öffnung hinter der Auflageplatte (links oder rechts) eingesetzt, mit einer Schraube befestigt und das Werkstück gegen den Arbeitstisch und die Auflageplatte gedrückt. Prüfen Sie vor dem Schneiden, ob die Tischklemme während des gesamten Bewegungsbereichs des Schneidkopfes mit beweglichen Teilen oder dem Sägeblatt in Berührung kommt. Passen Sie ihre Position gegebenenfalls an.

Bei langen und schweren Werkstücken sollte die Gehrungssäge beidseitig auf gleicher Höhe wie der Arbeitstisch abgestützt werden, um das Werkstück waagrecht zu halten und das Risiko von Blockieren und Rückschlag zu verringern. Bei dünnen Werkstücken reicht die Tischklemme allein nicht aus; hier ist eine Abstützung über die gesamte Länge des Werkstücks erforderlich.

Ziehen Sie die Tischverlängerungen auf die benötigte Länge aus, um längere Werkstücke zu stützen, und arretieren Sie sie. Schieben Sie die Anschlagplatten an den Enden der Verlängerungen heraus und justieren Sie sie, um das Material zu stützen und seine Bewegung während des Schneidens zu begrenzen.

Es in die engere Auswahl geschafft haben

Vor Beginn der Arbeit sicherstellen, dass Sie fest stehen und den Griff sicher im Griff haben. Zum Starten die Schaltersperre betätigen und anschließend den Netzschalter. Der Schalter verfügt über keine Sperrfunktion; die Gehrungssäge schaltet sich also automatisch aus, sobald der Druck nachlässt. Den Schalter nicht in der Ein-Position arretieren.

Vor dem Sägen muss das Werkstück fest auf dem Arbeitstisch platziert, gegen die Tischplatten gedrückt und mit einer Klemme fixiert werden. Vor dem Start muss sichergestellt werden, dass das Sägeblatt weder das Material noch andere Werkzeugteile berührt. Nach dem Start muss das Sägeblatt seine Nenndrehzahl erreichen, bevor gesägt wird. Beim Sägen mit abgesenktem Sägekopf muss der Verfahrensweg des Sägekopfes in den Führungen arretiert und der Sägekopf gleichmäßig, ohne Rucke oder übermäßigen Druck, abgesenkt werden. Beim Sägen mit Vorschub muss der Sägekopf vor dem Sägen so weit wie möglich von den Tischplatten weggefahren werden. Anschließend wird der Sägekopf auf das Material abgesenkt und nur gesägt, während er sich zu den Tischplatten hin bewegt. Es darf nicht gesägt werden, während der Sägekopf von den Tischplatten wegbewegt wird. Führen Sie die Kreissäge beim Sägen gleichmäßig an und üben Sie nur so viel Druck aus, wie zum Schneiden des Materials nötig ist. Überlasten Sie die Gehrungssäge nicht und achten Sie darauf, dass die Sägeblätter nicht überhitzen. Vermeiden Sie es, das Sägeblatt gegen das Material zu schlagen, und bewegen Sie die Säge so, dass sich das Sägeblatt im Schnitt nicht verdreht. Halten Sie nach dem Schnitt den Sägekopf unten und heben Sie ihn erst an, wenn das Sägeblatt vollständig zum Stillstand gekommen ist. Drücken Sie beim Vorschubsägen den Sägekopf vollständig gegen die Tischauflagen, bevor Sie den Auslöser loslassen und den Kopf anheben. Lassen Sie dann den Auslöser los und warten Sie, bis das Sägeblatt vollständig zum Stillstand gekommen ist. Halten Sie den Griff weiterhin fest und lassen Sie die Rückholfeder den Sägekopf langsam und mit leichtem Gegendruck anheben, ohne den Griff loszulassen. Sobald das Sägeblatt stillsteht, ziehen Sie den Netzstecker und entfernen Sie erst dann das Material vom Tisch, bevor Sie mit dem nächsten Schritt fortfahren.

Säge verklemt sich im Material

Wenn sich das Sägeblatt im Material verklemt, lassen Sie den Schalter sofort los und halten Sie den Schneidkopf fest, bis das Sägeblatt vollständig zum Stillstand gekommen ist. Trennen Sie die Gehrungssäge anschließend vom Stromnetz, indem Sie den Netzstecker ziehen.

Nach dem Trennen der Stromversorgung beseitigen Sie die Ursache der Blockierung, z. B. durch korrektes Abstützen und Sichern des Werkstücks, Anpassen der Einstellungen oder Entfernen von Fremdkörpern. Führen Sie das Sägeblatt anschließend vorsichtig und ruckfrei aus dem Schnitt. Prüfen Sie das Sägeblatt auf Beschädigungen oder Verformungen und vergewissern Sie sich, dass sich Sägekopf und Schutzvorrichtungen frei bewegen lassen. Ersetzen Sie beschädigte Sägeblätter, bevor Sie den Betrieb fortsetzen. Das Weitersägen mit einem blockierten Werkstück kann zum Kontrollverlust oder zur Beschädigung der Säge führen.

Aktivitäten nach der Arbeit

Nach dem Schnitt den Auslöser loslassen und warten, bis die Säge vollständig zum Stillstand gekommen ist. Den Sägekopf erst anheben, wenn das Sägeblatt vollständig stillsteht. Dann den Sägekopf anheben, die Gehrungssäge vom Stromnetz trennen, das Material vom Arbeitstisch nehmen und den Arbeitsbereich freiräumen.

Nach Arbeitsende Staub und Späne von den Schutzvorrichtungen, dem Arbeitstisch und der Staubabsaugung entfernen und gegebenenfalls den Staubbeutel leeren. Sägeblatt und Befestigungsteile auf Beschädigungen prüfen und anschließend mit der Wartung fortfahren.

Überhitzungsbeschränkungen

Die Maschine verfügt über keine Leistungsregelung, und der Stromverbrauch steigt mit der Belastung beim Schneiden. Je höher der Materialwiderstand und der Druck auf den Schneidkopf sind, desto schneller erhitzt sich der Motor, was zu Überhitzung führen kann. Um Überhitzung zu vermeiden, schneiden Sie gleichmäßig, vermeiden Sie Stöße und übermäßigen Druck, verwenden Sie ein für das Material geeignetes und in gutem Zustand befindliches Kreissägeblatt und achten Sie darauf, dass die Lüftungsöffnungen frei sind und der Staub von der Gehrungssäge entfernt wird.

Die Gehrungssäge ist für den intermittierenden Betrieb (S6 20 %) in einem 5-Minuten-Zyklus ausgelegt. Dabei wird die Säge ca. 20 % der Zeit unter Last und ca. 80 % im Leerlauf betrieben, z. B. ohne Schnitt oder zum Abkühlen. Bei intensivem Sägen sollten Sie Pausen einlegen. Wenn Sie einen deutlichen Abfall der Sägeblattgeschwindigkeit, ungewöhnliche Geräusche oder einen spürbaren Temperaturanstieg feststellen, reduzieren Sie den Anpressdruck, stellen Sie die Arbeit ein und lassen Sie das Werkzeug abkühlen.

WARTUNG UND LAGERUNG

VORSICHT! Vor jeglichen Einstellungen, Wartungs- oder Instandhaltungsarbeiten das Netzkabel aus der Steckdose ziehen. Nach Abschluss der Arbeiten den technischen Zustand des Elektrowerkzeugs überprüfen. Dazu Gehäuse und Griff, Netzkabel mit Stecker und Zugentlastung, Funktion des Schalters, freie Lüftungsschlitze, Funkenbildung an den Kohlebürsten, Geräusche von Lagern und Zahnrädern, Startverhalten und Laufruhe visuell kontrollieren. Während der Garantiezeit darf das Elektrowerkzeug nicht zerlegt oder Teile ausgetauscht werden, da dies zum Erlöschen der Garantie führt. Jegliche Unregelmäßigkeiten, die bei der Inspektion oder im Betrieb festgestellt werden, erfordern eine Reparatur in einer Servicestelle. Nach Abschluss der Arbeiten sollten Gehäuse, Lüftungsschlitze, Schalter und Abdeckungen beispielsweise mit Druckluft (maximal 0,3 MPa), einer Bürste oder einem trockenen Tuch gereinigt werden. Chemikalien oder Reinigungsmittel dürfen nicht verwendet werden. Werkzeuge und Griffe sollten mit einem trockenen, sauberen Tuch abgewischt werden.

Um einen einwandfreien Betrieb zu gewährleisten, halten Sie die Schutzvorrichtungen, Lufteinlässe und das Motorgehäuse möglichst staub- und schmutzfrei und reinigen Sie die Gehrungssäge nach jedem Gebrauch. Halten Sie die Sägeblattschutzhaube sauber und vermeiden Sie die Verwendung von Lösungsmitteln oder Produkten auf Erdölbasis. Es wird empfohlen, die Gleitelemente regelmäßig mit Maschinenöl zu schmieren, um Korrosion vorzubeugen. Überprüfen Sie vor jedem Gebrauch den beweglichen Schutzmechanismus des Sägeblatts auf Verschmutzungen, entfernen Sie alte Sägespäne und Splitter und stellen Sie sicher, dass sich die Führung der Schutzhaube leichtgängig bewegt.

Ein beschädigter Werkbankensatz sollte umgehend ausgetauscht werden, da sich Kleinteile zwischen Einsatz und Sägeblatt verfangen und zum Blockieren des Sägeblatts führen können. Nach Ablauf der Garantiezeit empfiehlt es sich, die Kohlebürsten regelmäßig zu überprüfen. Sind die Bürsten abgenutzt oder beschädigt, muss der gesamte Bürstensatz durch einen identischen ersetzt werden. Lagern Sie die Gehrungssäge an einem trockenen, feuchtigkeits- und frostfreien Ort außerhalb der Reichweite von Kindern. Es wird empfohlen, die Gehrungssäge in der Originalverpackung aufzubewahren oder abzudecken, um sie vor Staub und Feuchtigkeit zu schützen. Bewahren Sie die Bedienungsanleitung zusammen mit der Gehrungssäge auf. Sichern Sie beim Transport in der Originalverpackung die beweglichen Teile und verstauen Sie die Gehrungssäge gemäß den Sicherheitsvorkehrungen in der Verpackung. Arretieren Sie vor dem Transport die Drehung des Arbeitstisches, senken Sie den Sägekopf in die untere Position ab und sichern Sie ihn mit dem Arretierstift. Arretieren Sie den Führungsanschlag in der hinteren Position mit dem Führungsarretierungsknopf. Transportieren Sie die Gehrungssäge immer ohne Netzstecker. Verwenden Sie für kurze Strecken den Tragegriff oder tragen Sie die Säge am feststehenden Arbeitstisch. Heben Sie die Gehrungssäge niemals an den Schutzvorrichtungen oder den Verstellmechanismen an.

ХАРАКТЕРИСТИКИ ИНСТРУМЕНТА

Торцовочная пила — это универсальный инструмент, предназначенный для распиловки древесины и древесных материалов. Широкие возможности регулировки позволяют выполнять как прямые, так и угловые распилы. Инструмент предназначен для работы в мастерских и сборочных цехах, требующих повторяющихся распилов под заданным углом. Правильная, надежная и безопасная работа инструмента зависит от его надлежащего использования, поэтому:

Перед использованием инструмента внимательно прочтите всю инструкцию и сохраните её.

Поставщик не несет ответственности за любой ущерб, возникший в результате несоблюдения правил техники безопасности и рекомендаций, изложенных в данном руководстве.

ОБОРУДОВАНИЕ

Изделие поставляется в собранном виде, но требует сборки, как описано далее в инструкции.

В заводскую упаковку должны входить: торцовочная пила, мешок для сбора пыли, циркулярная пила, зажим для рабочего стола, винты для перемещения режущей головки.

ТЕХНИЧЕСКИЕ ПАРАМЕТРЫ

Параметр	Единица измерения	Ценить
Каталожный номер		YT-821732
Номинальное напряжение	[V~]	220 - 240
Номинальная частота	[Гц]	50
Номинальная непрерывная мощность	[Вт]	1800
Максимальная мощность (S6 20%)	[Вт]	2000
Номинальная скорость	[мин ⁻¹]	5000
Максимальная высота × максимальная длина резки		
Угол горизонтального вращения 0° / угол наклона 0°	[мм]	90 × 340
Угол горизонтального поворота 45° / угол наклона 0°	[мм]	90 × 240
Угол горизонтального вращения 0° / угол наклона 45° влево	[мм]	45 × 340
Угол горизонтального вращения 45° / угол наклона 45° влево	[мм]	45 × 240
Угол горизонтального поворота 0° / угол наклона 45° вправо	[мм]	37 × 340
Угол горизонтального поворота 45° / угол наклона 45° вправо	[мм]	37 × 240
Дисковая пила: внешний диаметр × диаметр зажима × максимальная толщина	[мм]	255 × 30 × 2,8
Максимальный угол среза	[°]	-45 – +45
Масса	[кг]	15
Уровень шума		
- звуковое давление L _{ра} ± К	[дБ(А)]	94,2 ± 3,0
- мощность L _{ва} ± К	[дБ(А)]	107,2 ± 3,0
Класс изоляции		II
Лазерная указка		
- сорт		2
- власть	[мВт]	<1
- длина волны	[нм]	650

Заявленное значение уровня шума было измерено с использованием стандартного метода испытаний и может быть использовано для сравнения одного прибора с другим. Заявленное значение уровня шума может быть использовано при предварительной оценке воздействия.

Заявленное суммарное значение вибрации было измерено с использованием стандартного метода испытаний и может быть использовано для сравнения одного инструмента с другим. Заявленное суммарное значение вибрации может быть использовано при предварительной оценке воздействия.

Внимание! Уровень вибрации и шума во время работы инструмента может отличаться от заявленных значений в зависимости от способа его использования.

Примечание: Для защиты оператора (включая все этапы рабочего цикла, такие как время выключения или простоя инструмента, а также время включения) необходимо разработать меры безопасности, основанные на оценке воздействия в реальных условиях эксплуатации.

ОБЩИЕ ПРЕДУПРЕЖДЕНИЯ ПО БЕЗОПАСНОСТИ ПРИ ИСПОЛЬЗОВАНИИ ЭЛЕКТРОИНСТРУМЕНТОВ

Внимание! Ознакомьтесь со всеми предупреждениями по технике безопасности, иллюстрациями и техническими характеристиками, прилагаемыми к данному электроинструменту. Несоблюдение этих правил может привести к поражению электрическим током, пожару или серьезным травмам.

Сохраните все предупреждения и инструкции для дальнейшего использования.

Термин «электроинструмент», используемый в предупреждениях, относится ко всем электрическим электроинструментам, как проводным, так и беспроводным.

Безопасность на рабочем месте

Поддерживайте рабочее место в хорошо освещенном и чистом состоянии. Беспорядок и плохое освещение могут стать причиной несчастных случаев.

Не используйте электроинструменты во взрывоопасных средах, например, в присутствии легковоспламеняющихся жидкостей, газов или паров. Электроинструменты создают искры, которые могут воспламенить пыль или пары. **Держите детей и посторонних подальше от рабочей зоны.** Потеря концентрации может привести к потере контроля.

Электробезопасность

Вилка сетевого шнура должна соответствовать розетке. Не модифицируйте вилку никаким образом. Не используйте переходники для вилок с заземленными электроинструментами. Немодифицированная вилка, соответствующая розетке, снижает риск поражения электрическим током.

Избегайте контакта тела с заземленными поверхностями, такими как трубы, радиаторы и холодильники. Заземление тела увеличивает риск поражения электрическим током.

Не допускайте попадания осадков или влаги на электроинструменты. Попадание воды или влаги в электроинструмент увеличивает риск поражения электрическим током.

Не перегружайте сетевой шнур. Не используйте сетевой шнур для переноски, выдергивания или отсоединения вилки от розетки. Держите сетевой шнур подальше от источников тепла, масла, острых краев и движущихся частей. Поврежденный или запутанный сетевой шнур увеличивает риск поражения электрическим током.

При работе на открытом воздухе используйте удлинители, предназначенные для использования на открытом воздухе. Использование удлинителя, подходящего для использования на открытом воздухе, снижает риск поражения электрическим током.

Если работа с электроинструментом во влажной среде неизбежна, используйте устройство защитного отключения (УЗО) для защиты от перенапряжения. Использование УЗО снижает риск поражения электрическим током.

Личная безопасность

Будьте внимательны, следите за тем, что делаете, и руководствуйтесь здравым смыслом при работе с электроинструментом. Не используйте электроинструмент, если вы устали или находитесь под воздействием наркотиков, алкоголя или лекарств. Даже минутная невнимательность при работе с электроинструментом может привести к серьезным травмам.

Используйте средства индивидуальной защиты. Всегда надевайте защитные очки. Использование средств индивидуальной защиты, таких как противопылевые маски, нескользящая защитная обувь, каски и средства защиты слуха, снижает риск серьезных травм.

Предотвратите случайное включение. Перед подключением к источнику питания и/или аккумуляторной батарее, а также перед тем, как брать в руки или переносить электроинструмент, убедитесь, что выключатель находится в положении «выключено». Переноска электроинструмента с пальцем на выключателе или включение электроинструмента с выключателем в положении «включено» может привести к серьезным травмам.

Перед включением электроинструмента извлеките все регулировочные ключи или гаечные ключи. Ключ или гаечный ключ, оставленные прикрепленными к вращающейся части электроинструмента, могут привести к серьезным травмам. **Не вытягивайте руки слишком сильно и не перенапрягайтесь. Всегда сохраняйте правильную осанку и равновесие.** Это позволит вам лучше контролировать электроинструмент в непредвиденных ситуациях во время работы.

Одевайтесь соответственно. Не надевайте свободную одежду и украшения. Держите волосы и одежду подальше от движущихся частей электроинструмента. Свободная одежда, украшения или длинные волосы могут зацепиться за движущиеся части.

Если оборудование оборудовано для подключения к системам пылеудаления или сбора пыли, убедитесь, что оно подключено и используется правильно. Использование систем пылеудаления снижает риск возникновения опасностей, связанных с пылью.

Не позволяйте опыту, полученному в результате частого использования инструментов, привести к небрежности и игнорированию правил техники безопасности. Неосторожные действия могут в мгновение ока привести к серьезным травмам.

Использование и уход за электроинструментами

Не перегружайте электроинструмент. Используйте электроинструмент, подходящий для предполагаемой задачи. Правильно подобранный электроинструмент выполнит работу лучше и безопаснее при использовании на своей расчетной мощности.

Не используйте электроинструмент, если выключатель не включает и не выключает его. Любой инструмент, которым нельзя управлять с помощью выключателя, опасен и должен быть отремонтирован.

Перед выполнением каких-либо регулировок, заменой принадлежностей или хранением электроинструмента отсоедините вилку от розетки и/или извлеките аккумуляторный блок, если он съемный. Эти меры предосторожности предотвратят случайное включение электроинструмента.

Храните инструмент в недоступном для детей месте. Не позволяйте лицам, незнакомым с электроинструментами или данной инструкцией, работать с инструментом. Электроинструменты опасны в руках неподготовленных пользователей.

Проводите техническое обслуживание электроинструментов и принадлежностей. Проверяйте инструмент на наличие смещения или заедания движущихся частей, поломок деталей и любых других неисправностей, которые могут повлиять на работу электроинструмента. Устраняйте любые повреждения перед использованием электроинструмента. Многие несчастные случаи происходят из-за плохого технического обслуживания электроинструментов.

Содержите режущие инструменты в чистоте и остроте. Правильно обслуживаемый режущий инструмент с острыми кромокми режет заедает и легче контролируется во время работы.

Используйте электроинструменты, принадлежности, насадки и т. д. в соответствии с настоящими инструкциями, принимая во внимание тип и условия работы. Использование инструментов для работы, не предназначенной для этих целей, может создать опасную ситуацию.

Рукоятки и поверхности для захвата должны быть сухими, чистыми и свободными от масла и смазки. Скользкие рукоятки и поверхности для захвата препятствуют безопасному использованию и контролю инструмента в опасных ситуациях.

Ремонт

Ремонт электроинструмента следует проводить только в авторизованных сервисных центрах с использованием оригинальных запасных частей. Это обеспечит надлежащую работу электроинструмента.

ИНСТРУКЦИИ ПО БЕЗОПАСНОСТИ ПРИ РАБОТЕ С ТОРЦЕВЫМИ ПИЛАМИ

Торцовочные пилы предназначены для распиловки древесины и древесинных материалов. Их нельзя использовать с шлифовальными кругами для распиловки черных металлов, таких как прутки, бруски, столбы и т. д. Пыль от шлифовального круга может заклинить движущиеся части, такие как нижний защитный кожух пильного полотна. Искры от шлифовального круга могут обжечь нижний защитный кожух пильного полотна, вставку рабочего стола и другие пластиковые детали.

По возможности используйте зажимы для фиксации заготовки. Если заготовка будет удерживаться рукой, всегда держите руку на расстоянии не менее 100 мм с каждой стороны пильного полотна. Не используйте эту пилу для резки заготовок, которые слишком малы, чтобы их можно было надежно закрепить зажимами или удерживать рукой. Если ваша рука находится слишком близко к пильному полотну, риск травмы от контакта с ним возрастает.

Заготовка должна быть неподвижна и закреплена или удерживаться как опорной плитой, так и рабочим столом. Никогда не подавайте заготовку и не режьте вручную. Незакрепленная или движущаяся заготовка может быть отброшена с большой скоростью, что может привести к травме.

Проталкивайте пилу через заготовку. Не тяните пилу через заготовку. Для резки поднимите пильную головку и переместите ее над заготовкой, не прорезая, запустите двигатель, опустите головку и протолкните пилу через заготовку. Резка при одновременном протягивании пилы, скорее всего, приведет к тому, что пильный диск выскочит из заготовки и с силой отбросит весь узел диска в сторону оператора.

Никогда не скрещивайте руки вдоль намеченной линии реза, а также перед или за пильным полотном. Держать заготовку, скрестив руки, например, держа заготовку справа от пильного полотна левой рукой или наоборот, очень опасно.

Никогда не тянитесь рукой за опорную пластину так, чтобы она находилась ближе чем в 100 мм от края пильного полотна, например, для удаления древесных отходов или по любой другой причине, пока пильное полотно вращается. Расстояние от вращающегося пильного полотна до вашей руки может быть неочевидным, и вы можете серьезно травмироваться.

Перед резкой осмотрите заготовку. Если заготовка изогнута или скручена, закрепите ее так, чтобы внешняя изогнутая поверхность была обращена к опорной пластине. Всегда следите за тем, чтобы между заготовкой, опорной пластиной и рабочим столом вдоль линии резки не было зазора. Изогнутые или скрученные заготовки могут перекручиваться или смещаться и защемлять пильный диск во время резки. Заготовка должна быть свободна от гвоздей или посторонних предметов.

Не используйте пилу, пока рабочий стол не будет очищен от всех инструментов, обрезков древесины и т. д., кроме заготовок. Обрезки, незакрепленные куски древесины или другие предметы, соприкасающиеся с вращающимся пильным полотном, могут быть отброшены с высокой скоростью.

Режьте только одну заготовку за раз. Несколько слоев материала невозможно должным образом закрепить или удерживать, что может привести к заклиниванию пильного полотна или его смещению во время работы.

Перед использованием убедитесь, что торцовочная пила надежно закреплена или установлена на ровной, твердой рабочей поверхности. Ровная, твердая рабочая поверхность снижает риск того, что торцовочная пила станет неустойчивой. Планируйте свою работу. При изменении угла наклона или косого среза убедитесь, что регулируемая опорная пластина правильно расположена для поддержки заготовки и во избежание контакта с пильным полотном или защитным кожухом. Не включая инструмент и не устанавливая заготовку на стол, проведите пильным полотном по имитированному полному пропилю, чтобы убедиться в отсутствии контакта или риска повреждения опорной пластины.

Если заготовка шире или длиннее верхней части верстака, используйте надлежащие опоры, такие как удлинители верстака, подставки и т. д. Заготовки, которые длиннее или шире верстака торцовочной пилы, могут опрокинуться, если они не закреплены надежно. Если отрезанная деталь или заготовка опрокинута, они могут поднять нижний защитный кожух лезвия или быть отброшены вращающимся лезвием.

Не используйте другого человека вместо удлинителей верстака или в качестве дополнительной опоры. Неустойчивая опора для заготовки может привести к заклиниванию пильного полотна или смещению материала во время резки, что будет тянуть вас и вашего помощника к вращающемуся полотну.

Ни в коем случае нельзя зажимать или прижимать распиливаемый материал к вращающемуся пильному полотну. При сжатии, например, с помощью ограничителей длины, распиливаемый материал может заклинить в полотне и быть с силой выброшен.

Всегда используйте зажимы или приспособления, предназначенные для надежной фиксации круглых материалов, таких как прутки или трубы. Прутки имеют тенденцию вращаться во время резки, в результате чего лезвие «застревает» и притягивает заготовку руками к лезвию.

Перед контактом с заготовкой дайте лезвию набрать полную скорость. Это снизит риск выброса заготовки.

Если заготовка или лезвие заклинило, выключите пилу. Подождите, пока все движущиеся части остановятся, затем отсоедините шнур питания и/или извлеките аккумулятор. Только после этого попытайтесь освободить заклинивший материал. Продолжение резки с заклинившим материалом может привести к потере контроля или повреждению пилы.

После завершения резки отпустите курок, удерживайте режущую головку в нажатом положении и дождитесь остановки лезвия, прежде чем удалять разрезаемый материал. Подходить близко к лезвию во время работы опасно.

Крепко держитесь за рукоятку при выполнении врезного пропила или отпуске курка до полного опускания режущей головки. Торможение режущего диска может привести к резкому опусканию режущей головки, что создает риск травмы.

ПОДГОТОВКА К РАБОТЕ

Перед началом работы убедитесь, что станок, шнур питания и вилка не повреждены, а защитные кожухи лезвий свободно перемещаются и возвращаются в защитное положение. При обнаружении каких-либо повреждений или неисправностей защитных кожухов не продолжайте работу.

Примечание: Все подготовительные работы необходимо проводить при отключенном от сети электропитании. **Шнур питания необходимо вынуть из розетки.**

Подготовка рабочего места

Инструмент следует надежно закрепить на верстаке, подставке или аналогичном месте на рабочем месте. Все защитные кожухи и предохранительные устройства должны быть надежно закреплены перед началом работы с торцовочной пилой. Убедитесь, что пильный диск свободно вращается. При работе с древесиной будьте осторожны, чтобы в нее не попали посторонние предметы, такие как гвозди, шурупы и т. д. Перед началом работы с торцовочной пилой убедитесь, что все движущиеся части плавно перемещаются, а пильный диск надежно закреплен. Перед подключением шнура питания к сети убедитесь, что характеристики источника питания соответствуют характеристикам, указанным на паспортной табличке инструмента.

Торцовочную пилу следует устанавливать на ровной и устойчивой поверхности. Высота установки должна быть отрегулирована в соответствии с ростом оператора, обеспечивая полную свободу движений без чрезмерного вытягивания рук, а также устойчивое и безопасное положение.

Основа рабочего стола снабжена отверстиями для его крепления к полу. Для этого используйте четыре крепежных винта (не входят в комплект), а при необходимости — шайбы и гайки, подходящие для данного типа рабочего стола.

Регулировка режущей головки (IV)

В заводской комплектации режущая головка торцовочной пилы может быть зафиксирована в нижнем положении с помощью стопорного штифта. Для разблокировки слегка нажмите на головку вниз, вытащите стопорный штифт и поверните его на 90°, затем поднимите головку, удерживая рукоятку.

При подъеме и опускании головки всегда держитесь за рукоятку, так как возвратная пружина автоматически поднимает головку. Во время движения головки убедитесь, что подвижный защитный кожух пильного полотна свободно перемещается, автоматически открывая пильное полотно при опускании и автоматически закрывая его при подъеме. Если вы обнаружите какие-либо препятствия, блокирующие защитный кожух, устраните их перед началом работы.

Если необходимо ограничить глубину резания, отрегулируйте ограничитель глубины, затянув винт и закрепив его контргайкой. Затем проверьте заданную глубину на тестовом образце и при необходимости отрегулируйте ее.

Установка и замена циркулярной пилы (V), (VI), (VII)

ВНИМАНИЕ! Перед установкой или заменой пильного полотна выключите торцовочную пилу, отсоедините ее от сети и дождитесь полной остановки полотна. При замене пильного полотна надевайте защитные перчатки.

Поднимите режущую головку в верхнее положение и зафиксируйте ее стопорным штифтом. Затем поднимите подвижный защитный кожух лезвия достаточно высоко, чтобы получить доступ к болту шпинделя и вставить ключ.

Нажмите и удерживайте фиксатор шпинделя, затем с помощью гаечного ключа медленно поворачивайте винт шпинделя до фиксации. Удерживая фиксатор шпинделя, открутите винт шпинделя по часовой стрелке, так как он имеет левую резьбу.

Затем снимите наружный фланец и извлеките пыльный диск, сдвинув его вниз. Перед установкой нового пыльного диска очистите контактные поверхности и крепежные элементы от пыли и грязи, а также очистите внутренний и наружный фланцы. Установите пыльный диск в соответствии со стрелкой направления вращения на защитном кожухе, установите наружный фланец и, удерживая фиксатор шпинделя, затяните винт шпинделя против часовой стрелки. Затем освободите фиксатор шпинделя и разблокируйте пыльную головку, освободив штифт фиксатора головки. Убедитесь, что подвижный защитный кожух работает правильно, и проверьте, что пыльный диск свободно вращается как перпендикулярно, так и под углом 45°.

Рекомендации по использованию циркулярных пил

ВНИМАНИЕ! Убедитесь, что максимально допустимая скорость циркулярной пилы равна или превышает скорость торцовочной пилы. Использование циркулярной пилы, не соответствующей вышеуказанным требованиям, приведет к разрушению пыльного полотна во время работы, что может стать причиной серьезных травм.

Используйте только рекомендованные производителем пыльные полотна, предназначенные для резки древесины и древесных материалов, с твердосплавными зубьями, соответствующие требованиям EN 847-1 и техническим характеристикам, указанным в таблице технических данных. Не используйте пыльные полотна из быстрорежущей стали (HSS). Не используйте абразивные диски или полотна, предназначенные для резки металла. Не используйте незакрепленные переходные кольца или втулки для регулировки отверстия под пыльный диск. Если пыльный диск оснащен неподвижными переходными кольцами, убедитесь, что они имеют одинаковый диаметр, параллельны друг другу и составляют не менее 1/3 диаметра пыльного диска. Перед установкой пыльного диска очистите монтажные поверхности и крепежные элементы от пыли, смолы, смазки, масла и воды.

Выбор пыльного полотна для дисковой пилы следует основывать на типе разрезаемого материала. Чем больше зубьев, тем качественнее пропилен, поэтому для резки ламинированных досок и более твердых материалов рекомендуется использовать полотно с 48 зубьями. Полотно с 24 зубьями, входящее в комплект торцовочной пилы, можно использовать для более быстрой и грубой резки древесины, в том числе конструкционной, при условии надлежащего крепления заготовки. Не используйте поврежденные или деформированные отрезные диски. Перед каждым использованием визуально осматривайте отрезной диск, и если вы обнаружите трещины, сколы, изгибы, сломанные зубья или любые другие повреждения, замените его перед использованием. Держа диск за монтажное отверстие, слегка постучите по корпусу диска ручкой пластиковой отвертки. Глухой звук может указывать на трещину в корпусе диска, которая может быть не видна невооруженным глазом. Если у вас есть сомнения в состоянии диска, замените его перед использованием. Не ремонтируйте и не используйте повторно треснувшие диски.

Удаление пыли (VIII)

Торцовочная пила оснащена разъемом, позволяющим подключить входящий в комплект пылесборный мешок или внешнюю систему пылеудаления. Пылесборный мешок следует надеть на разъем системы пылеудаления на двигателе, вдавив его до упора. Мешок следует опорожнять каждый раз, когда он наполняется, а также после использования, расстегнув молнию вниз. При использовании внешней системы пылеудаления подсоедините гибкий шланг непосредственно к насадке или с помощью соответствующего адаптера, подходящего для используемого шланга.

Лазерная указка

ВНИМАНИЕ! Не смотрите прямо на источник лазерного луча и не направляйте лазерный луч в глаза, так как это может привести к временному или необратимому повреждению глаз.

Торцовочная пила оснащена лазерным указателем, который отображает линию реза на материале, закрепленном на столе. Указатель активируется переключателем лазерного указателя. Установка переключателя в положение, отмеченное символом излучения лазера, включает лазер. Установка переключателя в положение, отмеченное «Выкл», выключает лазер.

Удлинительные кабели

Если вам необходимо подключить инструмент с помощью удлинительного кабеля, сечение провода удлинительного кабеля не должно быть меньше сечения провода силового кабеля, поставляемого с инструментом. Для удлинительных кабелей длиной до 25 м сечение провода должно быть не менее 1,5 мм².

Остаточный риск

Данное оборудование спроектировано и изготовлено в соответствии с действующими стандартами безопасности. Однако в процессе эксплуатации изделия могут возникать остаточные риски.

Опасность для здоровья, связанная с электроэнергией из-за использования неправильных силовых кабелей.

Шумовая опасность возникает из-за неиспользования средств защиты слуха.

Остаточный риск можно свести к минимуму, тщательно соблюдая инструкции по технике безопасности.

ИСПОЛЬЗОВАНИЕ ИНСТРУМЕНТА

Перед началом резки убедитесь, что все регулировочные фиксаторы затянуты, защитный кожух пыльного полотна исправен и нет никаких помех во всем диапазоне движения пыльной головки. Это следует проверить без запуска станка. Осмотрите материал на наличие гвоздей, скоб, шурупов и трещин и оцените, можно ли его надежно закрепить. Проложите

шнур питания и удлинитель за пределы зоны резки так, чтобы они не попали под пильную головку. Далее запустите станок без нагрузки и убедитесь, что он работает плавно, без дребезжания, трения или необычных вибраций. Затем отпустите курок и дождитесь полной остановки пильного полотна. Поместите заготовку на стол, положив ее на опорную пластину, и закрепите зажимом. После запуска дайте пиле достичь номинальной скорости, прежде чем начать резку плавным движением, не прилагая чрезмерного усилия.

Настройка параметров резки

Угол горизонтальной резки устанавливается вращением рабочего стола. Перед вращением стола поднимите режущую головку в верхнее положение. Для этого ослабьте винт вращения головки, снимите фиксатор вращения стола и поверните стол в нужное положение, используя шкалу. Стол оснащен храповым механизмом для стандартных углов, который служит средством быстрой регулировки, а угол также можно установить косвенно, используя шкалу. После установки угла затяните винт вращения головки. Не оставляйте стол заблокированным только с помощью храпового механизма (IX), (X). Перед выполнением косых пропилов отрегулируйте опорные пластины стола так, чтобы зазор между пильным полотном и пильным диском составлял не менее 5 мм на всем протяжении его движения. Опорные пластины имеют верхние выступы, поэтому перед наклоном головки их следует убрать в сторону, чтобы обеспечить зазор между пильным полотном и защитными кожухами на всем протяжении ее движения. Угол наклона устанавливается путем наклона режущей головки влево или вправо до 45 градусов. Для этого ослабьте регулировочный винт наклона головки и установите головку на желаемый угол с помощью шкалы (XI). Чтобы наклонить головку вправо, отпустите штифт регулировки наклона головки и, удерживая его в опущенном положении, наклоните головку. Затем отпустите штифт, чтобы вернуться в зафиксированное положение, прежде чем затянуть регулировочный винт наклона головки (XII).

Торцовочная пила позволяет выполнять как резку с опущенной головкой, так и резку с направляющими. Перемещение головки вдоль направляющих можно заблокировать с помощью фиксирующей ручки. Для резки без подачи головку следует установить в заднее положение и заблокировать подачу. Для более широких резов подачу следует разблокировать и проверить плавность перемещения головки во всем диапазоне. Для выполнения врезного реза установите ограничитель глубины, отрегулировав винт, затем проверьте установленную глубину на образце и при необходимости отрегулируйте (XIII). После каждого изменения угла поворота стола, наклона головки и каждого изменения режима движения головки, при отключенном электропитании, имитируйте рабочее движение в полном диапазоне и убедитесь, что циркулярная пила и защитные кожухи не сталкиваются с препятствиями и не соприкасаются с рабочим столом, вставкой рабочего стола, опорными пластинами стола или другими частями инструмента.

Подготовка и крепление заготовки (XIV)

Материал следует прочно разместить на рабочем столе и прижать к опорной пластине стола, чтобы он не смещался во время резки. Закрепите материал с помощью настольного зажима. Настольный зажим следует установить в отверстие, расположенное за опорной пластиной стола с левой или правой стороны, затем закрепить винтом, а материал прижать к рабочему столу и опорной пластине стола. Перед началом резки убедитесь, что настольный зажим не будет соприкасаться с движущимися частями или пильным полотном на всем протяжении движения режущей головки. При необходимости отрегулируйте его положение.

Для длинных и тяжелых заготовок необходимо обеспечить опору с обеих сторон торцовочной пилы на той же высоте, что и рабочий стол, чтобы заготовка оставалась ровной и снижался риск заклинивания и обратного удара. Для тонких заготовок не следует полагаться только на зажим стола; опора должна быть обеспечена по всей длине заготовки.

Выдвиньте удлинитель стола на необходимую длину для поддержки более длинных заготовок и зафиксируйте их. Выдвиньте упорные пластины на концах удлинителей и отрегулируйте их для поддержки материала и ограничения его перемещения во время резки.

Прошёл отбор

Перед началом работы убедитесь, что вы устойчиво стоите и крепко держитесь за рукоятку. Для начала работы нажмите кнопку блокировки выключателя, а затем нажмите электрический выключатель. Выключатель не имеет функции блокировки, поэтому торцовочная пила выключится после снятия давления. Не фиксируйте выключатель в положении «включено».

Перед началом резки заготовку следует прочно установить на рабочем столе, прижать к опорным пластинам стола и закрепить зажимом. Перед началом работы убедитесь, что пильный диск не касается материала или других компонентов инструмента. После начала работы дайте пильному диску достичь номинальной скорости перед началом резки. При резке с опущенной головкой зафиксируйте ее перемещение на направляющих и плавно опустите головку, без рывков и чрезмерного давления. При резке с подачей головки перед началом работы выдвиньте головку как можно дальше от опорных пластин стола, затем опустите головку на материал и режьте только перемещая головку к опорным пластинам стола. Не режьте, перемещая головку от опорных пластин стола.

При резке направляйте циркулярную пилу плавным движением, прикладывая только необходимое усилие для резки материала. Не перегружайте торцовочную пилу и не допускайте перегрева лезвий, избегайте ударов пильного полотна о материал и двигайтесь так, чтобы лезвие не перекручивалось в пропиале. После завершения резки удерживайте режущую головку в нижнем положении и не поднимайте ее, пока пильное полотно полностью не остановится. При резке с подачей, прижмите головку до упора к опорным пластинам стола, прежде чем отпустить курок и поднять головку. Затем отпустите курок и дождитесь полной остановки пильного полотна. Продолжайте удерживать рукоятку и позвольте возвратной пружине

не медленно поднять режущую головку с небольшим противодействием, не отпуская рукоятку. Как только полотно остановится, отключите инструмент от сети и только после этого снимите материал со стола и переходите к следующему шагу.

Пила застряла в материале.

Если пильный диск застрянет в разрезаемом материале, немедленно отпустите выключатель и удерживайте режущую головку неподвижно, пока диск полностью не остановится. Затем отсоедините торцовочную пилу от электросети, вынув ее из розетки. После отключения электропитания устраните причину застревания, например, надежно закрепив заготовку, отрегулировав параметры или удалив посторонний предмет из заготовки. Затем осторожно, без рывков, выведите пильный диск из пропила. Осмотрите пильный диск на наличие повреждений или деформаций и убедитесь, что головка и защитные кожухи свободно перемещаются. При повреждении замените диск перед продолжением работы. Продолжение резки с застрявшей заготовкой может привести к потере контроля или повреждению пилы.

Занятия после работы

После завершения распила отпустите курок и дождитесь полной остановки пилы. Не поднимайте режущую головку, пока лезвие полностью не остановится. Затем поднимите режущую головку, отсоедините торцовочную пилу от сети, уберите материал со стола и освободите рабочую зону.

После завершения работы удалите пыль и стружку вокруг защитных кожухов, рабочего стола и пылеотводного патрубка, а также опорожните пылесборный мешок, если он используется. Осмотрите пильный диск и крепежные детали на наличие повреждений, затем приступайте к техническому обслуживанию.

ограничения на перегрев

Станок не имеет регулировки мощности, и потребление энергии увеличивается с нагрузкой во время резки. Чем больше сопротивление материала и давление на режущую головку, тем быстрее нагревается двигатель, что потенциально может привести к перегреву. Чтобы уменьшить перегрев, режьте плавными движениями, избегая ударов или чрезмерного давления, используйте дисковое пильное полотно, подходящее для материала, и поддерживайте его в хорошем состоянии, а также следите за тем, чтобы вентиляционные отверстия были чистыми, и удаляйте пыль с торцовочной пилы. Торцовочная пила рассчитана на режим работы S6 с 20% перерывами в 5-минутном цикле, где примерно 20% времени приходится на работу под нагрузкой, а примерно 80% — на работу без нагрузки, например, без резки или на охлаждение. При интенсивной резке делайте перерывы, и если вы заметите значительное снижение скорости вращения лезвия, необычные шумы или заметное повышение температуры, уменьшите нагрузку, прекратите работу и дайте инструменту остыть.

ТЕХНИЧЕСКОЕ ОБСЛУЖИВАНИЕ И ХРАНЕНИЕ

ВНИМАНИЕ! Перед выполнением любых регулировок, обслуживания или ремонта отсоедините шнур питания от розетки. После завершения работы проверьте техническое состояние электроинструмента, визуально осмотрев корпус и рукоятку, шнур питания с вилкой и фиксатором натяжения, работу выключателя, прочистку вентиляционных отверстий, искрение щеток, шум от подшипников и шестерен, запуск и плавную работу. В течение гарантийного периода пользователь не имеет права разбирать электроинструмент или заменять какие-либо узлы или детали, так как это аннулирует гарантию. Любые обнаруженные во время осмотра или работы неисправности являются сигналом к ремонту в сервисном центре. После завершения работы корпус, вентиляционные отверстия, выключатели и крышки следует очистить, например, струей воздуха (под давлением не более 0,3 МПа), щеткой или сухой тканью без использования химикатов или чистящих средств. Инструмент и рукоятки следует очистить сухой чистой тканью.

Для обеспечения надлежащей работы необходимо максимально очищать защитные кожухи, воздухозаборники и корпус двигателя от пыли и грязи, а также чистить торцовочную пилу после каждого использования. Поддерживайте чистоту защитного кожуха пильного полотна и избегайте использования растворителей или продуктов на нефтяной основе. Для предотвращения коррозии рекомендуется периодически смазывать скользящие элементы машинным маслом. Перед каждым использованием проверяйте механизм подвижного защитного кожуха пильного полотна на наличие грязи, счищайте старые опилки и щетки и убедитесь, что направляющая защитного кожуха движется плавно.

Поврежденную вставку верстака следует немедленно заменить, так как мелкие детали могут застрять между вставкой и пильным полотном, что приведет к заклиниванию полотна. После истечения гарантийного срока рекомендуется периодически проверять угольные щетки. Если щетки износились до предела или повреждены, замените весь комплект щеток на идентичный. Хранить в сухом, защищенном от влаги и мороза месте, недоступном для детей. Рекомендуется хранить торцовочную пилу в упаковке или накрывать ее, чтобы защитить от пыли и влаги, и хранить инструкцию по эксплуатации вместе с пилой. При транспортировке в оригинальной упаковке закрепите движущиеся части и поместите торцовочную пилу в упаковку в соответствии с мерами безопасности, предусмотренными внутри упаковки. Перед перемещением или транспортировкой заблокируйте вращение рабочего стола, опустите режущую головку в нижнее положение и зафиксируйте ее стопорным штифтом, а также зафиксируйте функцию подачи направляющей в заднем положении с помощью стопорной ручки направляющей. Всегда транспортируйте торцовочную пилу от сети. Для коротких расстояний используйте ручку для переноски или переносите ее за стационарный рабочий стол. Не поднимайте торцовочную пилу за защитные кожухи или регулировки.

ХАРАКТЕРИСТИКИ ІНСТРУМЕНТУ

Торцювальна пилка – це універсальний інструмент, призначений для різання деревини та деревних матеріалів. Її широкі можливості регулювання дозволяють виконувати як прямі, так і кутові розрізи. Інструмент призначений для майстерень та складальних робіт, що потребують повторюваних розрізів під заздалегідь визначеним кутом. Правильна, надійна та безпечна робота інструменту залежить від правильного використання, тому:

Перед використанням інструменту прочитайте всю інструкцію та збережіть її.

Постачальник не несе відповідальності за будь-які збитки, що виникли внаслідок недотримання правил безпеки та рекомендацій цього посібника.

ОБЛАДНАННЯ

Виріб постачається укомплектованим, але потребує складання, як описано далі в інструкції.

У заводській упаковці повинні бути: торцювальна пилка, мішок для збору пилу, циркулярна пилка, затискач робочого столу, гвинти переміщення ріжучої головки.

ТЕХНІЧНІ ПАРАМЕТРИ

Параметр	Одиниця вимірювання	Значення
Номер у каталозі		YT-821732
Номінальна напруга	[V~]	220 - 240
Номінальна частота	[Гц]	50
Номінальна тривала потужність	[В]	1800
Максимальна потужність (S6 20%)	[В]	2000
Номінальна швидкість	[хв ⁻¹]	5000
Максимальна висота × максимальна довжина різання		
Кут горизонтального повороту 0° / кут нахилу 0°	[мм]	90 × 340
Кут горизонтального повороту 45° / кут нахилу 0°	[мм]	90 × 240
Кут горизонтального повороту 0° / кут нахилу 45° ліворуч	[мм]	45 × 340
Кут горизонтального повороту 45° / кут нахилу 45° ліворуч	[мм]	45 × 240
Кут горизонтального повороту 0° / кут нахилу 45° праворуч	[мм]	37 × 340
Кут горизонтального повороту 45° / кут нахилу 45° праворуч	[мм]	37 × 240
Диск циркулярної пилки: зовнішній діаметр × діаметр затискування × максимальна товщина	[мм]	255 × 30 × 2,8
Максимальний кут скошеного різання	[°]	-45 – +45
Маса	[кг]	15
Рівень шуму		
- звуковий тиск L _{ра} ± К	[дБ(А)]	94,2 ± 3,0
- потужність L _{ва} ± К	[дБ(А)]	107,2 ± 3,0
Клас ізоляції		II
Лазерна указка		
- клас		2
- влада	[мВт]	<1
- довжина хвилі	[нм]	650

Заявлене значення шумового випромінювання було виміряно за допомогою стандартного методу випробувань і може бути використано для порівняння одного інструменту з іншим. Заявлене значення шумового випромінювання може бути використано для попередньої оцінки впливу.

Заявлене загальне значення вібрації було виміряно за допомогою стандартного методу випробувань і може бути використано для порівняння одного інструменту з іншим. Заявлене загальне значення вібрації може бути використано для попередньої оцінки впливу.

Примітка! Рівень вібрації та шуму під час роботи інструменту може відрізнятись від заявленого значення залежно від способу використання інструменту.

Примітка: Для захисту оператора (включаючи всі частини робочого циклу, такі як час вимкнення або роботи інструменту на холостому ходу, а також час активації) необхідно встановити заходи безпеки, що базуються на оцінці впливу в фактичних умовах використання.

ЗАГАЛЬНІ ПОПЕРЕДЖЕННЯ З БЕЗПЕКИ ПРИ РОБОТІ З ЕЛЕКТРОІНСТРУМЕНТАМИ

Увага! Уважно прочитайте всі попередження щодо безпеки, ілюстрації та технічні характеристики, що надаються разом із цим електроінструментом. Недотримання їх може призвести до ураження електричним струмом, пожежі або серйозних травм. **Зберігайте всі попередження та інструкції для подальшого використання.**

Термін «електроінструмент», що використовується в попередженнях, стосується всіх електроінструментів, як дротових, так і бездротових.

Безпека на робочому місці

Тримайте своє робоче місце добре освітленим і чистим. Безлад і погане освітлення можуть призвести до нещасних випадків.

Не використовуйте електроінструменти у вибухонебезпечних середовищах, наприклад, у присутності легкозаймистих рідин, газів або випарів. Електроінструменти створюють іскри, які можуть запалити пил або випари.

Тримайте дітей та сторонніх осіб подалі від робочої зони. Втрата концентрації може призвести до втрати контролю.

Електробезпека

Вилка шнура живлення має відповідати розетці. Не модифікуйте вилку жодним чином. Не використовуйте адаптери для штекерів із заземленими електроінструментами. Немодифікована вилка, що відповідає розетці, зменшує ризик ураження електричним струмом.

Уникайте контакту тіла із заземленими поверхнями, такими як труби, радіатори та холодильники. Заземлення тіла збільшує ризик ураження електричним струмом.

Не надавайте електроінструменти впливу опадів або вологи. Попадання води або вологи всередину електроінструменту збільшує ризик ураження електричним струмом.

Не перевантажуйте шнур живлення. Не використовуйте шнур живлення для перенесення, витягування або відключення вилки від розетки. Тримайте шнур живлення подалі від тепла, олії, гострих країв та рухомих частин. Пошкоджений або заплутаний шнур живлення збільшує ризик ураження електричним струмом.

Під час роботи на відкритому повітрі використовуйте подовжувачі, призначені для використання на відкритому повітрі.

Використання подовжувача, приданого для використання на відкритому повітрі, зменшує ризик ураження електричним струмом.

Якщо неможливо уникнути роботи з електроінструментом у вологому середовищі, використовуйте пристрій захисного відключення (ПЗВ) для захисту від напруги живлення. Використання ПЗВ знижує ризик ураження електричним струмом.

Особиста безпека

Будьте уважні, стежте за своїми діями та користуйтеся здоровим глуздом під час роботи з електроінструментом.

Не використовуйте електроінструмент, якщо ви втомлені або перебуваєте під впливом наркотиків, алкоголю чи ліків. Навіть мить неувважності під час роботи з електроінструментом може призвести до серйозних травм.

Використовуйте засоби індивідуального захисту. Завжди одягайте засоби захисту очей. Використання засобів індивідуального захисту, таких як пілозахисні маски, нековзне захисне взуття, каски та засоби захисту слуху, знижує ризик серйозних травм.

Запобігайте випадковому запуску. Перед підключенням до джерела живлення та/або акумуляторної батареї, підняттям або перенесенням електроінструменту переконайтеся, що вимикач знаходиться у вимкненому положенні. Перенесення електроінструменту з пальцем на вимикачі або ввімкнення електроінструменту, коли вимикач знаходиться у ввімкненому положенні, може призвести до серйозних травм.

Вийміть будь-який регулювальний ключ або гайковий ключ перед увімкненням електроінструменту. Гайковий ключ або ключ, залишений прикріпленим до обертової частини електроінструменту, може призвести до серйозних травм.

Не перенапружуйтеся та не розгинайте руки. Завжди підтримуйте правильну постанову та рівновагу. Це дозволить вам краще контролювати електроінструмент у непередбачених ситуаціях під час роботи.

Одягайтеся відповідно. Не носіть вільний одяг або прикраси. Тримайте волосся та одяг подалі від рухомих частин електроінструменту. Вільний одяг, прикраси або довге волосся можуть потрапити в рухомі частини.

Якщо обладнання обладнане для підключення до систем пиловловлення або збору пилу, переконайтеся, що вони підключені та використовуються належним чином. Використання пиловловлювача знижує ризик небезпек, пов'язаних із пилом.

Не дозволяйте досвіду, набутому в результаті частого використання інструментів, призвести до необережності та ігнорування правил безпеки. Необережні дії можуть призвести до серйозних травм за частку секунди.

Використання та догляд за електроінструментами

Не перевантажуйте електроінструмент. Використовуйте правильний електроінструмент для цільового застосування. Правильний електроінструмент виконуватиме роботу краще та безпечніше, якщо використовувати його з розрахунковою потужністю.

Не використовуйте електроінструмент, якщо вимикач не вмикає та не вимикає його. Будь-який інструмент, яким не можна керувати за допомогою вимикача, є небезпечним і потребує ремонту.

Від'єднайте штекер від розетки та/або вийміть акумуляторну батарею, якщо вона знімна, перш ніж виконувати будь-які налаштування, змінювати аксесуари або зберігати електроінструменти. Ці запобіжні заходи запобігатимуть випадковому ввімкненню електроінструмента.

Зберігайте інструмент у недоступному для дітей місці. Не дозволяйте особам, які не знайомі з електроінструмен-

тами або не ознайомлені з цими інструкціями, користуватися інструментом. Електроінструменти небезпечні в руках непідготовлених користувачів.

Обслуговуйте електроінструменти та аксесуари. Перевіряйте інструмент на наявність перекосу або заклинювання рухомих частин, поломок деталей та будь-яких інших станів, які можуть вплинути на роботу електроінструмента. Усуньте будь-які пошкодження перед використанням електроінструмента. Багато нещасних випадків спричинені погано обслуговуваними електроінструментами.

Тримайте ріжучі інструменти чистими та гострими. Правильно доглянутий ріжучий інструмент з гострими краями менш схильний до заклинювання та легше контролювати під час роботи.

Використовуйте електроінструменти, аксесуари, насадки тощо відповідно до цих інструкцій, враховуючи тип та умови роботи. Використання інструментів для роботи, не призначеної для них, може створити небезпечну ситуацію.

Тримайте ручки та поверхні для захоплення сухими, чистими та без слідів олії та мастила. Слизькі ручки та поверхні для захоплення перешкоджають безпечній роботі та контролю інструменту в небезпечних ситуаціях.

Ремонт

Ремонтуйте свій електроінструмент лише в авторизованих ремонтних майстернях, використовуючи лише оригінальні запасні частини. Це забезпечить належну роботу електроінструменту.

ІНСТРУКЦІЇ З БЕЗПЕКИ ДЛЯ ТОРЦЮВАЛЬНИХ ПИЛ

Торцювальні пилки призначені для різання деревини та деревоподібних матеріалів. Їх не слід використовувати зі шліфувальними кругами для різання чорних матеріалів, таких як прутки, бруски, стовпи тощо. Пил від шліфувального круга заклинює рухомі частини, такі як нижній захист леза. Іскри від різання шліфувальним кругом спаллять нижній захист леза, вставку робочого столу та інші пластикові деталі.

Використовуйте затискачі для закріплення заготовки, коли це можливо. Якщо заготовку ви будете тримати вручну, завжди тримайте руку на відстані щонайменше 100 мм від кожного боку пильного диска. Не використовуйте цю пилку для розпилювання заготовок, які занадто малі, щоб їх можна було надійно затиснути або утримувати вручну. Якщо ваша рука знаходиться занадто близько до пильного диска, ризик травмування від контакту з ним зростає. **Заготовка має бути нерухомою та закріпленою або утримуваною як опорною пластиною, так і робочим столом. Ніколи не подавайте заготовку та не ріжте її від руки.** Незакріплена або рухома заготовка може бути викинута з високою швидкістю, що призведе до травмування.

Проштовхніть пилку крізь заготовку. Не тягніть пилку крізь заготовку. Щоб різати, підніміть головку пилки та перемістіть її над заготовкою, не різачи, запустіть двигун, опустіть головку та проштовхніть пилку крізь заготовку. Різання під час тягнення пилки, ймовірно, призведе до того, що пильний диск випаде із заготовки та різко викине вузол диска в бік оператора.

Ніколи не схрещуйте руки вздовж лінії різі, а також перед чи за пильним диском. Тримати заготовку схрещеними руками, наприклад, тримати заготовку праворуч від пильного диска лівою рукою або навпаки, дуже небезпечно.

Ніколи не тягніться за опорну пластину так, щоб будь-яка рука знаходилася ближче ніж 100 мм з будь-якого боку пильного диска, щоб видалити деревне сміття або з будь-якої іншої причини, коли пильний диск обертається. Відстань від обертового пильного диска до вашої руки може бути не помітною, і ви можете отримати серйозну травму.

Перед різанням перевірте заготовку. Якщо заготовка зігнута або скручена, затисніть її так, щоб зовнішня вигнута поверхня була спрямована до опорної пластини. Завжди переконайтеся, що між заготовкою, опорною пластиною та робочим столом немає зазору вздовж лінії різання. Зігнуті або скручені заготовки можуть скручуватися або зміщуватися та можуть защемлювати пильний диск під час різання. Заготовка повинна бути вільною від цвяхів або сторонніх предметів.

Не використовуйте пилку, доки робочий стіл не буде очищений від усіх інструментів, дерев'яних обрізків тощо, окрім заготовки. Обрізки або вільні шматки деревини чи інші предмети, що контактують з обертовим лезом пилки, можуть бути відкинуті з високою швидкістю.

Розпилюйте лише одну заготовку за раз. Кілька шарів матеріалів неможливо належним чином затиснути або утримувати, і це може призвести до заклинювання пильного диска або зміщення пил під час роботи.

Перед використанням переконайтеся, що торцювальна пилка закріплена або розміщена на рівній, твердій робочій поверхні. Рівна, тверда робоча поверхня зменшує ризик нестабільності торцювальної пилки.

Плануйте свою роботу. Щоразу, коли ви змінюєте кут скосу або скосу, переконайтеся, що регульована опорна пластина розташована правильно, щоб підтримувати заготовку та уникнути контакту з пилковим диском або системою захисту. Не вмикати інструмент і не розміщуючи заготовку на столі, проведіть пилковим диском через імітований повний розріз, щоб переконалися у відсутності контакту або ризику порізу опорної пластини.

Використовуйте належну опору, таку як подовжувачі робочого столу, робочі стійки тощо, якщо заготовка ширша або довша за верхню частину робочого столу. Заготовки, довші або ширші за робочий стіл торцювальної пилки, можуть перекинутися, якщо їх не закріпити належним чином. Якщо відрізана деталь або заготовка перекинеться, вони можуть підняти нижній захисний кожух леза або бути викинутими обертовим лезом.

Не використовуйте іншу людину як заміну подовжувачів робочого столу або як додаткову опору. Нестійка опора заготовки може призвести до заклинювання пильного диска або зміщення матеріалу під час різання, що притягуватиме вас та вашого помічника до обертового диска.

Розрізаний матеріал не можна затискати або притискати до обертового пильного диска жодним чином. Якщо його

стиснути, наприклад, за допомогою обмежувачів довжини, розрізаний матеріал може закліпнати диск та бути різко викинутим. **Завжди використовуйте затискачі або насадки, призначені для належного утримання круглих матеріалів, таких як стрижні або труби.** Стрижні мають тенденцію обертатися під час різання, через що лезо «зачіпає» та тягне заготовку руками до леза. **Дайте диску досягти повної швидкості, перш ніж торкатися заготовки.** Це зменшить ризик її викидання. **Якщо заготовка або лезо заклипило, вимкніть пилку.** Зачекайте, поки всі рухомі частини зупиняться, потім від'єднайте шнур живлення та/або вийміть акумулятор. Тільки після цього спробуйте вийняти застряглий матеріал. Продовження різання із застряглим матеріалом може призвести до втрати контролю або пошкодження пилки. **Коли ви закінчите різання, відпустіть курок, утримуйте ріжучу головку натиснутою та зачекайте, поки лезо зупиниться, перш ніж знімати матеріал, що різється.** Доторкатися до леза під час роботи небезпечно. **Міцно тримайте ручку під час виконання занурювального різання або відпускання курка до того, як ріжуча головка повністю опуститься.** Гальмування ріжучого диска може призвести до раптового опускання ріжучої головки, що створює ризик травмивання.

ПІДГОТОВКА ДО РОБОТИ

Перед початком роботи перевірте, чи не пошкоджено машину, шнур живлення та штекер, а також чи захисні кожухи лез вільно рухаються та повертаються у своє захисне положення. Якщо виявлено будь-які пошкодження або несправності захисних кожухів, припиніть роботу.

Примітка: Усі підготовчі роботи слід виконувати при відключеному джерелі живлення. **Шнур живлення має бути від'єднаний від розетки.**

Підготовка робочого місця

Інструмент слід закріпити на робочому місці на робочому столі, стійці або в подібному місці. Перед початком роботи з торцювальною пилкою всі захисні кожухи та запобіжні пристрої повинні бути належним чином закріплені. Переконайтеся, що пильний диск може вільно обертатися. Під час роботи з деревиною слідкуйте за тим, щоб у нього не потрапили сторонні предмети, такі як цвяхи, шурупи тощо. Перед початком роботи з торцювальною пилкою переконайтеся, що всі рухомі частини можуть рухатися вільно, а пильний диск надійно закріплений. Перед підключенням шнура живлення до мережі переконайтеся, що характеристики джерела живлення відповідають тим, що вказані на заводській табличці інструменту. Торцювальну пилку слід розміщувати на рівній та стійкій поверхні. Висота кріплення повинна бути відрегульована відповідно до зросту оператора, що дозволяє повноцінну роботу без надмірного витягування рук, забезпечуючи при цьому стабільне та безпечне положення.

Основа робочого столу оснащена отворами для кріплення його до підлоги. Для цього використовуйте чотири монтажні гвинти (не входять до комплекту), а за необхідності шайби та гайки, що відповідають типу робочого столу.

Регулювання ріжучої головки (IV)

З коробки ріжуча головка торцювальної пилки може бути зафіксована в нижньому положенні штифтом фіксатора головки. Щоб розблокувати, злегка натисніть на головку вниз, потягніть штифт фіксатора головки та поверніть її на 90°, потім підніміть головку, тримаючи її за ручку.

Під час підйому та опускання головки завжди тримайте ручку, оскільки поворотна пружина автоматично піднімає головку. Під час руху головки перевірте, чи вільно рухається рухомий захисний кожух пильного диска, автоматично відкриваючи пильковий диск під час опускання та автоматично закриваючи його під час підйому. Якщо ви виявите будь-які перешкоди, що блокують захисний кожух, видаліть їх перед початком роботи.

Якщо потрібно обмежити глибину різання, відрегулюйте обмежувач глибини за допомогою гвинта та закріпіть його контргайкою. Потім перевірте встановлену глибину на випробувальному зразку та за потреби відрегулюйте.

Встановлення та заміна дискової пилки (V), (VI), (VII)

УВАГА! Перед встановленням або заміною пильного диска вимкніть торцювальну пилку, від'єднайте її від мережі та зачекайте, поки диск повністю зупиниться. Під час заміни пильного диска використовуйте захисні рукавички.

Підніміть ріжучу головку у верхнє положення та зафіксуйте її за допомогою штифта блокування головки. Потім підніміть рухомий захисний кожух леза достатньо, щоб отримати доступ до болта шпинделя, та вставте ключ.

Натисніть і утримуйте фіксатор шпинделя, потім за допомогою гайкового ключа повільно повертайте гвинт шпинделя, доки шпиндель не заблокується. Утримуючи фіксатор шпинделя, відкрутіть гвинт шпинделя за годинниковою стрілкою, оскільки він має ліву різьбу. Потім зніміть зовнішній фланець і зніміть пильний диск, посунувши його вниз. Перед встановленням нового пильного диска очистіть контактні поверхні та монтажні елементи від пилу та бруду, а також очистіть внутрішній і зовнішній фланці. Встановіть пильний диск відповідно до стрілки напряму обертання на захисному кожусі, встановіть зовнішній фланець і, утримуючи фіксатор шпинделя, затягніть гвинт шпинделя проти годинникової стрілки. Потім звільніть фіксатор шпинделя та розблокуйте пилькову головку, відпустивши штифт фіксатора головки. Перевірте, чи рухомий захисний кожух працює належним чином, і чи пильний диск вільно обертається як перпендикулярно, так і під кутом 45°.

Рекомендації щодо використання дискових пилок

ПОПЕРЕДЖЕННЯ! Переконайтеся, що максимально дозволена швидкість циркулярної пилки дорівнює або перевищує

швидкість торцювальної пилки. Використання циркулярної пилки, яка не відповідає визначеним вимогам, призведе до розбиття пильного диска під час роботи, що може призвести до серйозних травм.

Використовуйте лише леза, рекомендовані виробником, призначені для різання деревини та деревних матеріалів, з твердосплавними зубцями, що відповідають вимогам EN 847-1 та специфікаціям, зазначеним у таблиці технічних даних. Не використовуйте леза зі швидкорізальної сталі (HSS). Не використовуйте абразивні диски або леза, призначені для різання металу. Не використовуйте вільні редукційні кільця або втулки для регулювання отвору леза. Якщо лезо оснащене фіксованими редукційними кільцями, переконайтеся, що вони мають однаковий діаметр, паралельні одне одному та становлять щонайменше 1/3 діаметра леза. Перед встановленням леза очистіть монтажні поверхні та кріплення від пилу, смоли, мастила, олії та води. Диск циркулярної пилки слід вибирати залежно від матеріалу, який потрібно розрізати. Чим більше зубців, тим вища якість пропилу, тому для розрізання ламінованих плит та твердіших матеріалів рекомендується диск з 48 зубцями. Диск з 24 зубцями, що входить до комплекту торцювальної пилки, можна використовувати для швидшого та грубішого розрізання деревини, включаючи конструкційну деревину, за умови належного закріплення заготовки.

Не використовуйте пошкоджені або деформовані відрізи диски. Перед кожним використанням візуально огляньте відрізний диск, і якщо ви виявите тріщини, відколи, вигини, зламані зубці або будь-які інші пошкодження, замініть його перед використанням. Тримавши диск за монтажний отвір, злегка постукайте по корпусу диска ручкою пластикової викрутки. Глухий звук може свідчити про тріщину в корпусі диска, яка може бути невидима неозброєним оком. Якщо у вас є сумніви щодо стану диска, замініть його перед використанням. Не ремонтуйте та не використовуйте повторно тріснуті диски.

Пиловий фільтр (VIII)

Торцювальна пилка оснащена роз'ємом, який дозволяє підключити пилосбірник, що входить до комплекту, або зовнішню систему пиловловлення. Пилосбірник слід насунути на роз'єм пиловловлення на двигуні, притискаючи його до упору.

Мішок слід спорозняти щоразу, коли він наповнюється, та після використання, відкриваючи блискавку на дні. Якщо використовується зовнішня система пиловідведення, під'єднайте гнучкий шланг безпосередньо до насадки або за допомогою відповідного адаптера, що підходить для використовуваного шланга.

Лазерна указка

ПОПЕРЕДЖЕННЯ! Не дивіться на джерело лазерного променя та не спрямовуйте його в очі, оскільки це може призвести до тимчасового або постійного пошкодження очей.

Торцювальна пилка оснащена лазерним покажчиком, який відображає лінію різки на матеріалі, закріпленому на столі. Покажчик активується перемикачем лазерного покажчика. Встановлення перемикача в положення, позначене символом лазерного випромінювання, активує лазер. Встановлення перемикача в положення з позначкою „OFF” вимикає лазер.

Подовжувальні кабелі

Якщо вам потрібно підключити інструмент за допомогою подовжувального кабелю, поперечний переріз дроту подовжувального кабелю має бути не меншим за поперечний переріз кабелю живлення, що постачається з інструментом. Для подовжувальних кабелів довжиною до 25 м поперечний переріз дроту має бути щонайменше 1,5 мм².

Залишковий ризик

Машина була спроектована та виготовлена відповідно до чинних стандартів безпеки. Однак, під час використання виробу можуть виникати залишкові ризики.

Небезпека для здоров'я, пов'язана з електричною енергією, через використання неправильних силових кабелів.

Небезпека шуму через невикористання засобів захисту слуху.

Залишковий ризик можна мінімізувати, ретельно дотримуючись інструкцій з безпеки.

ВИКОРИСТАННЯ ІНСТРУМЕНТУ

Перед початком різання перевірте, чи всі регулювальні замки затягнуті, чи захисний кожух диска працює належним чином, і чи немає перешкод у всьому діапазоні руху пилкової головки. Це слід перевірити, не запускаючи машину. Огляньте матеріал на наявність цвяхів, скоб, шурупів і тріщин, а також оцініть, чи можна його надійно підтримувати та закріплювати. Прокладіть шнур живлення та будь-який подовжувач поза зоною різання, щоб вони не могли бути затиснуті під пилковою головою. Далі запустіть машину без навантаження та переконайтеся, що вона працює плавно, без деренчання, тертя чи незвичайних вібрацій. Потім відпустіть курок і зачекайте, поки лезо повністю зупиниться. Помістіть заготовку на стіл, спираючись на опорну пластину, та закріпіть її затискачем. Після запуску дайте пилі досягти номінальної швидкості, перш ніж різати плавним рухом, не докладаючи надмірного тиску.

Налаштування параметрів різання

Горизонтальний кут різання встановлюється обертанням робочого столу. Перед обертанням столу підніміть ріжучу головку у верхнє положення. Для цього послабте гвинт обертання головки, звільніть фіксатор обертання столу та поверніть стіл у потрібне положення за допомогою шкали. Стіл має храповий механізм для стандартних кутів, який служить для швидкого регулювання, а кут також можна встановити опосередковано за допомогою шкали. Після встановлення кута затягніть гвинт обертання головки. Не залишайте стіл заблокованим виключно храповим механізмом (IX), (X).

Перед виконанням скошених розрізів відрегулюйте опорні пластини столу, щоб забезпечити зазор щонайменше 5 мм від пильного диска по всьому діапазону його руху. Опорні пластини мають верхні подовжувальні елементи, тому перед нахилом головки їх слід змістити вбік, щоб забезпечити зазор від пильного диска та захисних кожухів по всьому діапазону її руху. Кут фаски встановлюється шляхом нахилу ріжучої головки вліво або вправо до 45 градусів. Для цього послабте гвинт регулювання фаски головки та встановіть голову на потрібний кут за допомогою шкали (XI). Щоб нахилити вправоруч, відпустіть штифт регулювання фаски головки та, утримуючи його у відпущеному положенні, нахиліть голову. Потім відпустіть штифт, щоб повернути голову в фіксоване положення, перш ніж затягувати гвинт регулювання фаски головки (XII). Торцювальна пилка дозволяє виконувати як різання головою вниз, так і за напрямними. Рух головки вздовж напрямних можна заблокувати за допомогою фіксувальної ручки. Для різання без подачі голову слід встановити в задне положення, а подачу заблокувати. Для ширших різань подачу слід розблокувати, а голову слід перевірити на плавність руху в усьому діапазоні. Щоб виконати занурювальне різання, встановіть обмежувач глибини, регулюючи гвинт, потім перевірте встановлену глибину на зразку та відрегулюйте, якщо необхідно (XIII).

Після кожної зміни кута повороту столу, нахилу головки та кожної зміни режиму руху головки, при відключеному живленні, імітуйте робочий рух у повному діапазоні та перевіряйте, чи не зустрічає дискова пилка та захисні кожухи жодних перешкод і не торкаються робочого столу, вставки робочого столу, опорних пластин столу або інших частин інструменту.

Підготовка та закріплення заготовки (XIV)

Матеріал слід міцно розмістити на робочому столі та притиснути до опорної пластини столу, щоб він не міг зміститися під час різання. Закріпіть матеріал за допомогою затискача столу. Затискач столу слід встановити в отвір, розташований за опорною пластинною столу з лівого або правого боку, потім закріпити гвинтом і притиснути матеріал до робочого столу та опорної пластини столу. Перед початком різання переконайтеся, що затискач столу не торкатиметься жодних рухомих частин або пильного диска протягом усього діапазону руху ріжучої головки. За потреби відрегулюйте його положення. Для довгих і важких заготовок слід забезпечити опори з обох боків торцювальної пилки на тій самій висоті, що й робочий стіл, щоб заготовка залишалася рівною та зменшити ризик заклинювання та віддачі. Для тонких заготовок не покладайтеся виключно на затискач столу; опора повинна бути забезпечена по всій довжині заготовки.

Висуньте подовжувачі столу до потрібної довжини, щоб підтримувати довші заготовки, та зафіксуйте їх на місці. Висуньте упорні пластини на кінцях подовжувачів та відрегулюйте їх, щоб підтримувати матеріал та обмежувати його рух під час різання.

Роблячи розріз

Перед початком роботи переконайтеся, що ви маєте стійку стійку та міцно тримаєте ручку. Щоб запустити, натисніть кнопку блокування вимикача, а потім натисніть електричний вимикач. Вимикач не має функції блокування, тому торцювальна пилка вимикається після зняття тиску. Не блокуйте вимикач у увімкненому положенні.

Перед початком різання заготовки слід міцно розмістити на робочому столі, притиснути до опорних пластин столу та закріпити затискачем. Перед початком роботи переконайтеся, що диск циркулярної пилки не торкається матеріалу або будь-яких інших компонентів інструменту. Після запуску дайте диску циркулярної пилки досягти номінальної швидкості, перш ніж розпочати різання. Під час різання з опущеною головою зафіксуйте хід головки на напрямних і плавно опускайте голову, без ривків і надмірного тиску. Під час різання з подачею головки, перед початком різання, висуніть голову якомога далі від опорних пластин столу, потім опустіть голову на матеріал і ріжте, лише рухаючи голову до опорних пластин столу. Не ріжте, віддаляючись від опорних пластин столу. Під час різання ведіть дискову пилку плавним рухом, застосовуючи лише необхідний для різання матеріалу тиск. Не переважуйте торцювальну пилку та не допускайте перегріву лез, уникайте ударів лева пилки об матеріал та рухайтесь таким чином, щоб не допустити його скручування в пропилі. Після завершення різання тримайте ріжучу голову в опущеному положенні та не піднімайте її, доки лезо пилки повністю не зупиниться. Під час різання з подачею повністю притисніть голову до опорних пластин столу, перш ніж відпустити курок і підняти голову. Потім відпустіть курок і зачекайте, поки лезо пилки повністю зупиниться. Продовжуйте тримати ручку та дозволять поворотній пружині повільно підняти ріжучу голову, з легким протидією, не відпускаючи ручку. Після зупинки лева відключіть інструмент від мережі та лише після цього зніміть матеріал зі столу та переходьте до наступного кроку.

Заклинювання пилки в матеріалі

Якщо пильний диск застрягне в матеріалі, що розрізається, негайно відпустіть вимикач і тримайте ріжучу голову нерухомо, доки диск повністю не зупиниться. Потім від'єднайте торцювальну пилку від джерела живлення, витягнувши штекер з розетки. Після відключення живлення усуньте причину заклинювання, наприклад, належним чином підпершіть та закріпивши заготовку, відрегулювавши наладштування або видаливши сторонній предмет із заготовки. Потім обережно виведіть лезо з розрізу без ривків. Перевірте пилкове полотно на наявність пошкоджень або деформації та перевірте, чи вільно рухаються головка та захисні кожухи. Якщо воно пошкоджено, замініть лезо перед відновленням роботи. Продовження різання із заклинюванням заготовки може призвести до втрати контролю або пошкодження пилки.

Заходи після роботи

Після завершення різі відпустіть курок і зачекайте, поки пилка повністю зупиниться. Не піднімайте ріжучу голову, доки лезо повністю не зупиниться. Потім підніміть ріжучу голову, від'єднайте торцювальну пилку від мережі, видаліть матеріал з робочого столу та звільніть робочу зону.

Після завершення роботи видаліть пил і стружку з захисних кожухів, робочого столу та отвору для пилівловлення, а також

спорожніть пилозбірник, якщо він використовувався. Перевірте пильне полотно та кріпильні елементи на наявність пошкоджень, а потім перейдіть до технічного обслуговування.

Обмеження щодо перегріву

Машина не має регулювання потужності, а споживання енергії збільшується зі збільшенням навантаження під час різання. Чим більший опір матеріалу та тиск на ріжучу головку, тим швидше нагрівається двигун, що може призвести до перегріву. Щоб зменшити перегрів, ріжте плавним рухом, уникаючи забивання або надмірного тиску, використовуйте диск циркулярної пилки, відповідний матеріалу, та підтримуйте його в хорошому стані, а також переконайтеся, що вентиляційні отвори чисті, а пил видалено з торцювальної пилки.

Торцювальна пилка розрахована на періодичну роботу S6 20% з 5-хвилинним циклом, де приблизно 20% часу витрачається на роботу під навантаженням, а приблизно 80% - у ненавантаженому стані, наприклад, не ріже або не охолоджується. Під час інтенсивного різання робіть перерви, а якщо ви помітите значне падіння швидкості диска, незвичайні шуми або помітне підвищення температури, зменште тиск, припиніть роботу та дайте інструменту охолонути.

ТЕХНІЧНЕ ОБСЛУГОВУВАННЯ ТА ЗБЕРІГАННЯ

УВАГА! Перед виконанням будь-яких налаштувань, обслуговування або ремонту від'єднайте шнур живлення від розетки. Після завершення роботи перевірте технічний стан електроінструменту, візуально оглянувши корпус та ручку, електричний шнур з вилокю та розвантажувальним елементом, роботу електричного вимикача, прочищення вентиляційних отворів, іскріння щіток, шум від підшипників та шестерень, запуск та плавність роботи. Протягом гарантійного терміну користувачеві заборонено розбирати електроінструмент або замінювати будь-які вузли чи деталі, оскільки це призведе до анулювання гарантії. Будь-які порушення, виявлені під час огляду або експлуатації, є сигналом для ремонту в сервісному центрі. Після завершення роботи корпус, вентиляційні отвори, вимикачі та кришки слід очистити, наприклад, струменем повітря (під тиском не більше 0,3 МПа), щіткою або сухою ганчіркою без використання хімікатів або миючих засобів. Інструменти та ручки слід очищати сухою чистою ганчіркою. Для забезпечення належної роботи тримайте захисні кожухи, повітрозабірники та корпус двигуна якомога чистішими від пилу та бруду, а також очищуйте торцювальну пилку після кожного використання. Підтримуйте захист пильного диска в чистоті та уникайте використання розчинників або продуктів на нафтовій основі. Для зменшення корозії рекомендується періодично змащувати ковзні елементи машинним маслом. Перед кожним використанням перевіряйте механізм рухомого захисту пильного диска на наявність бруду, видаляйте старі тирсу та скалки, а також перевіряйте, чи напрямна захисту рухається плавно.

Пошкоджену вставку робочого столу слід негайно замінити, оскільки дрібні деталі можуть потрапити між вставкою та пильним полотном, що призведе до його заклинювання. Після закінчення гарантійного терміну рекомендується періодично перевіряти вугільні щітки. Якщо щітки досягли межі зносу або пошкоджені, замініть весь комплект щіток на ідентичний.

Зберігайте торцювальну пилку в сухому, захищеному від вологи та морозу місці, недоступному для дітей. Рекомендується зберігати торцювальну пилку в упаковці або накривати її для захисту від пилу та вологи, а також зберігати інструкцію з експлуатації разом із торцювальною пилкою. Якщо ви транспортуєте її в оригінальній упаковці, закріпіть рухомі частини та помістіть торцювальну пилку в упаковку відповідно до функцій безпеки всередині упаковки. Перед переміщенням або транспортуванням заблокуйте обертання робочого столу, опустіть ріжучу головку в нижнє положення та зафіксуйте її фіксуючим штифтом, а також заблокуйте функцію подачі напрямної в задньому положенні за допомогою фіксуючої ручки напрямної. Завжди транспортуйте торцювальну пилку відключеною від мережі. На короткі відстані використовуйте ручку для перенесення або переносьте її за стаціонарний робочий стіл. Не піднімайте торцювальну пилку за захисні кожухи або регулювання.

ĮRANKIO CHARAKTERISTIKOS

Kampinis pjūklas yra universalus įrankis, skirtas medienai ir medienos medžiagoms pjauti. Dėl plačių reguliavimo galimybių galima atlikti tiek tiesius, tiek kampinius pjūvius. Įrankis skirtas dirbtuvių ir surinkimo darbams, kuriems reikalingi pasikartojantys pjūviai iš anksto nustatytu kampu. Teisingas, patikimas ir saugus įrankio veikimas priklauso nuo tinkamo naudojimo, todėl:

Prieš naudodami įrankį, perskaitykite visą vadovą ir jį išsaugokite.

Tiekėjas neatsako už jokią žalą, atsiradusią dėl šio vadovo saugos taisyklių ir rekomendacijų nesilaikymo.

ĮRANGA

Produktas pristatomas pilnai sukomplektuotas, tačiau jį reikia surinkti, kaip aprašyta toliau vadove. Gamyklinėje pakuotėje turėtų būti: kampinis pjūklas, dulkių surinkimo maišas, diskinis pjūklas, darbo stalo spaustukas, pjovimo galvutės judėjimo varžtai.

TECHNINIAI PARAMETRAI

Parametras	Matavimo vienetas	Vertė
Katalogo numeris		YT-821732
Nominali įtampa	[V~]	220–240
Nominalus dažnis	[Hz]	50
Nuolatinė vardinė galia	[l]	1800 m.
Maksimali galia (S6 20 %)	[l]	2000 m.
Nominalus greitis	[min ⁻¹]	5000
Maksimalus aukštis × maksimalus pjovimo ilgis		
Horizontalus sukimosi kampas 0° / pakreipimo kampas 0°	[mm]	90 × 340
Horizontalus sukimosi kampas 45° / pakreipimo kampas 0°	[mm]	90 × 240
Horizontalus sukimosi kampas 0° / pakreipimo kampas 45° į kairę	[mm]	45 × 340
Horizontalus sukimosi kampas 45° / pakreipimo kampas 45° į kairę	[mm]	45 × 240
Horizontalus sukimosi kampas 0° / pakreipimo kampas 45° į dešinę	[mm]	37 × 340
Horizontalus sukimosi kampas 45° / pakreipimo kampas 45° į dešinę	[mm]	37 × 240
Diskinio pjūklo diskas: išorinis skersmuo × užspaudimo skersmuo × maks. storis	[mm]	255 × 30 × 2,8
Maksimalus pjovimo kampas	[°]	-45 – +45
Mišios	[kg]	15
Triukšmo lygis		
- garso slėgis L _{pa} ± K	[dB(A)]	94,2 ± 3,0
- galia L _{wa} ± K	[dB(A)]	107,2 ± 3,0
Izoliacijos klasė		II.
Lazerinis žymeklis		
- klasė		2
- galia	[mW]	<1
- bangos ilgis	[nm]	650

Deklaruota triukšmo emisijos vertė buvo išmatuota naudojant standartinį bandymo metodą ir gali būti naudojama norint palyginti vieną įrankį su kitu. Deklaruotą triukšmo emisijos vertę galima naudoti atliekant preliminarų poveikio vertinimą.

Deklaruota bendra vibracijos vertė buvo išmatuota naudojant standartinį bandymo metodą ir gali būti naudojama norint palyginti vieną įrankį su kitu. Deklaruotą bendrą vibracijos vertę galima naudoti atliekant preliminarų poveikio vertinimą.

Pastaba! Vibracijos ir triukšmo lygis įrankio naudojimo metu gali skirtis nuo deklaruotos vertės, priklausomai nuo to, kaip įrankis naudojamas.

Pastaba: Operatoriaus apsaugai (įskaitant visas darbo ciklo dalis, pvz., laiką, kai įrankis yra išjungtas arba veikia tuščiaja eiga, ir jungimo laiką) turi būti nustatytos saugos priemonės, pagrįstos poveikio vertinimu realiomis naudojimo sąlygomis.

BENDRIEJI ELEKTRINIŲ ĮRANKIŲ SAUGOS ĮSPĖJIMAI

Įspėjimas! Perskaitykite visus su šiuo elektriniu įrankiu pateiktus saugos įspėjimus, iliustracijas ir specifikacijas. Jų nesilaikymas gali sukelti elektros smūgį, gaisrą ar sunkų sužalojimą.

Išsaugokite visus įspėjimus ir instrukcijas ateičiai.

Įspėjimuose vartojamas terminas „elektrinis įrankis“ reiškia visus elektrinius įrankius, tiek su laidiniais, tiek su akumuliatoriais.

Darbo vietos sauga

Darbo vieta turi būti gerai apšviesta ir švari. Tinkama ir prastas apšvietimas gali sukelti nelaimingus atsitikimus.

Nenaudokite elektrinių įrankių sprogioje aplinkoje, pavyzdžiui, ten, kur yra degių skysčių, dujų ar garų. Elektriniai įrankiai sukuria kibirkštis, kurios gali uždegti dulkes ar garus.

Laikykite vaikus ir pašalinius asmenis atokiau nuo darbo zonos. Dėl susikaupimo praradimo galite prarasti kontrolę.

Elektros sauga

Maitinimo laido kištukas turi atitikti lizdą. Jokiu būdu nemodifikuokite kištuko. Nenaudokite jokių kištuko adapterių su žemintais elektriniais įrankiais. Nemodifikuotas, bet prie lizdo tinkantis kištukas sumažina elektros smūgio riziką.

Venkite kūno kontakto su žemintais paviršiais, tokiais kaip vamzdžiai, radiatoriai ir šaldytuvai. Kūno žeminimas padidina elektros smūgio riziką.

Saugokite elektrinius įrankius nuo kritulių ar drėgmės. Į elektrinį įrankį patekęs vanduo ar drėgmė padidins elektros smūgio riziką.

Neperkraukite maitinimo laido. Nenaudokite maitinimo laido nešiojimui, traukimui ar kištuko atjungimui nuo sieninio lizdo. Laikykite maitinimo laidą atokiau nuo karščio, alyvos, aštrių briaunų ir judančių dalių. Pažeistas arba susipynęs maitinimo laidas padidina elektros smūgio riziką.

Dirbdami lauke, naudokite lauko sąlygoms skirtus ilgtintuvus. Naudojant lauko sąlygoms tinkamą ilgtintuvą, sumažėja elektros smūgio rizika.

Jeigu elektrinio įrankio naudojimas drėgnoje aplinkoje yra neišvengiamas, naudokite liekamosios srovės įtaisą (RCD) kaip apsaugą nuo maitinimo įtampos. RCD naudojimas sumažina elektros smūgio riziką.

Asmeninis saugumas

Būkite budrūs, stebėkite, ką darote, ir vadovaukitės sveiku protu, kai dirbate su elektriniu įrankiu. Nenaudokite elektrinio įrankio, kai esate pavargę arba apsvaigę nuo narkotikų, alkoholio ar vaistų. Net ir akimirksnis neatsidumas dirbant su elektriniu įrankiu gali sukelti rimtą kūno sužalojimą.

Naudokite asmenines apsaugos priemones. Visada dėvėkite akių apsaugos priemones. Naudojant asmenines apsaugos priemones, tokias kaip dulkių kaukės, neslystantys apsauginiai batai, apsauginiai šalmai ir klausos apsaugos priemonės, sumažėja sunkių kūno sužalojimų rizika.

Venkite atsitiktinio įjungimo. Prieš prijungdami prie maitinimo šaltinio ir (arba) akumuliatoriaus bloko, paimdami ar nešdami elektrinį įrankį, įsitinkite, kad jungiklis yra išjungimo padėtyje. Elektrinio įrankio nešimas pirštu ant jungiklio arba elektrinio įrankio, kurio jungiklis yra įjungimo padėtyje, įjungimas gali sukelti rimtus kūno sužalojimus.

Prieš įjungdami elektrinį įrankį, išimkite bet kokį reguliavimo raktą ar veržliaraktį. Prie besisukančios elektrinio įrankio dalies paliktas pritvirtintas veržliaraktis ar raktas gali sukelti rimtus sužalojimus.

Neipersitempkite ir neipersitempkite. Visada išlaikykite taisyklingą laikyseną ir pusiausvyrą. Tai leis jums geriau valdyti elektrinį įrankį netikėtose situacijose dirbant.

Tinkamai apsprenkite. Nedėvėkite laisvų drabužių ar papuošalų. Laikykite plaukus ir drabužius atokiau nuo judančių elektrinio įrankio dalių. Laisvi drabužiai, papuošalai ar ilgi plaukai gali įstrigti judančiose dalyse.

Jeigu įranga yra pritaikyta prijungti prie dulkių ištraukimo ar surinkimo sistemų, įsitinkite, kad jos yra prijungtos ir tinkamai naudojamos. Dulkių ištraukimo naudojimas sumažina su dulkelėmis susijusio pavojaus riziką.

Neleiskite, kad dažno įrankių naudojimo patirtis jus paskatintų tapti neatsargiais ir ignoruoti saugos taisykles. Neatsargūs veiksmai gali sukelti rimtą sužalojimą per sekundės dalį.

Elektrinių įrankių naudojimas ir priežiūra

Neperkraukite elektrinio įrankio. Naudokite tinkamą elektrinį įrankį numatytam darbui. Tinkamas elektrinis įrankis atliks darbą geriau ir saugiau, kai bus naudojamas numatytu pajėgumu.

Nenaudokite elektrinio įrankio, jei jungiklis jo neįjungia ir neišjungia. Bet kuris įrankis, kurio negalima valdyti jungikliu, yra pavojingas ir turi būti sutaisytas.

Prieš atlikdami bet kokius elektrinių įrankių reguliavimo veiksmus, keisdami priedus arba padėdami juos sandėliuoti, atjunkite kištuką nuo elektros lizdo ir (arba) išimkite akumuliatorių, jei jį galima nuimti. Šios atsargumo priemonės padės išvengti atsitiktinio elektrinio įrankio įjungimo.

Įrankį laikykite vaikams nepasiekiamoje vietoje. Neleiskite įrankio naudoti asmenims, kurie nėra susipažinę su elektriniais įrankiais ar šiomis instrukcijomis. Elektriniai įrankiai yra pavojingi neapmokytų naudotojų rankose.

Pržiūrėkite elektrinius įrankius ir priedus. Patikrinkite, ar judančios įrankio dalys nėra tinkamai sulgytuotos ar strigusios, ar nėra sulūžusių dalių ir ar nėra kitų gedimų, kurie galėtų turėti įtakos elektrinio įrankio veikimui. Prieš naudodami elektrinį įrankį, pašalinkite bet kokius pažeidimus. Daugelį nelaimingų atsitikimų sukelia netinkamai pržiūrimi elektriniai įrankiai.

Pjovimo įrankius laikykite švarius ir aštrius. Tinkamai pržiūrimas pjovimo įrankis su aštriais kraštais mažiau stringa ir yra lengviau valdomas darbo metu.

Naudokite elektrinius įrankius, priedus, įtaisus ir kt. pagal šias instrukcijas, atsižvelgdami į darbo tipą ir sąlygas. Įrankių naudojimas kitiems, nei numatyta, darbams gali sukelti pavojingą situaciją.

Rankenas ir suėmimo paviršius laikykite sausus, švarius ir be alyvos bei riebalų. Slidžios rankenos ir suėmimo paviršiai trukdo saugiai valdyti įrankį ir jį valdyti pavojingose situacijose.

Remontas

Elektrinį įrankį remontuokite tik įgaliotose remonto dirbtuvėse, naudodamos tik originalias atsargines dalis. Tai užtikrins tinkamą elektrinio įrankio veikimą.

SAUGOS INSTRUKCIJOS, KURIOS NAUDOJANT SKIRSTOMĄ PJŪKLĄ

Kampiniai pjūklai skirti pjauti medieną ir medieną primenančias medžiagas. Jų negalima naudoti su šlifavimo diskais, skirtais pjauti juodąsias medžiagas, tokias kaip strypai, strypai, stulpai ir kt. Šlifavimo disko dulks užstrigs judančias dalis, tokias kaip apatinis disko apsaugas. Šlifavimo disko pjovimo kibirkštys nudegins apatinį disko apsaugą, darbastalio įdėklą ir kitas plastikines dalis. Kai tik įmanoma, ruošiniui pritvirtinti naudokite spaustukus. Jei ruošinys bus laikomas ranka, ranką visada laikykite bent 100 mm atstumu nuo abiejų pjūklo disko pusių. Nenaudokite šio pjūklo ruošiniams pjauti, kurie yra per maži, kad juos būtų galima tvirtai pritvirtinti ar laikyti ranka. Jei jūsų ranka yra per arti pjūklo disko, padidėja sužalojimo rizika dėl sąlyčio su pjūklo disku. Ruošinys turi būti nejudantis ir pritvirtintas arba laikomas tiek atraminės plokštės, tiek darbo stalo. Niekada nepastūminkite ruošinio ir nepjunkite ranka. Nepritvirtintas arba judantis ruošinys gali būti dideliu greičiu numestas ir sužaloti.

Stumkite pjūklą per ruošinį. Netraukite pjūklo per ruošinį. Norėdami pjauti, pakelkite pjūklo galvutę ir stumkite ją virš ruošinio nepjudami, užveskite variklį, nuleiskite galvutę ir stumkite pjūklą per ruošinį. Pjauiant traukiant pjūklą, pjūklo diskas greičiausiai iškris iš ruošinio ir smarkiai svies disko mazgą operatoriaus link.

Niekada nesukryžiuokite rankų išilgai numatytos pjovimo linijos, priešais ar už pjūklo disko. Ruošinio laikymas sukryžiuotomis rankomis, pavyzdžiui, ruošinio laikymas kaire ranka dešinėje nuo pjūklo disko arba atvirksčiai, yra labai pavojingas.

Niekada nelieskite rankų už atraminės plokštės taip, kad viena ranka būtų arčiau nei 100 mm nuo bet kurios pjūklo disko pusės, norėdami pašalinti medienos šiukšles ar dėl kitos priežasties, kai pjūklo diskas susaki. Besisukančio pjūklo disko atstumas nuo jūsų rankos gali būti nematomas, ir galite rimtai susižaloti.

Prieš pjaudami, apžiūrėkite ruošinį. Jei ruošinys yra sulenkintas arba susiraitęs, pritvirtinkite jį taip, kad išorinis išlenktas paviršius būtų nukreiptas į atraminę plokštę. Visada įsitinkinkite, kad tarp ruošinio, atraminės plokštės ir darbastalio išilgai pjovimo linijos nėra tarpo. Sulenkti arba susiraitę ruošiniai gali susisukti arba pasislinkti ir pjovimo metu gali suspausti pjūklo diską. Ruošinyje neturi būti vinių ar pašalinių daiktų.

Nenaudokite pjūklo, kol nuo darbo stalo nebus pašalinti visi įrankiai, medžio atraizos ir pan., išskyrus ruošinį. Mažas Atraizos, palaidi medžio gabalai ar kiti objektai, liečiantys besisukančią pjūklo diską, gali būti sviesti dideliu greičiu.

Vienu metu pjaukite tik vieną ruošinį. Kelių medžiagų sluoksnių negalima tinkamai pritvirtinti ar laikyti, todėl pjūklo diskas gali užstrigti arba pasislinkti darbo metu.

Prieš naudodami įsitinkinkite, kad kampinis pjūklas yra pritvirtintas arba padėtas ant lygaus, tvirto darbinio paviršiaus. Lygus, tvirtas darbinis paviršius sumažina kampinio pjūklo nestabilumo riziką.

Planuokite savo darbą. Keičiant įstrižojo arba įstrižojo kampo nustatymą, įsitinkinkite, kad reguliuojama atraminė plokštė yra tinkamai padėta, kad paremtų ruošinį ir išvengtų sąlyčio su pjūklo disku ar apsaugos sistema. Neįjungdami įrankio ir nepadėję ruošinio ant stalo, pjūklo disku atlikite imituojamą pilną pjūvį, kad įsitikintumėte, jog nėra sąlyčio su atramine plokšte ir kad ji neįpjauinama. Jei ruošinys yra platesnis arba ilgesnis už darbastalio viršų, naudokite tinkamą atramą, pvz., darbastalio prailginimus, darbo stovus ir pan. Ruošiniai, ilgesni arba platesni už kampinio pjūklo darbastalį, gali apvirsti, jei nebus tvirtai pritvirtinti. Jei nupjauta dalis arba ruošinys apvirš, jie gali pakelti apatinį disko apsaugą arba būti išmesti besisukančio disko.

Nesinaudokite kitu asmeniu kaip darbastalio prailginimų pakaitalu ar papildoma atrama. Dėl nestabilios ruošinio atramos pjūklo diskas gali užstrigti arba medžiaga pasislinkti pjovimo metu, todėl jus ir jūsų pagalbininką galite patraukti besisukančio disko link.

Pjauamos medžiagos negalima jokiomis priemonėmis suspausti ar spausti prie besisukančio pjūklo disko. Suspaudus, pavyzdžiui, naudojant ilgio atramas, pjaunama medžiaga gali įstrigti disko ir būti smarkiai išmesta.

Visada naudokite spaustukus arba priedus, skirtus tinkamai laikyti apvalias medžiagas, pvz., strypus ar vamzdžius. Strypai pjovimo metu linkę sukintis, todėl asmenys „kašti“ ir rankomis traukti ruošinį asmenų link.

Prieš liesdami ruošinį, leiskite diskui pasiekti visą greitį. Tai sumažins ruošinio išmetimo riziką.

Jei ruošinys arba pjovimo diskas užstringa, išjunkite pjūklą. Palaukite, kol sustos visos judančios dalys, tada atjunkite maitinimo laidą ir (arba) išimkite akumuliatorių. Tik tada bandykite išlaisvinti užstrigusį ruošinį. Toliau pjaunant su užstrigusia ruošiniu, galite prarasti kontrolę arba sugadinti pjūklą.

Baigę pjauti, atleiskite gaiduką, laikykite pjovimo galvutę nuleistą ir palaukite, kol peilis sustos, prieš išimdami pjaunamą medžiagą. Pavojinga siekti rankų arti peilio, kai prietaisas veikia.

Pjaudami įgilinamuoju būdu arba atleisdami gaiduką prieš visiškai nuleisdami pjovimo galvutę, tvirtai laikykite rankeną. Stabdant pjovimo diską, pjovimo galvutė gali būti staigiai nuleista žemyn ir sukelti sužalojimo pavojų.

PASIRUOŠIMAS DARBUI

Prieš pradėdami darbą, patikrinkite, ar įrenginys, maitinimo laidas ir kištukas nepažeisti, o apsauginiai peiliai laisvai juda ir grįžta į apsauginę padėtį. Jei aptinkate kokių nors pažeidimų ar netinkamai veikiančių apsauginių dangčių, nebedirbkite.

Pastaba: Visus paruošiamuosius darbus reikia atlikti atjungus maitinimo šaltinį. Maitinimo laidas turi būti ištrauktas iš elektros lizdo.

Darbo vietos paruošimas

Įrankis turi būti pritvirtintas prie darbatalio, stovo ar panašios vietos darbo vietoje. Prieš naudojant kampinį pjūklą, turi būti tinkamai pritvirtinti visi apsauginiai įtaisai ir saugos įtaisai. Įsitikinkite, kad pjūklo diskas gali laisvai sukis. Dirbdami su mediena, būkite atsargūs, kad jį nepatektų jokių pašalinių daiktų, tokių kaip vynys, varžtai ir pan. Prieš naudodami kampinį pjūklą, įsitikinkite, kad visos judančios dalys gali judėti sklandžiai ir kad pjūklo diskas yra tvirtai pritvirtintas. Prieš prijungdami maitinimo laidą prie elektros tinklo, įsitikinkite, kad maitinimo šaltinio specifikacijos atitinka įrankio specifikacijas.

Kampinį pjūklą reikia pastatyti ant lygaus ir stabilaus paviršiaus. Tvirtinimo aukštis turi būti sureguliuotas pagal operatoriaus ūgį, kad būtų galima visapusiškai dirbti be per didelio siekio, tuo pačiu užtikrinant stabilų ir saugią stovėseną.

Darbatalio pagrindu yra skylės, skirtos jį prisukti prie grindų. Šiuo tikslu naudokite keturis tvirtinimo varžtus (neprieddami) ir, jei reikia, poveržles bei veržles, tinkamas darbatalio tipui.

Pjovimo galvutės reguliavimas (IV)

Išėmus į dėžę, kampinio pjūklo pjovimo galvutę galima užfiksuoti nuleistoje padėtyje galvutės fiksavimo kaiščiu. Norėdami atrinkti, lengvai paspauskite galvutę žemyn, patraukite galvutės fiksavimo kaištį ir pasukite jį 90° kampu, tada, laikydami už rankenos, pakelkite galvutę. Keldami ir nuleisdami pjovimo galvutę, visada laikykite už rankenos, nes gražinimo spyruoklė automatiškai pakelia pjovimo galvutę. Galvutei judant patikrinkite, ar judantis pjūklo disko apsauginis gaubtas juda laisvai, automatiškai atidengdamas pjūklo diską nusileidžiant ir automatiškai jį uždengdamas keliant. Jei radote kliūčių, blokuojančių disko apsaugą, prieš pradėdami darbą jas pašalinkite. Jei reikia apriboti pjovimo gylį, reguliuokite gylio ribotuvą varžtu ir pritvirtinkite jį fiksavimo veržle. Tada patikrinkite nustatytą gylį su bandomuoju bandiniu ir, jei reikia, pakoreguokite.

Diskinio pjūklo (V), (VI), (VII) montavimas ir keitimas

ATSARGIAI! Prieš montuodami arba keisdami pjūklo diską, išjunkite kampinį pjūklą, atjunkite jį nuo elektros tinklo ir palaukite, kol diskas visiškai sustos. Keisdami pjūklo diską, mūvėkite apsaugines pirštines.

Pakelkite pjovimo galvutę į viršutinę padėtį ir užfiksuokite ją galvutės fiksavimo kaiščiu. Tada pakelkite judamąjį peilio apsaugą tiek, kad galėtumėte pasiekti veleno varžtą ir įkišti raką.

Paspauskite ir laikykite veleno fiksatorių, tada veržliarakčių lėtai sukite veleno varžtą, kol jis užsifiksuos. Laikydami veleno fiksatorių, atsukite veleno varžtą pagal laikrodžio rodyklę, nes jis turi kairįjį sriegį. Tada nuimkite išorinę flanšą ir nuimkite pjūklo diską, stumdami jį žemyn. Prieš montuodami naują pjūklo diską, nuvalykite dulkes ir nešvarumus nuo kontaktinių paviršių ir tvirtinimo detalių, taip pat nuvalykite vidinę ir išorinę flanšus.

Pjūklo diską pritvirtinkite pagal apsauginio gaubto sukimosi krypties rodyklę, uždėkite išorinį flanšą ir, laikydami veleno fiksatorių, priveržkite veleno varžtą prieš laikrodžio rodyklę. Tada atleiskite veleno fiksatorių ir atblokuokite pjovimo galvutę, atleisdami galvutės fiksavimo kaištį. Patikrinkite, ar judamasis apsauginis gaubtas veikia tinkamai, ir ar pjūklo diskas laisvai sukasi tiek statmenai, tiek 45° kampu.

Rekomendacijos dėl diskinių pjūklų naudojimo

ĮSPĖJIMAS! Įsitikinkite, kad didžiausias leidžiamas diskinio pjūklo greitis yra lygus arba didesnis už kampinio pjūklo greitį. Naudojant diskinį pjūklą, kuris neatitinka aukščiausių nurodytų reikalavimų, darbo metu pjūklo ašmenys gali sulūžti ir sukelti rimtus sužalojimus. Naudokite tik gamintojo rekomenduojamus diskus, skirtus medienai ir medienos medžiagoms pjauti, su kietmetaliu dantimis, atitinkančius EN 847-1 reikalavimus ir techninių duomenų lentelėje nurodytas specifikacijas. Nenaudokite greitaeigio plieno (HSS) diskų. Nenaudokite abrazyvinių diskų ar diskų, skirtų metalui pjauti. Disko kiaurymei reguliuoti nenaudokite laisvų reduktorių ar įvorių. Jei diskas turi fiksuočius reduktorius, įsitikinkite, kad jų skersmuo yra vienodas, jie yra lygiagretūs vienas kitam ir sudaro bent 1/3 disko skersmens. Prieš montuodami diską, nuvalykite tvirtinimo paviršius ir tvirtinimo detales nuo dulkių, dervos, riebalų, alyvos ir vandens. Diskinio pjūklo diską reikėtų rinktis atsižvelgiant į pjaunamą medžiagą. Kuo daugiau dantų, tuo aukštesnė pjūvio kokybė, todėl laminuotoms plokštėms ir kietesnėms medžiagoms pjauti rekomenduojamas 48 dantų diskas. Prie kampinio pjūklo pridedamas 24 dantų diskas gali būti naudojamas greitesniems ir grubesniems medienos, įskaitant konstrukcinę medieną, pjovimams, jei ruošinis tinkamai pritvirtintas. Nenaudokite pažeistų ar deformuotų pjovimo diskų. Prieš kiekvieną naudojamą vizualiai patikrinkite pjovimo diską ir, jei pastebėjote įtrūkimų, įskilimų, sulenkimų, nulūžusių dantų ar kitų pažeidimų, prieš naudojimą jį pakeiskite. Laikydami diską už tvirtinimo angos, lengvai pastuksenkite į disko korpusą plastikiniu atsuktuvu rankena. Tuščiaividuris garsas gali rodyti įtrūkimą disko korpuso, kurio plika akimi gali būti nematyti. Jei abejojate dėl disko būklės, prieš naudojimą jį pakeiskite. Netaisykite ir nenaudokite pakartotinai įskilusių diskų.

Dulkių ištraukimas (VIII)

Kampinis pjūklas turi jungtį, leidžiančią prijungti pridedamą dulkių maišelį arba išorinę dulkių ištraukimo sistemą. Dulkių maišeliui reikia uždėti ant variklio dulkių ištraukimo jungties, spaudžiant jį kiek įmanoma giliau.

Maišą reikia ištuštinti kiekvieną kartą, kai jis prisipildo, ir po naudojimo, atidarant apačioje esantį užtrauktuką. Jei naudojate išorinę dulkių ištraukimo sistemą, lankščią žarną prijunkite prie antgalio tiesiogiai arba naudodami tinkamą adapterį, tinkantį naudojamai žarnai.

Lazerinis žymeklis

ĮSPĖJIMAS! Nežiūrėkite į lazerio spindulio šaltinį ir nenukreipkite lazerio spindulio į akis, nes tai gali laikinai arba visam laikui pažeisti akis. Kampinio pjūklo lazerinis žymeklis rodo pjovimo liniją ant prie stalo pritvirtintos medžiagos. Žymeklis aktyvuojamas lazerinio žymeklio jungikliu. Nustatčius jungiamąjį padėtį, pažymėtą lazerio spinduliuotės simboliu, lazeris įjungiamas. Nustatčius jungiklį į padėtį, pažymėtą „OFF“, lazeris išjungiamas.

Prailginimo kabeliai

Jei įrankį reikia prijungti naudojant ilgintuvą, ilgintuvo laido skerspjūvis turi būti ne mažesnis nei prie įrankio pridedamo maitinimo laido skerspjūvis. Ilgintuvams, kurių ilgis iki 25 m, laido skerspjūvis turi būti ne mažesnis kaip 1,5 mm².

Likutinė rizika

Šis įrenginys suprojektuotas ir pagamintas laikantis taikomų saugos standartų. Tačiau naudojant gaminį gali kilti likutinių pavojų. Su elektros energija susiję pavojai sveikatai dėl netinkamų maitinimo laidų naudojimo. Triukšmo pavojus dėl klausos apsaugos priemonių nedėvėjimo. Likusią riziką galima sumažinti atidžiai laikantis saugos nurodymų.

ĮRANKIO NAUDOJIMAS

Prieš pradėdami pjauti, patikrinkite, ar visi reguliavimo užraktai yra priveržti, ar disko apsauga veikia tinkamai ir ar nėra jokių trukdžių visame pjovimo galvutės judėjimo diapazone. Tai reikia patikrinti neįjungiant įrenginio. Patikrinkite, ar medžiagoje nėra vinių, kabių, varžtų ir įtrūkimų, ir įvertinkite, ar ją galima saugiai paremti ir pritvirtinti. Maitinimo laidą ir bet kokį ilgintuvą nutieskite už pjovimo zonos ribų, kad jis nepatektų po pjovimo galvutę.

Tada paleiskite pjūklą be apkrovos ir įsitikinkite, kad jis veikia sklandžiai, be jokio barškėjimo, trinties ar neįprastų vibracijų. Tada atleiskite gaiduką ir palaukite, kol pjovimo diskas visiškai sustos. Padėkite ruošinį ant stalo, remdamiesi į atraminę plokštę, ir pritvirtinkite spausduku. Įjungę pjūklą, leiskite jam pasiekti vardinį greitį, prieš įjaudami tolygiai, nenaudodami per didelio slėgio.

Pjovimo parametrų nustatymas

Horizontalus pjovimo kampas nustatomas sukant darbinį stalą. Prieš sukdami stalą, pakelkite pjovimo galvutę į viršutinę padėtį. Norėdami tai padaryti, atlaisvinkite galvutės pasukimo varžtą, atleiskite stalo pasukimo fiksatorių ir pasukite stalą į norimą padėtį naudodami skalę. Stalas turi standartinių kampų reketą, kuris padeda greitai reguliuoti, o kampą taip pat galima nustatyti netiesiogiai naudojant skalę. Nustačius kampą, priveržkite galvutės pasukimo varžtą. Nepalikite stalo užfiksuoto vien reketu (IX), (X). Prieš atlikdami nuožulnius pjūvius, sureguliuokite stalo atramines plokštes taip, kad per visą pjūklo disko judėjimo diapazoną būtų bent 5 mm atstumas. Atraminės plokštės turi viršutinius prailginimus, todėl prieš pakreipdami galvutę, jas reikia atitraukti, kad būtų išlaikytas atstumas iki pjūklo disko ir apsaugų per visą jo judėjimo diapazoną. Nuožulnumo kampas nustatomas pakreipiant pjovimo galvutę į kairę arba į dešinę iki 45 laipsnių. Norėdami tai padaryti, atlaisvinkite galvutės nuožulnumo reguliavimo varžtą ir nustatykite galvutę norimu kampu, naudodami skalę (XI). Norėdami pakreipti į dešinę, atleiskite galvutės nuožulnumo kaištį ir, laikydami jį atlaisvintoje padėtyje, pakreipkite galvutę. Tada atleiskite kaištį, kad grįžtumėte į fiksavimo padėtį, prieš priverždami galvutės nuožulnumo reguliavimo varžtą (XII). Kampinis pjūklas leidžia pjauti tiek galva žemyn, tiek su kreipiančiąja. Galvutės judėjimą išilgai kreipiančiųjų galima užfiksuoti fiksavimo rankenėle. Pjaunant be padavimo, galvutę reikia nustatyti į galinę padėtį, o padavimą užfiksuoti. Platesniems pjūviams padavimas turi būti atblokuotas ir patikrinti, ar galvutė sklandžiai juda visame diapazone. Norėdami atlikti įleidžiamąjį pjovimą, nustatykite gylio ribotuvą reguliuodami varžtą, tada patikrinkite nustatytą gylį ant bandinio ir, jei reikia, pakoreguokite (XIII).

Po kiekvieno stalo sukimosi kampo, galvutės pakreipimo ir kiekvieno galvos judėjimo režimo pakeitimo, atjungus maitinimo šaltinį, imituokite darbinį judesį visu jo diapazonu ir patikrinkite, ar diskinis pjūklas ir apsaugos nesusiduria su jokiais kliūtimis ir neliečia darbo stalo, darbo stalo įdėklo, stalo atraminių plokščių ar kitų įrankio dalių.

Ruošinio paruošimas ir tvirtinimas (XIV)

Medžiaga turi būti tvirtai padėta ant darbinio stalo ir prispausta prie stalo atramos plokštės, kad pjovimo metu ji nepasislinktų. Pritvirtinkite medžiagą stalo spausduku. Stalo spausdukas turi būti sumontuotas skylėje, esančioje už stalo atramos plokštės kairėje arba dešinėje pusėje, tada pritvirtintas varžtu ir medžiaga prispausta prie darbinio stalo ir stalo atramos plokštės. Prieš pradėdami pjauti, patikrinkite, ar stalo spausdukas nesilies prie jokių judančių dalių ar pjūklo disko per visą pjovimo galvutės judėjimo diapazoną. Jei reikia, pakoreguokite jo padėtį.

Ilgiems ir sunkiems ruošiniams atramos turėtų būti įrengtos abiejose kampinio pjūklo pusėse tokia pačia aukštyje kaip ir darbinis stalas, kad ruošinys išliktų lygus ir sumažėtų užstrigimo bei atitranskos rizika. Ploniems ruošiniams nepasikliaukite vien stalo spausduku; atrama turėtų būti įrengta per visą ruošinio ilgį.

Ištieskite stalo prailginimus iki reikiamo ilgio, kad galėtumėte atremti ilgesnius ruošinius ir juos užfiksuoti. Išstumkite atramines plokšteles prailginimų galuose ir sureguliuokite jas taip, kad jos atremtų medžiagą ir apribotų jos judėjimą pjovimo metu.

Pjūvio atlikimas

Prieš pradėdami, įsitikinkite, kad stovite stabiliai ir tvirtai laikote rankeną. Norėdami paleisti, paspauskite jungiklio blokatorių, o tada paspauskite elektros jungiklį. Jungiklis neturi blokavimo funkcijos, todėl kampinis pjūklas išsijungia, kai atleidžiamas slėgis. Neužfiksuokite jungiklio įjungimo padėtyje.

Prieš pradėdami pjovimą, ruošinį reikia tvirtai padėti ant darbinio stalo, prispausti prie stalo atraminių plokščių ir pritvirtinti spausduku. Prieš pradėdami, įsitikinkite, kad diskinis pjūklo diskas neliečia medžiagos ar kitų įrankio komponentų. Pradėję pjauti, leiskite diskiniams pjūklui pasiekti vardinį greitį. Įjaudami nuleista galvute, užfiksuokite galvutės eigą kreipikliais ir nuleiskite galvutę sklandžiai, be trūkčiojimų ir per didelio spaudimo. Įjaudami su galvutės padavimu, prieš pradėdami pjovimą, ištieskite galvutę kuo toliau nuo stalo atraminių plokščių, tada nuleiskite galvutę ant medžiagos ir įjunkite tik stumdami galvutę link stalo atraminių plokščių. Nepajaukite stumdami galvutę nuo stalo atraminių plokščių.

Pjaudami diskinių pjūklą veskite sklandžiais judesiais, naudodami tik tokį spaudimą, kuris būtinas medžiagai pjauti. Neperkraukite kaminio pjūklo ir neleiskite asmenims perkaisti, venkite pjūklo asmenų smūgių į medžiagą ir judinkite taip, kad asmenys nesusisuktų pjūvyje. Baigę pjauti, laikykite pjovimo galvutę nuleistoje padėtyje ir nekelkite galvutės, kol pjūklo asmenys visiškai nesustos. Pjaudami padavimo būdu, prieš atleisdami gaiduką ir pakeldami galvutę, prispauskite galvutę prie stalo atraminių plokščių. Tada atleiskite gaiduką ir palaukite, kol pjūklo asmenys visiškai sustos. Laikykite rankeną ir leiskite gražinimo spyruoklei lėtai, švelniai priešindamiesi, pakelti pjovimo galvutę, neatleisdami rankenos. Kai asmenys sustoja, atjunkite įrankį nuo elektros tinklo ir tik tada nuimkite medžiagą nuo stalo ir pereikite prie kito žingsnio.

Pjūklo užstrigimas medžiagoje

Jei pjūklo diskas užstringa pjaunamoje medžiagoje, nedelsdami atleiskite jungiklį ir laikykite pjovimo galvutę stabiliai, kol diskas visiškai sustos. Tada atjunkite kaminį pjūklą nuo maitinimo šaltinio, ištraukdami jo kištuką iš elektros lizdo. Atjungę maitinimą, pašalinkite užstrigimo priežastį, pavyzdžiui, tinkamai paremdami ir pritvirtindami ruošinį, sureguliuodami nuštatymus arba pašalindami iš ruošinio pašalinį objektą. Tada atsargiai, be trūkčiojimų, ištraukite pjūklo diską iš pjūvio. Patikrinkite, ar pjūklo diskas nepažeistas ar nedeformuotas, ir patikrinkite, ar galvutė ir apsauginiai gaubtai laisvai juda. Jei diskas pažeistas, prieš tęsdami darbą, pakeiskite jį. Toliau pjaunant su užstrigusiu ruošiniu, galite prarasti kontrolę arba sugadinti pjūklą.

Veikla po darbo

Baigę pjauti, atleiskite gaiduką ir palaukite, kol pjūklas visiškai sustos. Nekeklikite pjovimo galvutės, kol asmenys visiškai nesustos. Tada pakelkite pjovimo galvutę, atjunkite kaminį pjūklą nuo elektros tinklo, nuimkite medžiagą nuo darbo stalo ir išvalykite darbo vietą. Baigę darbą, nuvalykite dulkes ir drožles nuo apsaugų, darbo stalo ir dulkių ištraukimo angos, o jei naudojote, ištuštinkite dulkių maišelį. Patikrinkite, ar pjūklo diskas ir tvirtinimo detalės nepažeistos, tada atlikite techninės priežiūros darbus.

Perkaitimo apribojimai

Įrenginys neturi galios reguliavimo, todėl pjovimo metu energijos suvartojimas didėja kartu su apkrova. Kuo didesnis medžiagos pasipriešinimas ir slėgis pjovimo galvutėje, tuo greičiau įkaista variklis, o tai gali sukelti perkaitimą. Norėdami sumažinti perkaitimą, pjaukite sklandžiais judesiais, vengdami smūgių ar per didelio spaudimo, naudokite medžiagai tinkamą diskinių pjūklo diską ir palaikykite jį geros būklės, taip pat įsitinkinkite, kad ventiliacijos angos yra švarios, o nuo kaminio pjūklo pašalintos dulės. Kampinis pjūklas skirtas S6 20 % pertraukiamam darbui 5 minučių ciklu, kai maždaug 20 % laiko dirbama esant apkrovai, o maždaug 80 % – neapkrautoje būsenoje, pvz., nepjaunant arba vėstant. Intensyviai pjaunant, darykite pertraukas, o jei pastebite reikšmingą disko greičio sumažėjimą, neįprastus garsus arba pastebimą temperatūros padidėjimą, sumažinkite slėgį, nutraukite darbą ir leiskite įrankiui atvėsti.

PRIEŽIŪRA IR LAIKYMAS

ATSARGIAI! Prieš atlikdami bet kokius reguliavimo, techninės priežiūros ar remonto darbus, atjunkite maitinimo laidą nuo elektros lizdo. Baigę darbus, patikrinkite elektrinio įrankio techninę būklę vizualiai apžiūrėdami korpusą ir rankeną, elektros laidą su kištuku ir įtempimo mažinimo mechanizmu, elektros jungiklio veikimą, ventiliacijos angų atkimšimą, šepečių kibirkščiavimą, guolių ir krumpliciarių keliamą triukšmą, paleidimą ir sklandų veikimą. Garantiniu laikotarpiu naudotojas negali išardyti elektrinio įrankio ar keisti jokių mazgų ar dalių, nes tai panaikins garantiją. Bet kokie pažeidimai, pastebėti apžiūros ar naudojimo metu, yra signalas, kad reikia remontuoti techninės priežiūros centre. Baigę darbus, korpusą, ventiliacijos angas, jungiklius ir dangčius reikia valyti, pavyzdžiui, oro srove (ne didesniu kaip 0,3 MPa slėgiu), šepečiu arba sausa šluoste, nenaudojant cheminių medžiagų ar valymo skysčių. Įrankius ir rankenas reikia valyti sausa, švaria šluoste.

Kad pjūklas tinkamai veiktų, kuo įmanoma švariau nuo apsauginių dangčių, oro įleidimo angų ir variklio korpuso nuvalykite dulkes ir nešvarumus, o po kiekvieno naudojimo išvalykite kaminį pjūklą. Pjūklo disko apsaugą laikykite švarią ir nenaudokite tirpiklių ar naftos produktų. Rekomenduojama periodiškai sutepti slankiojančius elementus mašininė alyva, kad sumažėtų korozija. Prieš kiekvieną naudojimą patikrinkite, ar pjūklo disko judantis apsauginis mechanizmas nėra nešvarus, nušveikite senas pjūvenas ir atplaišas, ir patikrinkite, ar apsauginio dangčio kreipiklis juda sklandžiai.

Pažeistas darbastalio įdėklas turi būti nedelsiant pakeistas, nes smulkios dalys gali įstrigti tarp įdėklo ir pjūklo disko, dėl ko diskas užstrigs. Pasibaigus garantiniam laikotarpiui, rekomenduojama periodiškai tikrinti anglies šepetėlius. Jei šepetėliai pasiekė susidėvėjimo ribą arba yra pažeisti, visą šepetėlių komplektą pakeiskite identišku.

Laikyti sausoje, drėgmės ir šalčio apsaugotoje vietoje, vaikams nepasiekiamoje vietoje. Rekomenduojama kaminio pjūklo laikymo pakuotė laikyti arba uždengti, kad apsaugotumėte nuo dulkių ir drėgmės, ir kartu su pjūklą laikyti naudojimo instrukciją. Jei transportuojate originalioje pakuotėje, pritvirtinkite judančias dalis ir įdėkite pjūklą į pakuotę laikydamiesi pakuotės viduje esančių saugos priemonių. Prieš perkeldami ar transportuodami, užfiksuokite darbo stalo sukimosi, nuleiskite pjovimo galvutę į apatinę padėtį ir užfiksuokite ją fiksavimo kaiščiu, o kreiptuvo padavimo funkciją užfiksuokite galinėje padėtyje kreiptuvo fiksavimo rankenėle. Visada transportuokite kaminį pjūklą atjungtą nuo elektros tinklo. Trumpais atstumais naudokite nešimo rankenėlę arba neškite jį už stacionaraus darbo stalo. Nekeklikite kaminio pjūklo už apsaugų ar reguliavimo elementų.

INSTRUMENTU RAKSTUROJUMS

Leņķzāģis ir daudzpusīgs instruments, kas paredzēts koksnes un koksnes materiālu griešanai. Tā plašās regulēšanas iespējas ļauj veikt gan taisnus, gan leņķiskus griezumus. Instruments ir paredzēts darbnīcām un montāžas darbiem, kuros nepieciešami atkārtoti griezumi iepriekš noteiktā leņķī. Pareiza, uzticama un droša instrumenta darbība ir atkarīga no pareizas lietošanas, tāpēc:

Pirms instrumenta lietošanas izlasiet visu lietošanas instrukciju un saglabāiet to.

Piegādātājs neatbild par jebkādiem zaudējumiem, kas radušies šajā rokasgrāmatā sniegto drošības noteikumu un ieteikumu neievērošanas rezultātā.

APRĪKOJUMS

Produkts tiek piegādāts pilnā komplektācijā, bet tas ir jāsamontē, kā aprakstīts tālāk rokasgrāmatā.

Rūpnīcas iepakojumā jāiekļauj: leņķzāģis, putekļu savākšanas maisiņš, riņķzāģis, darba galda skava, griešanas galviņas kustības skrūves.

TEHNISKIE PARAMETRI

Parametrs	Mērvienība	Vērtība
Kataloga numurs		YT-821732
Nominālais spriegums	[V~]	220–240
Nominālā frekvence	[Hz]	50
Nepārtrauktā nominālā jauda	[IEKŠĀ]	1800. gadā
Maksimālā jauda (S6 20%)	[IEKŠĀ]	2000. gadā
Nominālais ātrums	[min ⁻¹]	5000
Maksimālais augstums × maksimālais griešanas garums		
Horizontālais rotācijas leņķis 0° / slīpuma leņķis 0°	[mm]	90 × 340
Horizontālais rotācijas leņķis 45° / slīpuma leņķis 0°	[mm]	90 × 240
Horizontālais rotācijas leņķis 0° / slīpuma leņķis 45° pa kreisi	[mm]	45 × 340
Horizontālais rotācijas leņķis 45° / slīpuma leņķis 45° pa kreisi	[mm]	45 × 240
Horizontālais rotācijas leņķis 0° / slīpuma leņķis 45° pa labi	[mm]	37 × 340
Horizontālais rotācijas leņķis 45° / slīpuma leņķis 45° pa labi	[mm]	37 × 240
Ripzāģa asmens: ārējais diametrs × iesplīešanas diametrs × maks. biežums	[mm]	255 × 30 × 2,8
Maksimālais slīpuma griešanas leņķis	[°]	-45–+45
Masa	[kg]	15
Trokšņa līmenis		
- skaņas spiediens L _{pa} ± K	[dB(A)]	94,2 ± 3,0
- jauda L _{wa} ± K	[dB(A)]	107,2 ± 3,0
Izolācijas klase		II.
Lāzera rādītājs		
- klase		2
- jauda	[mW]	<1
- viļņa garums	[nm]	650

Deklarētā trokšņa emisijas vērtība ir izmērīta, izmantojot standarta testa metodi, un to var izmantot, lai salīdzinātu vienu instrumentu ar citu. Deklarēto trokšņa emisijas vērtību var izmantot sākotnējā iedarbības novērtējumā.

Deklarētā vibrācijas kopējā vērtība ir izmērīta, izmantojot standarta testa metodi, un to var izmantot, lai salīdzinātu vienu instrumentu ar citu. Deklarēto vibrācijas kopējo vērtību var izmantot sākotnējā iedarbības novērtējumā.

Piezīme! Vibrācijas un trokšņa emisijas instrumenta darbības laikā var atšķirties no deklarētās vērtības atkarībā no instrumenta lietošanas veida.

Piezīme: Lai aizsargātu operatoru (tostarp visas darbības cikla daļas, piemēram, laikus, kad instruments ir izslēgts vai darbojas tukšgaitā, un aktivizēšanas laikus), jānosaka drošības pasākumi, kuru pamatā ir iedarbības novērtējums faktiskajos lietošanas apstākļos.

VISPĀRĪGĀ ELEKTROINSTRUMENTU DROŠĪBAS BRĪDINĀJUMI

Brīdinājums! Izlasiet visus drošības brīdinājumus, ilustrācijas un specifiskācijas, kas pievienotas šim elektroinstrumentam. To neievērošana var izraisīt elektriskās strāvas triecienu, ugunsgrēku vai nopietnus savainojumus.

Saglabāiet visus brīdinājumus un norādījumus turpmākai uzziņai.

Brīdinājumos lietotais termins „elektroinstrumenti” attiecas uz visiem elektriskajiem elektroinstrumentiem neatkarīgi no tā, vai tie ir ar vadu vai bezvada.

Darba drošība

Uzturiet savu darba zonu labi apgaismotu un tīru. Nekārtība un slikts apgaismojums var izraisīt negadījumus.

Nelietojiet elektroinstrumentus sprādzienbīstamā vidē, piemēram, viegli uzliesmojošu šķidrumu, gāzu vai izgarojumu klātbūtnē. Elektroinstrumenti rada dzirksteles, kas var aizdedzināt putekļus vai izgarojumus.

Turiet bērņus un garāmgājējus prom no darba zonas. Koncentrēšanās zudums var izraisīt kontroles zaudēšanu.

Elektrodrošība

Strāvas vada kontaktdakšai ir jāatbilst kontaktligzdai. Nekādā veidā nemodificējiet kontaktdakšu. Nelietojiet kontaktdakšas adapterus ar iezemētiem elektroinstrumentiem. Nemodificēta kontaktdakša, kas atbilst kontaktligzdai, samazina elektriskās strāvas trieciena risku.

Izvaieties no ķermeņa saskares ar iezemētām virsmām, piemēram, caurulēm, radiatoriem un ledusskapjiem. Ķermeņa iezemēšana palielina elektriskās strāvas trieciena risku.

Nepakļaujiet elektroinstrumentus nokrišņiem vai mitrumam. Ūdens vai mitruma iekļūšana elektroinstrumentā palielina elektriskās strāvas trieciena risku.

Nepārslogojiet strāvas vadu. Neizmantojiet strāvas vadu, lai nestu, vilktu vai atvienotu kontaktdakšu no sienas kontaktligzdas. Sargājiet strāvas vadu no karstuma, eļļas, asām malām un kustīgām daļām. Bojāts vai sapinies strāvas vads palielina elektriskās strāvas trieciena risku.

Strādājot ārpus telpām, izmantojiet pagarinātājus, kas paredzēti lietošanai ārpus telpām. Izmantojot pagarinātājus, kas piemēroti lietošanai ārpus telpām, samazinās elektriskās strāvas trieciena risks.

Ja elektroinstrumenta lietošana mitrā vidē ir neizbēgama, izmantojiet atlikušās strāvas ierīci (RCD) kā aizsardzību pret barošanas spriegumu. RCD izmantošana samazina elektriskās strāvas trieciena risku.

Personīgā drošība

Strādājot ar elektroinstrumentu, esiet uzmanīgi, vērojiet, ko darāt, un izmantojiet veselo saprātu. Nelietojiet elektroinstrumentu, ja esat noguris vai atrodaties narkotiku, alkohola vai medikamentu ietekmē. Pat mirklis neuzmanības, strādājot ar elektroinstrumentu, var izraisīt nopietnus miesas bojājumus.

Izmantojiet individuālos aizsardzības līdzekļus. Vienmēr valkājiet acu aizsargus. Izmantojot individuālos aizsardzības līdzekļus, piemēram, putekļu maskas, neslīdošus drošības apavus, cietās ķiveres un dzirdes aizsargus, samazinās nopietnu miesas bojājumu riskus.

Novērsiet nejašu iedarbināšanu. Pirms pievienojat elektroinstrumentu strāvas avotam un/vai akumulatoram, paņemiet vai pārnēsājiet to, pārliecinieties, vai slēdzis ir izslēgtā stāvoklī. Elektroinstrumenta pārmēsāšana, turot pirkstu uz slēdža, vai elektroinstrumenta pieslēgšana, kad slēdzis ir ieslēgtā stāvoklī, var izraisīt nopietnus miesas bojājumus.

Pirms elektroinstrumenta ieslēgšanas noņemiet jebkuru regulēšanas atslēgu vai uzgriežņu atslēgu. Uzgriežņu atslēga vai uzgriežņu atslēga, kas atstāta piespīrināta pie elektroinstrumenta rotējošās daļas, var izraisīt nopietnus savainojumus.

Nepārsniedzieties un nepārstiepieties. Vienmēr saglabājiet pareizu stāju un līdzsvaru. Tas ļaus jums labāk kontrolēt elektroinstrumentu neparedzētās situācijās darba laikā.

Ģērbieties atbilstoši. Nevalkājiet brīvu apģērbu vai rotaslietas. Turiet matus un apģērbu tālāk no elektroinstrumenta kustīgajām daļām. Brīvs apģērbs, rotaslietas vai gari mati var ieķerties kustīgajās daļās.

Ja iekārta ir aprīkota pievienošanai putekļu nosūkšanas vai savākšanas sistēmām, pārliecinieties, vai tās ir pievienotas un tiek pareizi izmantotas. Putekļu nosūkšanas izmantošana samazina ar putekļiem saistīto apdraudējumu risku.

Neļaujiet pieredzei, kas gūta, bieži lietojot instrumentus, kļūt neuzmanīgam un ignorēt drošības noteikumus. Neuzmanīga rīcība var izraisīt nopietnus savainojumus sekundes simtdaļas laikā.

Elektroinstrumentu lietošana un kopšana

Nepārslogojiet elektroinstrumentu. Izmantojiet paredzētajam darbam pareizo elektroinstrumentu. Pareizais elektroinstrumentu darbu veiks labāk un drošāk, ja to izmantos paredzētajā jaudā.

Nelietojiet elektroinstrumentu, ja slēdzis to neieslēdz un neizslēdz. Jebkurš instruments, ko nevar vadīt ar slēdzi, ir bīstams un ir jāremontē.

Pirms jebkādu regulēšanas darbu veikšanas, piederumu maiņas vai elektroinstrumentu uzglabāšanas atvienojiet kontaktdakšu no strāvas kontaktligzdas un/vai izņemiet akumulatoru, ja tas ir noņemams. Šie piesardzības pasākumi novērsīs elektroinstrumenta nejašu ieslēgšanu.

Sargājiet instrumentu bērniem nepieejamā vietā. Neļaujiet to lietot personām, kas nav iepazīnušas ar elektroinstrumentu lietošanu vai šim instrukcijām. Elektroinstrumenti ir bīstami neapmācītu lietotāju rokās.

Uzturēt elektroinstrumentus un piederumus kārtībā. Pārbaudiet, vai instrumenta kustīgās daļas nav nepareizi izlīdzinātas vai nekēras, vai nav salūzušas detaļas un vai nav citu stāvokļu, kas varētu ietekmēt elektroinstrumenta darbību. Pirms elektroinstrumenta lietošanas novērsiet visus bojājumus. Daudzus negadījumus izraisa slikti uzturēti elektroinstrumenti.

Griešanas instrumentus uzturiet tīrus un asus. Pareizi uzturēts griezējinstrumentu ar asām malām, visticamāk, neieķersies, un to ir vieglāk kontrolēt darbības laikā.

Izmantojiet elektroinstrumentus, piederumus un stiprinājumus u. c. saskaņā ar šiem norādījumiem, ņemot vērā darba veidu un apstākļus. Instrumentu izmantošana citiem, nevis paredzētajiem darbiem var radīt bīstamu situāciju.

Rokturus un satveršanas virsmas turiet sausas, tīras un bez eļļas un smērvielām. Slideni rokturi un satveršanas virsmas apgrūrina instrumenta drošu lietošanu un kontroli bīstamās situācijās.

Remonts

Elektroinstrumentu remontējiet tikai pilnvarotās remontdarbnīcās, izmantojot tikai oriģinālās rezerves daļas. Tas nodrošinās elektroinstrumenta pareizu darbību.

DROŠĪBAS INSTRUKCIJAS ZĀĢĒŠANAI

Leņķzāģi ir paredzēti koka un kokam līdzīgu materiālu griešanai. Tos nedrīkst izmantot kopā ar slīpriņām dzelzs materiālu, piemēram, stieņu, stieņu, stabu u. c., griešanai. Slīpriņas putekļi var iesprūst kustīgajās daļās, piemēram, apakšējā asmens aizsargā. Dzirksteles no slīpriņas griešanas var apdedzināt apakšējo asmens aizsargu, darba virsmas ieliktni un citas plastmasas daļas. Kad vien iespējams, sagataves nostiprināšanai izmantojiet skavas. Ja sagatave tiks turēta ar roku, vienmēr turiet roku vismaz 100 mm attālumā no abām zāģa asmens pusēm. Neizmantojiet šo zāģi tādā sagatavju griešanai, kas ir pārāk mazas, lai tās varētu droši nostiprināt vai turēt ar roku. Ja jūsu roka atrodas pārāk tuvu zāģa asmenim, palielinās traumu risks, saskaroties ar zāģa asmeni. Apstrādājamaī detaļai jābūt nekustīgai un nostiprinātai vai turētai gan ar pamatni, gan ar darba galdu. Nekad nepadodiet sagatavi un negrieziet ar brīvroku. Nenostiprināta vai kustīga sagatave var tikt aizmesta lielā ātrumā, radot traumas.

Spiediet zāģi cauri sagatavei. Nevelciet zāģi cauri sagatavei. Lai grieztu, paceliet zāģa galviņu un pārvietojiet to pāri sagatavei, negriežot, iedarbiniet dzinēju, nolaidiet galviņu un stumiet zāģi cauri sagatavei. Griešana, vienlaikus velkot zāģi, visticamāk, izraisīs zāģa asmens izkrišanu no sagataves un spēcīgi metīs asmens mezglu operatora virzienā.

Nekad nesakuro rokas gar paredzēto griešanas līniju, kā arī zāģripas priekšā vai aizmugurē. Sagataves turēšana sakrustotām rokām, piemēram, sagataves turēšana ar kreiso roku pa labi no zāģripas vai otrādi, ir ļoti bīstama.

Nekad nesniedzieties aiz pamatnes plāksnes tā, lai jebkura roka atrastos tuvāk par 100 mm no zāģa asmens abām pusēm, lai noņemtu koka atliekas vai jebkāda cita iemesla dēļ, kamēr zāģa asmens griežas. Rotējošā zāģa asmens attālums no jūsu rokas var nebūt pamanāms, un jūs varat nopietni savainoties.

Pirms griešanas pārbaudiet sagatavi. Ja sagatave ir saliekta vai saritinājusies, nostipriniet to tā, lai ārējā izliektā virsma būtu vērsta pret pamatplāksni. Vienmēr pārliecinieties, ka griešanas līnijā starp sagatavi, pamatplāksni un darba galdu nav atstarpes. Saliektais vai saritinājusies sagataves var sagriezties vai nobīdīties un griešanas laikā var saspiest zāģa asmeni. Sagatavei jābūt bez naglām vai svešķermeņiem.

Nelietojiet zāģi, kamēr no darba galdā nav noņemti visi instrumenti, koka atgriezumī utt., izņemot sagatavi. Mazi Atgriezumi vai vaļīgi koka gabali vai citi priekšmeti, kas nonāk saskarē ar rotējošo zāģa asmeni, var tikt aizmesti lielā ātrumā.

Vienlaikus grieziet tikai vienu sagatavi. Vairākus materiālu slāņus nevar pareizi nostiprināt vai noturēt, ja zāģa asmens var iesprūst vai nobīdīties darbības laikā.

Pirms lietošanas pārliecinieties, vai leņķzāģis ir nostiprināts vai novietots uz līdzena, stingras darba virsmas. Līdzena, stingra darba virsma samazina leņķzāģa nestabilitātes risku.

Plānojiet savu darbu. Ikreiz, kad maināt slīpuma vai pagriešanas leņķa iestatījumu, pārliecinieties, vai regulējamā atbalsta plāksne ir pareizi novietota, lai atbalstītu sagatavi un izvairītos no saskares ar zāģa asmeni vai aizsargsisstēmu. Neieslēdzot instrumentu un nenovietojot sagatavi uz galdā, veiciet imitētu pilnu griezumu ar zāģa asmeni, lai pārliecinātos, ka nav saskares ar atbalsta plāksni vai tās pārgriešanas riska.

Ja sagatave ir platāka vai garāka par darbagalda augšdaļu, izmantojiet atbilstošu atbalstu, piemēram, darbagalda pagarinājumu, darba statīvus utt. Sagataves, kas ir garākas vai platākas par zāģa darbagaldu, var apgāzties, ja tās nav droši nostiprinātas. Ja nogrieztā daļa vai sagatave apgāžas, tā var pacelt apakšējo asmens aizsargu vai arī to var aizmest rotējošais asmens. Neizmantojiet citu personu kā darbagalda pagarinājumu aizvietošanu vai papildu atbalstu. Nestabils sagataves atbalsts var izraisīt zāģa asmens iesprūšanu vai materiāla nobīdi griešanas laikā, pavelkot jūs un jūsu palīgu rotējošā asmens virzienā.

Griežamo materiālu nekādā veidā nedrīkst saspiest vai spiest pret rotējošo zāģa asmeni. Ja to saspiest, piemēram, izmantojot gareniskos atdurus, griežamo materiālu var iesprūst asmens un tas var tikt spēcīgi izmests.

Vienmēr izmantojiet skavas vai stiprinājumus, kas paredzēti apaļu materiālu, piemēram, stieņu vai cauruļu, pareizai noturēšanai. Stieņi griešanas laikā mēdz griezties, kā rezultātā asmens „iekļaujas” un ar rokām velk sagatavi asmens virzienā. Pirms saskares ar sagatavi ļaujiet asmenim sasniegt pilnu ātrumu. Tas samazinās sagataves izmešanas risku.

Ja apstrādājamaī materiāls vai asmens iesprūst, izslēdziet zāģi. Pagaidiet, līdz visas kustīgās daļas apstājas, pēc tam atvienojiet strāvas vadu un/vai izņemiet akumulatoru. Tikai pēc tam mēģiniet atbrīvot iesprūdušo materiālu. Turpinot griezt ar iesprūdušu materiālu, var zaudēt kontroli vai sabojāt zāģi.

Kad esat pabeidzis griešanu, atlaidiet sprūdu, turiet griešanas galviņu nospiestu un pirms griežamā materiāla noņemšanas pagaidiet, līdz asmens apstājas. Darbības laikā sniegties tuvu asmenim ir bīstami.

Veicot iegremdēšanas griezumus vai atlaižot sprūdu, pirms griešanas galviņa ir pilnībā nolaista, stingri turiet rokturi. Griešanas diska bremzēšana var izraisīt griešanas galviņas pēkšņu nolaišanu, radot traumu risku.

GATAVOŠANĀS DARBAM

Pirms darba uzsākšanas pārbaudiet, vai ierīce, strāvas vads un kontaktdakša nav bojāti, un vai asmens aizsargi brīvi kustas un atgriežas savā aizsargpozīcijā. Ja tiek konstatēti bojājumi vai nepareizi funkcionējoši aizsargi, neturpiniet darbu.

Piezīme: Visi gatavošanās darbi jāveic, atvienojot strāvas padevi. **Strāvas vadam jābūt atvienotam no strāvas kontaktlīdžas.**

Darbstacijas gatavošana

Instrumentis jānostiprina pie darbagalda, statīva vai līdzīgas vietas darba vietā. Pirms leņķzāģa lietošanas visiem aizsargiem un drošības ierīcēm jābūt pareizi nostiprinātām. Pārliecinieties, vai zāģa asmens var brīvi griezties. Strādājot ar koku, uzmanieties,

lai tajā neiekļūtu svešķermeņi, piemēram, naglas, skrūves utt. Pirms leņķzāģa lietošanas pārliecinieties, vai visas kustīgās daļas var kustēties vienmērīgi un zāģa asmens ir droši nostiprināts. Pirms strāvas vada pievienošanas elektrotīklam pārliecinieties, vai barošanas avota specifiskācijas atbilst instrumenta datu plāksnītē norādītajām.

Leņķzāģis jānovieto uz līdzenas un stabilas virsmas. Montāžas augstums jāpielāgo operatora augumam, nodrošinot pilnīgu darbību bez pārmērīgas sniedzamības, vienlaikus nodrošinot stabilu un drošu stāju.

Darba galdā pamatine ir aprīkota ar caurumiem tā pieskrūvēšanai pie griežņus. Šim nolūkam izmantojiet četras stiprinājuma skrūves (nav iekļautas komplektā) un, ja nepieciešams, paplāksnes un uzgriežņus, kas atbilst darba galdā tipam.

Griešanas galviņas regulēšana (IV)

Pēc izņemšanas no kastes leņķzāģa griešanas galviņu var nofiksēt apakšējā pozīcijā ar galviņas fiksācijas tapu. Lai atbloķētu, viegli nospiediet galviņu uz leju, pavelciet galviņas fiksācijas tapu un pagrieziet to par 90°, pēc tam paceliet galviņu, turot rokturi. Paceļot un nolaižot galviņu, vienmēr turiet rokturi, jo atgriezes atsperē automātiski paceļ galviņu. Kamēr galviņa kustas, pārbaudiet, vai kustīgais zāģa asmens aizsargs brīvi pārvietojas, automātiski atklājot zāģa asmeni nolaišanas laikā un automātiski to pārklājot paceļšanas laikā. Ja atrodat šķēršļus, kas bloķē asmens aizsargu, pirms darba uzsākšanas noņemiet tos.

Ja nepieciešams ierobežot griešanas dziļumu, noregulējiet dziļuma ierobežotāju, regulējot skrūvi, un nostipriniet to ar fiksācijas uzgriežņi. Pēc tam pārbaudiet iestatīto dziļumu uz testa parauga un, ja nepieciešams, noregulējiet.

Ripzāģa uzstādīšana un nomaīna (V), (VI), (VII)

UZMANĪBU! Pirms zāģa asmens uzstādīšanas vai nomaīnas izslēdziet zāģi, atvienojiet to no elektrotīkla un pagaidiet, līdz asmens pilnībā apstājas. Mainot zāģa asmeni, valkājiet aizsargcimdus.

Paceliet griešanas galviņu augšējā pozīcijā un nofiksējiet to vietā ar galviņas fiksācijas tapu. Pēc tam paceliet kustīgo asmens aizsargu pietiekami, lai piekļūtu vārpstas skrūvei un ievietotu atslēgu.

Nospiediet un turiet vārpstas bloķētāju, pēc tam ar uzgriežņu atslēgu lēnām pagrieziet vārpstas skrūvi, līdz vārpsta nofiksējas. Turot vārpstas bloķētāju, atskrūvējiet vārpstas skrūvi pulksteņrādītāja virzienā, jo tai ir kreisā vītne. Pēc tam noņemiet ārējo atloku un izņemiet zāģa asmeni, pabīdot to uz leju. Pirms jauna zāģa asmens uzstādīšanas noīriet saskares virsmas un stiprinājuma detaļas no putekļiem un netīrumiem, kā arī noīriet iekšējo un ārējo atloku.

Uzstādiet zāģa asmeni atbilstoši griešanās virzienam virzienā uz aizsarga, uzstādiet ārējo atloku un, turot vārpstas bloķētāju, pievelciet vārpstas skrūvi pretēji pulksteņrādītāja virzienam. Pēc tam atlaidiet vārpstas bloķētāju un atbloķējiet zāģa galviņu, atlaižot galviņas bloķēšanas tapu. Pārbaudiet, vai kustīgais aizsargs darbojas pareizi, un pārbaudiet, vai zāģa asmens brīvi griežas gan perpendikulāri, gan 45° leņķī.

Ieteikumi riņķveida zāģu lietošanai

BRĪDINĀJUMS! Pārliecinieties, vai ripzāģa maksimālais pieļaujama ātrums ir vienāds ar vai lielāks par leņķzāģa ātrumu. Izmantojot ripzāģi, kas neatbilst iepriekšminētajām prasībām, darbības laikā zāģa asmens var saplīst, kas var izraisīt nopietnus savainojumus. Izmantojiet tikai ražotāja ieteiktos asmeņus, kas paredzēti koksnes un koksnes materiālu griešanai, ar karbīda zobiem, kas atbilst EN 847-1 prasībām un tehnisko datu tabulā norādītajām specifikācijām. Nelietojiet ātrgriezējtauda (HSS) asmeņus. Nelietojiet abrazīvus diskus vai asmeņus, kas paredzēti metāla griešanai. Neizmantojiet valīgus redukcijas gredzenus vai uzsmavas, lai regulētu asmens urbumu. Ja asmens ir aprīkots ar fiksētiem redukcijas gredzeniem, pārliecinieties, ka tiem ir vienāds diametrs, tie ir paralēli viens otram un vismaz 1/3 no asmens diametra. Pirms asmens uzstādīšanas noīriet montāžas virsmas un stiprinājumus no putekļiem, sveķiem, taukiem, eļļas un ūdens.

Ripzāģa asmens jāizvēlas atkarībā no griežamā materiāla. Jo vairāk zobu, jo augstāka griezuma kvalitāte, tāpēc laminētu plātņu un cietāku materiālu griešanai ieteicams 48 zobu asmens. Kopā ar leņķzāģi komplektā iekļauto 24 zobu asmeni var izmantot ātrākiem, rupjākiem zāģējumiem kokā, tostarp konstrukciju kokmateriālos, ja vien sagatave ir pareizi nostiprināta.

Nelietojiet bojātus vai deformētus griezējdiskus. Pirms katras lietošanas reizes vizuāli pārbaudiet griezējdisku, un, ja atrodat plaisas, šķembas, līkumus, nolūzušus zobus vai citus bojājumus, nomainiet to pirms lietošanas. Turot disku aiz stiprinājuma atveres, viegli uzstiet pa diska korpusu ar plastmasas skrūvgrieža rokturi. Daba skaņa var liecināt par plaisu diska korpusā, kas var nebūt redzama ar neapbruņotu aci. Ja rodas šaubas par diska stāvokli, nomainiet to pirms lietošanas. Neremontējiet un nelietojiet atkārtoti splaisājušus diskus.

Putekļu nosūkšana (VIII)

Leņķzāģis ir aprīkots ar savienotāju, kas ļauj pievienot komplektā iekļauto putekļu maisiņu vai ārēju putekļu nosūkšanas sistēmu. Putekļu maisiņš jāuzspiež uz dzinēja putekļu nosūkšanas savienotāja, iespējot to tik dziļi, cik vien iespējams.

Maisis jāiztukšo katru reizi, kad tas ir pilns, un pēc lietošanas, atverot rāvējslēdzēju apakšā. Ja izmantojat ārēju putekļu nosūkšanas sistēmu, pievienojiet elastīgo šļūteni tieši pie uzgaļa vai izmantojot atbilstošu adapteri, kas piemērots izmantojamajai šļūtenei.

Lāzera rādītājs

BRĪDINĀJUMS! Neskatieties lāzera stara avotā un nevirziet lāzera staru pret acīm, jo tas var izraisīt īslaicīgus vai neatgriezeniskus acu bojājumus.

Leņķzāģis ir aprīkots ar lāzera rādītāju, kas attēlo griešanas līniju uz pie galdā piestiprinātā materiāla. Rādītāju aktivizē lāzera rādītāja slēdzis. Iestatot slēdzi pozīcijā, kas apzīmēta ar lāzera emisijas simbolu, tiek aktivizēts lāzers. Iestatot slēdzi pozīcijā, kas apzīmēta ar „OFF”, lāzers tiek deaktivizēts.

Pagarinātāja kabeli

Ja instruments jāpievieno, izmantojot pagarinātāju, pagarinātāja vada šķērsgriezumam jābūt ne mazākam par instrumenta komplek-

tācijā iekļautā strāvas kabeļa šķēsgriezumu. Pagarinātājiem, kuru garums ir līdz 25 m, vada šķēsgriezumam jābūt vismaz 1,5 mm².

Atlikušais risks

Šī iekārta ir projektēta un izgatavota saskaņā ar piemērojamajiem drošības standartiem. Tomēr produkta lietošanas laikā var rasties atlikušie riski.

Ar elektroenerģiju saistīti veselības apdraudējumi nepareizu strāvas kabeļu lietošanas dēļ.

Trokšņa risks dzirdes aizsarglīdzekļu nelietošanas dēļ.

Atlikušo risku var samazināt, rūpīgi ievērojot drošības norādījumus.

INSTRUMENTA LIETOŠANA

Pirms griešanas sākšanas pārbaudiet, vai visi regulēšanas fiksatori ir pievilkti, vai asmens aizsargs darbojas pareizi un vai visā zāga galviņas kustības diapazonā nav traucējumu. Tas jāpārbauda, neiedarbinot ierīci. Pārbaudiet, vai materiālā nav naglu, skavas, skrūvju un plaisu, un novērtējiet, vai to var droši atbalstīt un nostiprināt. Izvietojiet strāvas vadu un jebkuru pagarinātāju ārpus griešanas zonas, lai tas netiktu iespiests zem zāga galviņas.

Pēc tam iedarbiniet ierīci bez slodzes un pārliecinieties, ka tā darbojas vienmērīgi, bez klabēšanas, berzes vai neparastām vibrācijām. Pēc tam atļaidiet sprūdu un pagaidiet, līdz asmens pilnībā apstājas. Novietojiet sagatavi uz galda, atbalstot to uz atbalsta plāksnes, un nostipriniet to ar skavu. Pēc iedarbināšanas ļaujiet zāgim sasniegt nominālo ātrumu, pirms griežat vienmērīgā kustībā, nepiemērojot pārmērīgu spiedienu.

Griešanas parametru iestatīšana

Horizontālo griešanas leņķi iestata, pagriežot darba galdū. Pirms galda pagriešanas paceliet griešanas galvīnu augšējā pozīcijā. Lai to izdarītu, atskrūvējiet galvas rotācijas skrūvi, atbrīvojiet galda rotācijas fiksatoru un pagrieziet galdū vēlāmajā pozīcijā, izmantojot skalu. Galdam ir sprūdrata mehānisms standarta leņķiem, kas kalpo kā ātra regulēšanas palīgīdzelis, un leņķi var iestatīt arī netieši, izmantojot skalu. Kad leņķis ir iestatīts, pievelciet galvas rotācijas skrūvi. Neatstājiet galdū bloķētu tikai ar sprūdrata mehānismu (IX), (X).

Pirms slīpo griezumu veikšanas noregulējiet galda pamatnes plāksnes, lai visā tā kustības diapazonā saglabātu vismaz 5 mm atstarpi no zāga asmens. Pamatnes plāksnēm ir augšējie pagarinājumi, tāpēc pirms galviņas noliekšanas tās jāpārvieta, lai saglabātu atstarpi no zāga asmens un aizsargiem visā tā kustības diapazonā. Slīpuma leņķi iestata, noliecot griešanas galvīnu pa kreisi vai pa labi līdz 45 grādiem. Lai to izdarītu, atskrūvējiet galviņas slīpuma regulēšanas skrūvi un iestatiet galvīnu vēlāmajā leņķī, izmantojot skalu (XI). Lai noliektu pa labi, atlaidiet galviņas slīpuma tapu un, turot to atbrīvotā stāvoklī, nolieciet galvīnu. Pēc tam atlaidiet tapu, lai atgrieztos bloķēšanas pozīcijā, pirms pievelkat galviņas slīpuma regulēšanas skrūvi (XII).

Leņķzāģis ļauj griezt gan ar galvu uz leju, gan ar vadotni. Galvas kustību pa vadotnēm var nofiksēt ar fiksācijas pogu. Griešanai bez padeves galva jāiestata aizmugurējā pozīcijā un padeve jānofiksē. Platākiem griezieniem padeve jāatbloķē un jāpārbauda, vai galva kustas vienmērīgi visā tās diapazonā. Lai veiktu iegremdēšanu, iestatiet dziļuma ierobežotāju, regulējot skrūvi, pēc tam pārbaudiet iestatīto dziļumu uz parauga detaļas un, ja nepieciešams, noregulējiet (XIII).

Pēc katras galda rotācijas leņķa, galvas noliekuma un katras galvas kustības režīma maiņas, atvienojot barošanas avotu, simulējiet darba kustību pilnā diapazonā un pārbaudiet, vai ripzāģis un aizsargi nesaskaras ar šķēršļiem un nesaskaras ar darba galdū, darba galda ieliktni, galda atbalsta plāksnēm vai citām instrumenta daļām.

Sagataves sagatavošana un nostiprināšana (XIV)

Materiāls stingri jānovieto uz darba galda un jāpiespiež pie galda atbalsta plāksnes, lai tas griešanas laikā nevarētu nobīdīties. Nostipriniet materiālu ar galda skavu. Galda skava jāuzstāda caurumā, kas atrodas aiz galda atbalsta plāksnes kreisajā vai labajā pusē, pēc tam jānostiprina ar skrūvi un materiāls jāpiespiež pie darba galda un galda atbalsta plāksnes. Pirms griešanas sākšanas pārbaudiet, vai galda skava visā griešanas galviņas kustības diapazonā nesaskarsies ar kustīgām daļām vai zāga asmeni. Ja nepieciešams, pielāgojiet tās pozīciju. Garu un smagu sagatavu gadījumā atbalsts jānodrošina abās zāga pusēs tādā pašā augstumā kā darba galds, lai sagatavi noturētu vienā līmenī un samazinātu iesprūšanas un atsītienu risku. Plānu sagatavu gadījumā nepaļaujieties tikai uz galda skavu; atbalsts jānodrošina visā sagataves garumā.

Izstiepiet galda pagarinājumu vajadzīgajā garumā, lai atbalstītu garākus sagataves, un nofiksējiet tos vietā. Izbīdiēt pagarinājumu galos esošās apturēšanas plāksnes un noregulējiet tās, lai atbalstītu materiālu un ierobežotu tā kustību griešanas laikā.

Izcīnot uzvaru

Pirms darba uzsākšanas pārliecinieties, ka ienemat stabili pozīcijā un stingri turat rokturi. Lai iedarbinātu, nospiediet slēdža bloķēšanas pogu un pēc tam nospiediet elektrisko slēdzi. Slēdžim nav bloķēšanas funkcijas, tāpēc leņķzāģis izslēdzas, kad spiediens tiek atbrīvots. Nenofiksējiet slēdzi ieslēgšanas pozīcijā.

Pirms griešanas sākšanas sagatave stingri jānovieto uz darba galda, jāpiespiež pie galda pamatnes plāksnēm un jānostiprina ar skavu. Pirms sākat darbu, pārliecinieties, vai ripzāģa asmens nepieskaras materiālam vai citām instrumenta sastāvdaļām. Pēc sākšanas ļaujiet ripzāģa asmenim sasniegt nominālo ātrumu pirms griešanas. Griežot ar nolaiestu galvu, fiksējiet galvas kustību uz vadotnēm un nolaidiet galvu vienmērīgi, bez raustīšanās vai pārmērīga spiediena. Griežot ar galvas padevi, pirms griešanas sākšanas izstiepiet galvu pēc iespējas tālāk no galda pamatnes plāksnēm, pēc tam nolaidiet galvu uz materiālu un grieziēt, tikai virzot galvu galda pamatnes plāksnēm. Negrieziet, virzot galvu prom no galda pamatnes plāksnēm.

Griežot, vadiet ripzāģi vienmērīgā kustībā, pielietojot tikai materiāla griešanai nepieciešamo spiedienu. Nepārslodojiet leņķzāģi un neļaujiet asmeņiem pārkarst, izvairieties no zāga asmens atsītienu pret materiālu un pārvietojiet to tā, lai tas nesagrieztos

griezumā. Pēc griešanas pabeigšanas turiet griešanas galviņu nolaistā stāvoklī un nepaceliet galviņu, kamēr zāga asmens nav pilnībā apstājies. Lietojot padeves griešanu, pirms sprūda atlaišanas un galviņas pacelšanas pilnībā piespiediet galviņu pie galda atbalsta plāksnēm. Pēc tam atlaidiet sprūdu un pagaidiet, līdz zāga asmens pilnībā apstājas. Turpiniet turēt rokturi un ļaujiet atgriezt atsperi lēnām pacelt griešanas galviņu, ar nelielu pretdarbību, neatlaižot rokturi. Kad asmens ir apstājies, atvienojiet instrumentu no elektrofilkla un tikai pēc tam noņemiet materiālu no galda un pārejiet pie nākamās darbības.

Zāga iesprūšana materiālā

Ja zāga asmens iesprūst griezamajā materiālā, nekavējoties atlaidiet slēdzi un turiet griešanas galviņu nekustīgi, līdz asmens pilnībā apstājas. Pēc tam atvienojiet zāgi no strāvas avota, atvienojot to no strāvas kontaktligzdas.

Pēc strāvas padeves atvienošanas novērsiet iestrēgšanas cēloni, piemēram, pareizi atbalstot un nostiprinot sagatavi, pielāgojot iestatījumus vai izņemot no sagataves svešķermeni. Pēc tam uzmanīgi, bez raustīšanās, izvadiet asmeni no griezuma vietas. Pārbaudiet, vai zāga asmens nav bojāts vai deformēts, un pārbaudiet, vai galviņa un aizsargi brīvi kustas. Ja ir bojāts, pirms darbības atsākšanas nomainiet asmeni. Turpinot griezt ar iestrēgu sagatavi, var tikt zaudēta kontrole vai sabojāts zāģis.

Aktivitātes pēc darba

Pēc griešanas pabeigšanas atlaidiet sprūdu un pagaidiet, līdz zāģis pilnībā apstājas. Neceliet griešanas galviņu, kamēr asmens nav pilnībā apstājies. Pēc tam paceliet griešanas galviņu, atvienojiet zāģi no elektrofilkla, noņemiet materiālu no darba galda un atbrīvojiet darba zonu. Pēc darba pabeigšanas notīriet putekļus no skaidas no aizsargiem, darba galda un putekļu nosūkšanas atveres un, ja tās tika izmantotas, iztukšojiet putekļu maisiņu. Pārbaudiet, vai zāga asmens un stiprinājuma detaļas nav bojātas, un pēc tam pārejiet pie apkopes.

Pārkaršanas ierobežojumi

Mašīnai nav jaudas regulēšanas, un griešanas laikā enerģijas patēriņš palielinās līdz ar slodzi. Jo lielāka ir materiāla pretestība un spiediens uz griešanas galviņu, jo ātrāk motors uzkarst, kas var izraisīt pārkaršanu. Lai samazinātu pārkaršanu, grieziot ar vienmērīgām kustībām, izvairīties no triecieniem vai pārmērīga spiediena, izmantojiet materiālam atbilstošu riņķveida zāģa asmeni un uzturiet to labā stāvoklī, kā arī pārliecinieties, vai ventilācijas atveres ir tīras un no zāģa ir noņemti putekļi.

Leņķzāģis ir paredzēts S6 20% periodiskai darbībai 5 minūšu ciklā, kur aptuveni 20% laika tiek pavadīts, strādājot ar slodzi, un aptuveni 80% tiek pavadīts bez slodzes, piemēram, negriežot vai atdziesot. Intensīvi griežot, ievērojiet pārtraukumus, un, ja pamānāt ievērojamu asmens ātruma samazināšanos, neparastas skaņas vai manāmu temperatūras paaugstināšanos, samaziniet spiedienu, pārtrauciet darbu un ļaujiet instrumentam atdzist.

APKOPE UN GLABĀŠANA

UZMANĪBU! Pirms jebkādu regulēšanas, apkopes vai remonta darbu veikšanas atvienojiet strāvas vadu no strāvas kontaktligzdas. Pēc darba pabeigšanas pārbaudiet elektroinstrumenta tehnisko stāvokli, vizuāli apskatot korpusu un rokturi, elektrisko vadu ar kontaktdakšu un stiepes mazinātāju, elektriskā slēdža darbību, ventilācijas atveru tīrīšanu, suku dzirksteļošanu, gultņu un zobratu radīto troksni, iedarbināšanu un vienmērīgu darbību. Garantijas laikā lietotājs nedrīkst izjaukt elektroinstrumentu vai nomainīt tā mezglus vai detaļas, jo tas anulēs garantiju. Jebkādas neatbilstības, kas novērotas pārbaudes vai darbības laikā, ir signāls remontam servisa centrā. Pēc darba pabeigšanas korpus, ventilācijas atveres, slēdzi un pārsegi jātīra, piemēram, ar gaisa strūklu (ar spiedienu, kas nepārsniedz 0,3 MPa), otu vai sausu drānu, neizmantojot ķīmiskas vielas vai tīrīšanas šķidrums. Instrumenti un rokturi jātīra ar sausu, tīru drānu. Lai nodrošinātu pareizu darbību, turiet aizsargus, gaisa ieplūdes atveres un motora korpusu pēc iespējas tīrākos no putekļiem un netīrumiem, un pēc katras lietošanas reizes notīriet zāģi. Turiet zāģa asmens aizsargu tīru un izvairieties no šķīdinātāju vai naftas produktu lietošanas. Ieteicams periodiski ieeļļot bīdāmos elementus ar mašīneļļu, lai samazinātu koroziju. Pirms katras lietošanas reizes pārbaudiet, vai zāģa asmens kustīgajā aizsargmehānismā nav netīrumu, notīriet vecās zāģu skaidas un šķembas, kā arī pārbaudiet, vai aizsarga vadotne kustas vienmērīgi.

Bojāts darbagalda ieliktnis nekavējoties jānomaina, jo mazas detaļas var iesprūst starp ieliktni un zāģa asmeni, izraisot asmens iesprūšanu. Pēc garantijas perioda beigām ieteicams periodiski pārbaudīt ogles suku. Ja suku ir sasnēgušas nodiluma robežu vai ir bojātas, nomainiet visu suku komplektu ar identisku.

Uzglabāt sausā, no mitruma un sala pasargātā vietā, bērniem nepieejamā vietā. Leņķzāģi ieteicams uzglabāt iepakojumā vai pārklāt, lai pasargātu to no putekļiem un mitruma, un kopā ar leņķzāģi glabāt lietošanas instrukciju. Ja zāģis tiek transportēts oriģinālajā iepakojumā, nostipriniet kustīgās daļas un ievietojiet zāģi iepakojumā saskaņā ar iepakojuma iekšpusē norādītajām drošības funkcijām. Pirms pārvietošanas vai transportēšanas bloķējiet darba galda rotāciju, nolaidiet griešanas galviņu apakšējā pozīcijā un nostipriniet to ar bloķēšanas tapu, kā arī bloķējiet vadotnes padeves funkciju aizmugurējā pozīcijā ar vadotnes bloķēšanas postu. Vienmēr transportējiet leņķzāģi atvienotu no elektrofilkla. Nelielos attālumos izmantojiet pārnēsāšanas rokturi vai pārnēsājiet to aiz nekustīgā darba galda. Neceliet leņķzāģi aiz aizsargiem vai regulējumiem.

CHARAKTERISTIKA NÁSTROJE

Pokosová pila je všestranný nástroj určený k řezání dřeva a materiálů na bázi dřeva. Její rozsáhlé možnosti nastavení umožňují rovné i šikmé řezy. Nástroj je určen pro dílenské a montážní práce vyžadující opakované řezy pod předem stanoveným úhlem. Správný, spolehlivý a bezpečný provoz nástroje závisí na jeho správném použití, proto:

Před použitím nástroje si přečtěte celý návod k obsluze a uschovejte si jej.

Dodavatel nenese odpovědnost za žádné škody vzniklé v důsledku nedodržení bezpečnostních předpisů a doporučení uvedených v této příručce.

ZAŘÍZENÍ

Produkt je dodáván kompletní, ale vyžaduje montáž, jak je popsáno dále v návodu.

Tovární balení by mělo obsahovat: pokosovou pilu, sáček na prach, okružní pilu, svorku pracovního stolu, šrouby pro pohyb řezací hlavy.

TECHNICKÉ PARAMETRY

Parametr	Jednotka měření	Hodnota
Katalogové číslo		YT-821732
Jmenovité napětí	[V~]	220 - 240
Jmenovitá frekvence	[Hz]	50
Trvalý jmenovitý výkon	[V]	1800
Maximální výkon (S6 20 %)	[V]	2000
Jmenovité otáčky	[min ⁻¹]	5000
Maximální výška × maximální délka řezu		
Horizontální úhel natočení 0° / úhel náklonu 0°	[mm]	90 × 340
Horizontální úhel natočení 45° / úhel náklonu 0°	[mm]	90 × 240
Horizontální úhel natočení 0° / úhel náklonu 45° doleva	[mm]	45 × 340
Horizontální úhel natočení 45° / úhel náklonu 45° doleva	[mm]	45 × 240
Horizontální úhel natočení 0° / úhel náklonu 45° doprava	[mm]	37 × 340
Horizontální úhel natočení 45° / úhel náklonu 45° doprava	[mm]	37 × 240
Kotouč kotoučové pily; vnější průměr × upínací průměr × max. tloušťka	[mm]	255 × 30 × 2,8
Maximální úhel zkoseného řezu	[°]	-45 – +45
Mše	[kg]	15
Hladina hluku		
- akustický tlak $L_{pA} \pm K$	[dB(A)]	94,2 ± 3,0
- výkon $L_{wA} \pm K$	[dB(A)]	107,2 ± 3,0
Třída izolace		II.
Laserové ukazovátko		
- třída		2
- moc	[mW]	<1
- vlnová délka	[nm]	650

Deklarovaná hodnota emisí hluku byla naměřena standardní zkušební metodou a lze ji použít k porovnání jednotlivých nástrojů. Deklarovanou hodnotu emisí hluku lze použít při předběžném posouzení expozice.

Deklarovaná celková hodnota vibrací byla naměřena standardní zkušební metodou a lze ji použít k porovnání jednoho nářadí s druhým. Deklarovanou celkovou hodnotu vibrací lze použít při předběžném posouzení expozice.

Poznámka! Emise vibrací a hluku během provozu nářadí se mohou lišit od deklarované hodnoty v závislosti na způsobu použití nářadí.

Poznámka: Pro ochranu obsluhy (včetně všech částí provozního cyklu, jako jsou doby, kdy je nástroj vypnutý nebo běží na volnoběh, a doby aktivace) musí být stanovena bezpečnostní opatření založená na posouzení expozice za skutečných podmínek použití.

OBECNÉ BEZPEČNOSTNÍ POKYNY PRO ELEKTRICKÉ NÁŘADÍ

Varování! Přečtěte si všechna bezpečnostní varování, ilustrace a specifikace dodané s tímto elektrickým nářadím . Jejich nedodržení může vést k úrazu elektrickým proudem, požáru nebo vážnému zranění.

Uschovejte si všechna varování a pokyny pro budoucí použití.

Termín „elektrické nářadí“ použitý v upozorněních se vztahuje na veškeré elektrické nářadí, ať už s kabelem nebo bez něj.

Bezpečnost na pracovišti

Udržujte své pracovní místo dobře osvětlené a čisté. Nepořádek a špatné osvětlení mohou způsobit nehody.

Nepoužívejte elektrické nářadí ve výbušném prostředí, například v přítomnosti hořlavých kapalin, plynů nebo výparů.

Elektrické nářadí vytváří jiskry, které mohou zapálit prach nebo výpary.

Udržujte děti a přihlížející mimo pracovní prostor. Ztráta soustředění může vést ke ztrátě kontroly.

Elektrická bezpečnost

Zástrčka napájecího kabelu musí odpovídat zásuvce. Zástrčku žádným způsobem neupravujte. **Nepoužívejte žádné adaptéry s uzemněným elektrickým nářadím.** Neupravená zástrčka, která odpovídá zásuvce, snižuje riziko úrazu elektrickým proudem. **Zabraňte kontaktu těla s uzemněnými povrchy, jako jsou potrubí, radiátory a ledničky.** Uzemnění těla zvyšuje riziko úrazu elektrickým proudem.

Nevystavujte elektrické nářadí srážkám ani vlhkosti. Vniknutí vody nebo vlhkosti do elektrického nářadí zvyšuje riziko úrazu elektrickým proudem.

Nepřetěžujte napájecí kabel. **Nepoužívejte napájecí kabel k přenášení, tahání ani odpojování zástrčky ze zásuvky.** Udržujte napájecí kabel mimo dosah tepla, oleje, ostrých hran a pohyblivých částí. Poškozený nebo zamotaný napájecí kabel zvyšuje riziko úrazu elektrickým proudem.

Při práci venku používejte prodlužovací kabely určené pro venkovní použití. Použití prodlužovacího kabelu vhodného pro venkovní použití snižuje riziko úrazu elektrickým proudem.

Pokud je provozování elektrického nářadí ve vlhkém prostředí nevyhnutelné, použijte proudový chránič (RCD) jako ochranu proti napájecímu napětí. Použití proudového chrániče snižuje riziko úrazu elektrickým proudem.

Osobní bezpečnost

Buďte ostražití, sledujte, co děláte, a při práci s elektrickým nářadím používejte zdravý rozum. **Nepoužívejte elektrické nářadí, jste-li unavení nebo pod vlivem drog, alkoholu či léků.** I chvilka nepozornosti při práci s elektrickým nářadím může vést k vážnému zranění.

Používejte osobní ochranné prostředky. Vždy používejte ochranu očí. Používání osobních ochranných prostředků, jako jsou protiprachové masky, protiskluzová bezpečnostní obuv, příbly a chrániče sluchu, snižuje riziko vážného zranění.

Zabraňte náhodnému spuštění. Před připojením elektrického nářadí ke zdroji napájení a/nebo baterii, před jeho zvednutím nebo přenášením se ujistěte, že je vypínač ve vypnuté poloze. Přenášení elektrického nářadí s prstem na vypínači nebo zapínání elektrického nářadí, které má vypínač v zapnuté poloze, může vést k vážnému zranění.

Před zapnutím elektrického nářadí odstraňte veškerý seřizovací klíč nebo maticový klíč. Klíč nebo maticový klíč ponechaný na rotující části elektrického nářadí může způsobit vážné zranění.

Nenatahujte se příliš ani se příliš nenatahujte. Vždy udržujte správné držení těla a rovnováhu. To vám umožní lépe ovládat elektrické nářadí v neočekávaných situacích během práce.

Oblečte se vhodně. Nenoste volné oblečení ani šperky. Udržujte vlasy a oblečení v dostatečné vzdálenosti od pohyblivých částí elektrického nářadí. Volné oblečení, šperky nebo dlouhé vlasy se mohou zachytit v pohyblivých částech.

Pokud je zařízení vybaveno pro připojení k systémům odsávání nebo sběru prachu, zajistěte, aby byly správně připojeny a používány. Používání odsávání prachu snižuje riziko nebezpečí souvisejících s prachem.

Nenechte se kvůli zkušenostem získaným častým používáním nářadí stát neopatrnými a ignorovat bezpečnostní pravidla. Neopatrné jednání může ve zlomku vteřiny způsobit vážná zranění.

Používání a péče o elektrické nářadí

Nepřetěžujte elektrické nářadí. Používejte správné elektrické nářadí pro zamýšlené použití. Správné elektrické nářadí bude při používání s konstrukčním výkonem vykonávat práci lépe a bezpečněji.

Nepoužívejte elektrické nářadí, pokud jej spínač nezapíná a nevypíná. Jakékoli nářadí, které nelze ovládat spínačem, je nebezpečné a mělo by být opraveno.

Před prováděním jakýchkoli úprav, výměnou příslušenství nebo uložením elektrického nářadí odpojte zástrčku ze zásuvky a/nebo vyjměte baterii, pokud je odnímatelná. Tato opatření zabrání náhodnému zapnutí elektrického nářadí.

Uchovávejte nářadí mimo dosah dětí. Nedovolte osobám, které nejsou s elektrickým nářadím obeznámeny nebo nejsou s tímto návodem obeznámeny, aby nářadí obsluhovaly. Elektrické nářadí je v ruce neproškolených uživatelů nebezpečné.

Provádějte údržbu elektrického nářadí a příslušenství. Zkontrolujte nářadí, zda nejsou pohyblivé části nesprávně vyrovnané nebo zaseknuté, zda nejsou poškozené nebo zda nedošlo k dalšímu poškození, které by mohlo ovlivnit jeho provoz. Před použitím nářadí opravte veškeré poškození. Mnoho nehod je způsobeno špatně udržovaným elektrickým nářadím. **Udržujte řezné nástroje čisté a ostré.** Správně udržovaný řezný nástroj s ostrými hranami se méně zadře a během provozu se snáze ovládá.

Používejte elektrické nářadí, příslušenství a nástavce atd. v souladu s těmito pokyny a s ohledem na druh a podmínky práce. Používání nářadí k jiným účelům, než ke kterým je určeno, může vytvořit nebezpečnou situaci.

Rukojeti a úchopné plochy udržujte suché, čisté a bez oleje a maziva. Kluzké rukojeti a úchopné plochy brání bezpečnému provozu a ovládání nářadí v nebezpečných situacích.

Opravy

Nechte své elektrické nářadí opravovat pouze v autorizovaných opravárnách a za použití pouze originálních náhradních dílů. Tím zajistíte správný provoz elektrického nářadí.

BEZPEČNOSTNÍ POKYNY PRO POKOSOVÉ PILY

Pokosové pily jsou určeny pro řezání dřeva a materiálů podobných dřevu. Neměly by se používat s brusnými kotouči pro řezání železných materiálů, jako jsou tyče, tyče, sloupky atd. Prach z brusného kotouče zasekne pohyblivé části, jako je spodní kryt kotouče. Jiskry z řezání brusným kotoučem spálí spodní kryt kotouče, vložku pracovního stolu a další plastové díly. Kdykoli je to možné, používejte k zajištění obrobku svorky. Pokud budete obrobek držet ručně, držte ruku vždy alespoň 100 mm od obou stran pilového kotouče. Nepoužívejte tuto pilu k řezání obrobků, které jsou příliš malé na to, aby se daly bezpečně upnout nebo držet ručně. Pokud máte ruku příliš blízko pilového kotouče, zvyšuje se riziko zranění v důsledku kontaktu s pilovým kotoučem. Obrobek musí být nehybný a zajištěný nebo držený jak opěrnou deskou, tak pracovním stolem. Nikdy neposouvajte obrobek ani neřežte volně z ruky. Nezajištěný nebo pohybující se obrobek může být vymrštěn vysokou rychlostí a způsobit zranění. Protlačte pilu obrobkem. Netahujte pilu obrobkem. Chcete-li řezat, zvedněte hlavu pily a pohybujte s ní po obrobku bez řezání, nastartujte motor, spusťte hlavu a protlačte pilu obrobkem. Řezání při tahu pily pravděpodobně způsobí, že pilový kotouč vyklouzne z obrobku a prudce vymrští sestavu kotouče směrem k obsluze.

Nikdy si nezkřížte paže podél zamýšlené linie řezu, ani před či za pilovým kotoučem. Držení obrobku zkříženými rukama, například držení obrobku napravo od pilového kotouče levou rukou nebo naopak, je velmi nebezpečné.

Nikdy nesahejte za opěrnou desku tak, aby kterákoli z rukou byla blíže než 100 mm od kterékoli strany pilového kotouče, abyste odstranili dřevěné úlomky nebo z jakéhokoli jiného důvodu, když se pilový kotouč otáčí. Vzdálenost rotujícího pilového kotouče od vaší ruky nemusí být zřetelná a mohli byste se vážně zranit.

Před řezáním obrobek zkontrolujte. Pokud je obrobek ohnutý nebo zkroucený, upněte jej tak, aby vnější zakřivený povrch směřoval k opěrné desce. Vždy se ujistěte, že mezi obrobkem, opěrnou deskou a pracovním stolem není podél linie řezu žádná mezera. Ohnuté nebo zkroucené obrobky se mohou kroutit nebo posouvat a během řezání mohou sevřít pilový kotouč. Obrobek by měl být bez hřebíků nebo cizích předmětů.

Nepoužívejte pilu, pokud není pracovní stůl zbaven veškerého nářadí, dřevěných odězků atd. kromě obrobku. Malé Odězky nebo volné kusy dřeva či jiné předměty, které přijdou do kontaktu s rotujícím pilovým kotoučem, mohou být vymrštěny vysokou rychlostí. Řezte vždy pouze jeden obrobek. Více vrstev materiálu nelze správně upnout ani udržet a může dojít k zaseknutí pilového kotouče nebo jeho posunutí během provozu.

Před používáním se ujistěte, že je pokosová pila zajištěna nebo umístěna na rovném a pevném pracovním povrchu. Rovný a pevný pracovní povrch snižuje riziko nestability pokosové pily.

Naplánujte si práci. Kdykoli měníte nastavení úhlu zkosení nebo pokosu, ujistěte se, že je nastavitelná opěrná deska správně umístěna tak, aby podírala obrobek a zabránila kontaktu s pilovým kotoučem nebo ochranným systémem. Bez zapnutí nástroje a bez obrobku na stole proveďte pilovým kotoučem simulovaný plný řez, abyste se ujistili, že nedochází ke kontaktu s opěrnou deskou ani k jejímu poříznutí.

Pokud je obrobek širší nebo delší než horní okraj pracovního stolu, použijte vhodnou podpěru, jako jsou prodloužení pracovního stolu, pracovní stojany atd. Obrobky delší nebo širší než pracovní stůl pokosové pily se mohou převrátit, pokud nejsou bezpečně upevněny. Pokud se odězaný díl nebo obrobek převrátí, může zvednout spodní kryt kotouče nebo být vymrštěn rotujícím kotoučem.

Nepoužívejte jinou osobu jako náhradu za prodloužení pracovního stolu ani jako dodatečnou oporu. Nestabilní opěra obrobku může způsobit zaseknutí pilového kotouče nebo posunutí materiálu během řezání, což vás i vašeho pomocníka přitáhne k rotujícímu kotouči.

Řezaný materiál nesmí být žádným způsobem svírán ani tláčen proti rotujícímu pilovému kotouči. Pokud je stlačen, například pomocí podélných dorazů, může se řezaný materiál zaseknout v kotouči a prudce vymrští.

Vždy používejte svorky nebo příslušenství určené k řádnému uchycení kulatých materiálů, jako jsou tyče nebo trubky. Tyče mají tendenci se během řezání otáčet, což způsobuje, že kotouč „zakousne“ a přitáhne obrobek rukama k kotouči.

Před kontaktem s obrobkem nechte kotouč dosáhnout plné rychlosti. Tím se sníží riziko vymrštění obrobku.

Pokud se obrobek nebo kotouč zasekne, vypněte pilu. Počkejte, až se všechny pohyblivé části zastaví, a poté odpojte napájecí kabel a/nebo vyjměte baterii. Teprve poté se pokuste uvolnit zaseknutý materiál. Pokračování v řezání se zaseknutým materiálem může způsobit ztrátu kontroly nebo poškození pily.

Po dokončení řezání uvolněte spoušť, držte řezací hlavu stisknutou a před odstraňováním řezaného materiálu počkejte, až se kotouč zastaví. Sahání do blízkosti kotouče za běhu je nebezpečné.

Při ponorném řezu nebo uvolnění spouště před úplným spuštěním řezné hlavy pevně držte rukojeť. Brzdění řezné hlavy kotouče by mohlo způsobit náhlé stáhnutí řezné hlavy dolů a riziko zranění.

PŘÍPRAVA NA PRÁCI

Před zahájením práce zkontrolujte, zda nejsou stroj, napájecí kabel a zástrčka poškozené a zda se kryty kotoučů volně pohybují a vracejí do své ochranné polohy. Pokud zjistíte jakékoli poškození nebo nefunkční kryty, nepokračujte v práci.

Poznámka: Veškeré přípravy musí být provedeny při odpojení napájení. Napájecí kabel musí být odpojen od elektrické zásuvky.

Příprava pracovní stanice

Nástroj by měl být upevněn k pracovnímu stolu, stojanu nebo podobnému místu na pracovišti. Před použitím pokosové pily musí být všechny ochranné kryty a bezpečnostní zařízení řádně zajištěny. Ujistěte se, že se pilový kotouč volně otáčí. Při práci se dřevem dbejte na to, aby se do něj nedostaly žádné cizí předměty, jako jsou hřebíky, šrouby atd. Před použitím pokosové pily se ujistěte, že se všechny pohyblivé části mohou plynule pohybovat a pilový kotouč je bezpečně upevněn. Před připojením napájecího kabelu k elektrické síti se ujistěte, že specifikace napájení odpovídají údajům na typovém štítku nástroje.

Pokosová pila by měla být umístěna na rovném a stabilním povrchu. Montážní výška by měla být přizpůsobena výšce obsluhy, aby umožňovala plný provoz bez nadměrného dosahu a zároveň zajišťovala stabilitu a bezpečný postoj.

Základna pracovního stolu je vybavena otvory pro jeho přišroubování k podlaze. K tomuto účelu použijte čtyři montážní šrouby (nejsou součástí dodávky) a v případě potřeby podložky a matice vhodné pro daný typ pracovního stolu.

Nastavení řezné hlavy (IV)

Po vybalení z krabice lze řeznou hlavu pokosové pily zaaretovat v dolní poloze pomocí aretačního kolíku hlavy. Pro odemčení lehce zatlačte hlavu dolů, zatáhněte za aretační kolík hlavy a otočte jej o 90°, poté hlavu zvedněte a zároveň držte rukojeť.

Při zvedání a spouštění hlavy pily vždy držte rukojeť, protože vratná pružina automaticky zvedne hlavu. Během pohybu hlavy pily zkontrolujte, zda se pohyblivý kryt pilového kotouče volně pohybuje, automaticky odhaluje pilový kotouč při spouštění a automaticky jej zakrývá při zvedání. Pokud zjistíte, že kryt kotouče blokuje nějaké překážky, odstraňte je před zahájením práce. Pokud potřebujete omezit hloubku řezu, nastavte hloubkový doraz pomocí šroubu a zajistěte jej pojistnou maticí. Poté zkontrolujte nastavenou hloubku na zkušebním vzorku a v případě potřeby ji upravte.

Instalace a výměna kotoučové pily (V), (VI), (VII)

POZOR! Před instalací nebo výměnou pilového kotouče vypněte pokosovou pilu, odpojte ji ze zásuvky a počkejte, až se kotouč úplně zastaví. Při výměně pilového kotouče používejte ochranné rukavice.

Zvedněte řeznou hlavu do horní polohy a zajistěte ji pojistným kolíkem hlavy. Poté zvedněte pohyblivý kryt kotouče natolik, abyste měli přístup k vřetenovému šroubu, a vložte klíč.

Stiskněte a podržte aretaci vřetena a poté pomocí klíče pomalu otáčejte šroubem vřetena, dokud se vřeteno nezablokuje. Držte aretaci vřetena a odsroubujte šroub vřetena ve směru hodinových ručiček, protože má levý závit. Poté odstraňte vnější přírubu a vyjměte pilový kotouč posunutím dolů. Před instalací nového pilového kotouče očistěte kontaktní plochy a montážní prvky od prachu a nečistot a očistěte vnitřní a vnější přírubu.

Nasaďte pilový kotouč podle šípky směru otáčení na krytu, nasaďte vnější přírubu a přidržte aretaci vřetena a utáhněte šroub vřetena proti směru hodinových ručiček. Poté uvolněte aretaci vřetena a odemkněte hlavu pily uvolněním aretačního kolíku hlavy. Zkontrolujte, zda pohyblivý kryt funguje správně, a zda se pilový kotouč volně otáčí jak kolmo, tak i pod úhlem 45°.

Doporučení pro použití kotoučových pil

VAROVÁNÍ! Ujistěte se, že maximální povolená rychlost kotoučové pily je stejná nebo vyšší než rychlost pokosové pily. Použití kotoučové pily, která nespĺňuje výše uvedené požadavky, povede k rozbití pilového kotouče během provozu, což by mohlo vést k vážnému zranění. Používejte pouze kotouče doporučené výrobcem, určené pro řezání dřeva a materiálů na bázi dřeva, s karbidovými zuby, splňujícími požadavky normy EN 847-1 a specifikace uvedené v tabulce s technickými údaji. Nepoužívejte kotouče z rychlořezné oceli (HSS). Nepoužívejte brusné kotouče ani kotouče určené pro řezání kovů. K nastavení otvoru kotouče nepoužívejte volné redukční kroužky ani pouzdra. Pokud je kotouč vybaven pevnými redukčními kroužky, ujistěte se, že mají stejný průměr, jsou navzájem rovnoběžné a alespoň 1/3 průměru kotouče. Před montáží kotouče očistěte montážní plochy a upevňovací prvky od prachu, pryskyřice, mastnoty, oleje a vody. Pilový kotouč by měl být vybrán na základě řezaného materiálu. Čím více zubů, tím vyšší je kvalita řezné spáry, proto se pro řezání laminovaných desek a tvrdších materiálů doporučuje kotouč se 48 zuby. Kotouč s 24 zuby, který je součástí pokosové pily, lze použít pro rychlejší a hrubší řezy dřeva, včetně konstrukčního dřeva, za předpokladu, že je obrobek řádně upevněn.

Nepoužívejte poškozené nebo deformované řezné kotouče. Před každým použitím řezný kotouč vizuálně zkontrolujte a pokud zjistíte praskliny, odštěpky, ohyby, zlomené zuby nebo jiné poškození, před použitím jej vyměňte. Držte kotouč za montážní otvor a lehce poklepejte na tělo kotouče rukojetí plastového šroubováku. Dutý zvuk může signalizovat prasklinu v těle kotouče, která nemusí být pouhým okem viditelná. Pokud máte jakékoli pochybnosti o stavu kotouče, před použitím jej vyměňte. Prasklé kotouče neopravujte ani znovu nepoužívejte.

Odsávání prachu (VIII)

Pokosová pila je vybavena konektorem, který umožňuje připojení dodaného sáčku na prach nebo externího systému odsávání prachu. Sáček na prach by měl být nasunut na konektor odsávání prachu na motoru a zatlačen až nadoraz.

Sáček by se měl vyprázdnit po každém naplnění a po použití otevřením zipu na spodní straně. Pokud používáte externí odsávací systém, připojte flexibilní hadici přímo k trysce nebo pomocí vhodného adaptéru pro použitou hadici.

Laserové ukazovátka

VAROVÁNÍ! Nedívejte se do zdroje laserového paprsku ani nesměřujte laserový paprsek do očí, mohlo by dojít k dočasnému nebo trvalému poškození očí.

Pokosová pila je vybavena laserovým ukazovátkem, které zobrazuje linii řezu na materiálu připevněném ke stolu. Ukazovátka se aktivuje spínačem laserového ukazovátka. Nastavením spínače do polohy označené symbolem laserového vyzařování se laser aktivuje. Nastavením spínače do polohy označené „VYP“ se laser deaktivuje.

Prodlužovací kabely

Vokud potřebujete připojit nářadí pomocí prodlužovacího kabelu, průřez vodiče prodlužovacího kabelu by neměl být menší než průřez vodiče napájecího kabelu dodávaného s nářadím. U prodlužovacích kabelů do délky 25 m by měl být průřez vodiče alespoň 1,5 mm².

Zbytkové riziko

Stroj byl navržen a vyroben v souladu s platnými bezpečnostními normami. Během používání produktu se však mohou vyskytnout zbytková rizika.

Zdravotní rizika spojená s elektrickou energií v důsledku použití nesprávných napájecích kabelů.

Nebezpečí hluku v důsledku nepoužívání ochrany sluchu.

Zbytkové riziko lze minimalizovat pečlivým dodržováním bezpečnostních pokynů.

POUŽITÍ NÁSTROJE

Před zahájením řezání zkontrolujte, zda jsou všechny seřizovací zámkové utažené, zda kryt kotouče funguje správně a zda v celém rozsahu pohybu pilové hlavy nedochází k žádným problémům s rušením. Toto by mělo být ověřeno bez spuštění stroje. Zkontrolujte materiál, zda neobsahuje hřebíky, sponky, šrouby a praskliny, a zhodnoťte, zda jej lze bezpečně podepřít a zajistit. Vedle napájecí kabel a případně prodlužovací kabel mimo oblast řezání tak, aby se nemohl zachytit pod pilovou hlavou.

Poté spusťte stroj bez zátěže a ujistěte se, že běží hladce, bez chvění, tření nebo neobvyklých vibrací. Poté uvolněte spoušť a počkejte, až se kotouč úplně zastaví. Položte obrobek na stůl, opřený o nosnou desku, a zajistěte jej svorkou. Po spuštění nechte pilu dosáhnout jmenovitých otáček a poté začněte řezat plynulým pohybem bez nadměrného tlaku.

Nastavení parametrů řezání

Horizontální úhel řezu se nastavuje otáčením pracovního stolu. Před otáčením stolu zvedněte řezací hlavu do horní polohy. Za tímto účelem povolte šroub pro otáčení hlavy, uvolněte pojistku otáčení stolu a otočte stůl do požadované polohy pomocí stupnice. Stůl má ráchnu pro standardní úhly, která slouží jako pomůcka pro rychlé nastavení, a úhel lze také nastavit nepřímo pomocí stupnice. Po nastavení úhlu utáhněte šroub pro otáčení hlavy. Nenechávejte stůl zajištěný pouze ráchnou (IX), (X).

Před prováděním zkosených řezů seřídte opěrné desky stolu tak, aby od pilového kotouče v celém jeho rozsahu pohybu zůstala alespoň 5 mm vzdálenost. Opěrné desky mají horní prodloužení, proto je před nakloněním hlavy nutné je odsunout, aby byla v celém rozsahu pohybu zachována vzdálenost od pilového kotouče a ochranných krytů. Úhel zkosení se nastavuje nakloněním řezné hlavy doleva nebo doprava až do úhlu 45 stupňů. Za tímto účelem povolte šroub pro nastavení zkosení hlavy a nastavte hlavu na požadovaný úhel pomocí stupnice (XI). Chcete-li naklonit doprava, uvolněte čep pro nastavení zkosení hlavy a přidržeť jej v uvolněné poloze a nakloňte hlavu. Poté uvolněte čep pro návrat do zablokované polohy a poté utáhněte šroub pro nastavení zkosení hlavy (XII). Pokosová pila umožňuje řezání jak hlavou dolů, tak i s vodítkem. Pohyb hlavy podél vodítek lze zaaretovat aretačním knoflíkem.

Pro řez bez posuvu by měla být hlava nastavena do zadní polohy a posuv zaaretován. Pro širší řezy by měl být posuv odemčen a hlava by měla být zkontrolována, zda se pohybuje plynule v celém rozsahu. Pro provedení zapichovacího řezu nastavte hloubkový doraz seřízením šroubu, poté zkontrolujte nastavenou hloubku na vzorku a v případě potřeby ji upravte (XIII). Po každé změně úhlu natočení stolu, náklonu hlavy a každé změně režimu pohybu hlavy, při odpojení napájení, simulujte pracovní pohyb v plném rozsahu a zkontrolujte, zda kotoučová pila a ochranné kryty nenarážejí na žádné překážky a nedotýkají se pracovního stolu, vložky pracovního stolu, opěrných desek stolu nebo jiných částí nástroje.

Příprava a upevnění obrobku (XIV)

Materiál by měl být pevně umístěn na pracovním stole a přitlačen k nosné desce stolu, aby se během řezání nemohl pohnout. Materiál zajistěte svorkou stolu. Svěrka stolu by měla být namontována do otvoru umístěného za nosnou deskou stolu na levé nebo pravé straně, poté zajištěna šroubem a materiálem přitlačen k pracovnímu stolu a nosné desce stolu. Před zahájením řezání zkontrolujte, zda se svěrka stolu nedostane do kontaktu s žádnými pohyblivými částmi ani s pilovým kotoučem v celém rozsahu pohybu řezací hlavy. V případě potřeby upravte její polohu.

U dlouhých a těžkých obrobků by měla být po obou stranách pokosové pily zajištěna podpora ve stejné výšce jako pracovní stůl, aby se obrobek udržel v rovině a snížilo se riziko zaseknutí a zpětného rázu. U tenkých obrobků se nespoléhejte pouze na svěrku stolu; podpora by měla být zajištěna po celé délce obrobku.

Prodlužte prodloužení stolu na požadovanou délku pro uchycení delších obrobků a zajistěte je. Vysuňte dorazové desky na koncích prodloužení a nastavte je tak, aby podíraly materiál a omezovaly jeho pohyb během řezání.

Prorazit

Před zahájením práce se ujistěte, že máte stabilní postoj a pevně držíte rukojeť. Chcete-li začít, stiskněte aretaci spínače a poté stiskněte elektrický spínač. Spínač nemá funkci aretace, takže se pokosová pila po uvolnění tlaku vypne. Nezamykejte spínač v zapnuté poloze.

Před zahájením řezání by měl být obrobek pevně umístěn na pracovním stole, přitlačen k opěrným deskám stolu a zajištěn svorkou. Před zahájením se ujistěte, že se kotouč kotoučové pily nedotýká materiálu ani jiných součástí nástroje. Po spuštění nechte kotouč kotoučové pily před řezáním dosáhnout jmenovitých otáček. Při řezání se spuštěnou hlavou zajistěte její pohyb na vodítkách a hlavu spusťte plynule, bez trhání nebo nadměrného tlaku. Při řezání s posuvem hlavy před zahájením řezu vysuňte hlavu co nejdále od opěrných desek stolu, poté hlavu spusťte na materiál a řezte pouze při pohybu hlavy směrem k opěrným deskám stolu. Neřezte, zatímco se hlava pohybuje směrem od opěrných desek stolu.

Při řezání vedte kotoučovou pilu plynulým pohybem a vyvíjejte pouze tlak nezbytný k řezání materiálu. Nepřetěžujte pokosovou pilu ani nedovolte, aby se kotouče přehřáli, vyvarujte se nárazů pilového kotouče o materiál a pohybujte se tak, aby se kotouč v řezné spáře neprotácel. Po dokončení řezu držte řeznou hlavu ve spodní poloze a nezvedejte ji, dokud se pilový kotouč úplně nezastaví. Při řezání posuvem zatlačte hlavu zcela k opěrným deskám stolu, než uvolníte spoušť a zvednete hlavu. Poté uvolněte spoušť a počkejte, až se pilový kotouč úplně zastaví. Držte rukojeť a nechte vratnou pružinu pomalu zvedat řeznou hlavu s mírným protipůsobením, aniž byste uvolnili rukojeť. Jakmile se kotouč zastaví, odpojte nástroj od sítě a teprve poté sejměte materiál ze stolu a pokračujte dalším krokem.

Zasekávání pily v materiálu

Pokud se pilový kotouč zasekne v řezaném materiálu, okamžitě uvolněte spínač a držte řeznou hlavu v klidu, dokud se kotouč úplně nezastaví. Poté odpojte pokosovou pilu od napájení vytažením zástrčky ze zásuvky.

Po odpojení napájení odstraňte příčinu zaseknutí, například řádným podepřením a zajištěním obrobku, úpravou nastavení nebo odstraněním cizího předmětu z obrobku. Poté opatrně a bez trhání vedte pilový kotouč z řezu. Zkontrolujte pilový kotouč, zda není poškozený nebo deformovaný, a zkontrolujte, zda se hlava a ochranné kryty volně pohybují. Pokud je kotouč poškozen, před obnovením provozu jej vyměňte. Pokračování v řezání se zaseknutým obrobkem může vést ke ztrátě kontroly nebo poškození pily.

Aktivity po práci

Po dokončení řezu uvolněte spoušť a počkejte, až se pila úplně zastaví. Nezvedejte řezací hlavu, dokud se kotouč úplně nezastaví. Poté zvedněte řezací hlavu, odpojte pokosovou pilu ze zásuvky, odstraňte materiál z pracovního stolu a uvolněte pracovní prostor. Po dokončení práce odstraňte prach a třísky z okolí ochranných krytů, pracovního stolu a otvoru pro odsávání prachu a vyprázdněte prachový sáček, pokud je použit. Zkontrolujte pilový kotouč a montážní prvky, zda nejsou poškozené, a poté pokračujte v údržbě.

Omezení přehřátí

Stroj nemá regulaci výkonu a spotřeba energie se zvyšuje se zatížením během řezání. Čím větší je odpor materiálu a tlak na řeznou hlavu, tím rychleji se motor zahřívá, což může vést k přehřátí. Pro snížení přehřátí řežte plynulým pohybem, vyhýbejte se zasekávání nebo nadměrnému tlaku, používejte kotouč okružní pily vhodný pro daný materiál a udržujte jej v dobrém stavu a zajištěte, aby byly větrací otvory čisté a aby byl z pokosové pily odstraňován prach.

Pokosová pila je navržena pro přerušovaný provoz S6 20 % v 5minutovém cyklu, kdy přibližně 20 % času pracuje pod zatížením a přibližně 80 % je stráveno v nezatíženém stavu, například neřeže nebo ochlazuje. Při intenzivním řezání dělejte přestávky a pokud si všimnete výrazného poklesu rychlosti kotouče, neobvyklých zvuků nebo znatelného zvýšení teploty, snižte tlak, přestaňte pracovat a nechte nástroj vychladnout.

ÚDRŽBA A SKLADOVÁNÍ

POZOR! Před prováděním jakýchkoli úprav, servisu nebo údržby odpojte napájecí kabel ze zásuvky. Po ukončení práce zkontrolujte technický stav elektrického nářadí vizuální kontrolou těla a rukojetí, elektrického kabelu se zástrčkou a odlehčením tahu, funkce elektrického spínače, uvolnění větracích otvorů, jiskření kartáčů, hluku z ložisek a převodů, spuštění a plynulého chodu. Během záruční doby nesmí uživatel elektrické nářadí rozebírat ani vyměňovat žádné podsestavy nebo díly, protože by to vedlo ke ztrátě záruky. Jakékoli nesrovnalosti zjištěné během kontroly nebo během provozu jsou signálem k opravě v servisním středisku. Po ukončení práce by měly být pouzdro, větrací otvory, spínače a kryty vyčištěny například proudem vzduchu (tlakem nepřesahujícím 0,3 MPa), kartáčem nebo suchým hadříkem bez použití chemikálií nebo čistících tekutin. Nářadí a rukojeť by měly být čišeny suchým, čistým hadříkem. Pro zajištění správného provozu udržujte ochranné kryty, přívody vzduchu a kryt motoru co nejvíce bez prachu a nečistot a po každém použití pokosovou pilu čistěte. Udržujte ochranný kryt pilového kotouče čistý a nepoužívejte rozpouštědla ani produkty na bázi ropy. Pro snížení koroze se doporučuje pravidelné mazání posuvných prvků strojním olejem. Před každým použitím zkontrolujte mechanismus pohyblivého ochranného krytu pilového kotouče, zda není znečištěn, okartáčujte staré piliny a třísky a zkontrolujte, zda se vodítko ochranného krytu pohybuje hladce.

Poškozenou vložku pracovního stolu je třeba okamžitě vyměnit, protože mezi vložkou a pilovým kotoučem se mohou zachytit malé části, což může způsobit zaseknutí kotouče. Po uplynutí záruční doby se doporučuje pravidelně kontrolovat uhlíkové kartáče. Pokud kartáče dosáhly hranice opotřebení nebo jsou poškozené, vyměňte celou sadu kartáčů za identickou.

Skladujte na suchém, vlhkém a nemrzoucím místě mimo dosah dětí. Doporučuje se skladovat pokosovou pilu v obalu nebo ji zakrýt, aby byla chráněna před prachem a vlhkostí, a uchovávat návod k obsluze spolu s pokosovou pilou. Pokud ji přepravujete v originálním obalu, zajištěte pohyblivé části a umístěte pokosovou pilu do obalu v souladu s bezpečnostními prvky uvnitř obalu. Před přemístěním nebo přepravou zajištěte otáčení pracovního stolu, spusťte řezací hlavu do spodní polohy a zajištěte ji pojistným kolíkem a zajištěte funkci posuvu vodící lišty v zadní poloze pomocí pojistného knoflíku vodící lišty. Pokosovou pilu vždy přepravujte odpojenou od sítě. Na krátké vzdálenosti používejte rukojeť pro přenášení nebo ji noste za stacionární pracovní stůl. Nezvedejte pokosovou pilu za ochranné kryty ani seřizovací prvky.

CHARAKTERISTIKA NÁSTROJA

Pokosová píla je všestranný nástroj určený na rezanie dreva a materiálov na báze dreva. Jej rozsiahle možnosti nastavenia umožňujú rovné aj šikmé rezy. Nástroj je určený na dielenské a montážne práce vyžadujúce opakované rezy pod vopred určeným uhlom. Správna, spoľahlivá a bezpečná prevádzka nástroja závisí od správneho používania, preto:

Pred použitím nástroja si prečítajte celý návod a uschovajte si ho.

Dodávateľ nezodpovedá za žiadne škody vyplývajúce z nedodržania bezpečnostných predpisov a odporúčaní uvedených v tejto príručke.

VYBAVENIE

Produkt sa dodáva kompletný, ale vyžaduje montáž, ako je popísané ďalej v návode.

Výrobné balenie by malo obsahovať: pokosovú pílu, vrecko na zber prachu, okružnú pílu, svorku pracovného stola, skrutky na pohyb rezacej hlavy.

TECHNICKÉ PARAMETRE

Parameter	Jednotka merania	Hodnota
Katalógové číslo		YT-821732
Menovité napätie	[V~]	220 – 240
Nominálna frekvencia	[Hz]	50
Trvalý menovitý výkon	[V]	1800
Maximálny výkon (S6 20 %)	[V]	2000
Menovitá rýchlosť	[min ⁻¹]	5000
Maximálna výška x maximálna dĺžka rezu		
Horizontálny uhol natočenia 0° / uhol sklonu 0°	[mm]	90 x 340
Horizontálny uhol natočenia 45° / uhol sklonu 0°	[mm]	90 x 240
Horizontálny uhol natočenia 0° / uhol naklonenia 45° doľava	[mm]	45 x 340
Horizontálny uhol natočenia 45° / uhol naklonenia 45° doľava	[mm]	45 x 240
Horizontálny uhol natočenia 0° / uhol sklonu 45° doprava	[mm]	37 x 340
Horizontálny uhol natočenia 45° / uhol naklonenia 45° doprava	[mm]	37 x 240
Kotúč okružnej píly: vonkajší priemer x upínací priemer x max. hrúbka	[mm]	255 x 30 x 2,8
Maximálny uhol rezu skosením	[°]	-45 – +45
Hmota	[kg]	15
Hladina hluku		
- akustický tlak L _{pa} ± K	[dB(A)]	94,2 ± 3,0
- výkon L _{wa} ± K	[dB(A)]	107,2 ± 3,0
Trieda izolácie		Druhý
Laserové ukazovátko		
- trieda		2
- výkon	[mW]	<1
- vlnová dĺžka	[nm]	650

Deklarovaná hodnota emisie hluku bola nameraná pomocou štandardnej testovacej metódy a možno ju použiť na porovnanie jedného náradia s druhým. Deklarovaná hodnota emisie hluku sa môže použiť pri predbežnom posúdení expozície.

Deklarovaná celková hodnota vibrácií bola nameraná pomocou štandardnej testovacej metódy a možno ju použiť na porovnanie jedného náradia s druhým. Deklarovaná celková hodnota vibrácií sa môže použiť pri predbežnom posúdení expozície.

Poznámka! Vibrácie a emisie hluku počas prevádzky náradia sa môžu líšiť od deklarovanej hodnoty v závislosti od spôsobu používania náradia.

Poznámka: Na ochranu obsluhu (vrátane všetkých častí prevádzkového cyklu, ako sú časy, kedy je nástroj vypnutý alebo beží na voľnobeh, a časy aktivácie) musia byť zavedené bezpečnostné opatrenia založené na posúdení expozície za skutočných podmienok používania.

VŠEOBECNÉ BEZPEČNOSTNÉ UPOZORNENIA PRE ELEKTRICKÉ NÁRADIE

Varovanie! Prečítajte si všetky bezpečnostné upozornenia, obrázky a špecifikácie dodané s týmto elektrickým náradím. Ich nedodržanie môže mať za následok úraz elektrickým prúdom, požiar alebo vážne zranenie.

Všetky upozornenia a pokyny si uschovajte pre budúce použitie.

Pojem „elektrické náradie“ použitý v upozorneniach sa vzťahuje na všetko elektrické náradie, či už s káblom alebo bez kábla.

Bezpečnosť na pracovisku

Udržujte si pracovný priestor dobre osvetlený a čistý. Neporiadok a slabé osvetlenie môžu spôsobiť nehody.

Nepoužívajte elektrické náradie vo výbušnom prostredí, napríklad v prítomnosti horľavých kvapalín, plynov alebo výparov. Elektrické náradie vytvára iskry, ktoré môžu zapáliť prach alebo výpary.

Deti a okoloidúce držte mimo pracovného priestoru. Strata sústredenia môže viesť k strate kontroly.

Elektrická bezpečnosť

Zástrčka napájacieho kábla musí byť kompatibilná so zásuvkou. Zástrčku nijako neupravujte. Nepoužívajte žiadne adaptéry zástrčky s uzemneným elektrickým náradím. Neupravená zástrčka, ktorá je kompatibilná so zásuvkou, znižuje riziko úrazu elektrickým prúdom.

Zabráňte kontaktu tela s uzemnenými povrchmi, ako sú potrubia, radiátory a chladničky. Uzemnenie tela zvyšuje riziko úrazu elektrickým prúdom.

Nevystavujte elektrické náradie zrážkam ani vlhkosti. Voda alebo vlhkosť vniknúca do elektrického náradia zvyšuje riziko úrazu elektrickým prúdom.

Nepreťažujte napájací kábel. Nepoužívajte napájací kábel na prenášanie, ťahanie ani odpájanie zástrčky zo zásuvky. Uchovávajte napájací kábel mimo dosahu tepla, oleja, ostrých hrán a pohyblivých častí. Poškodený alebo zamotaný napájací kábel zvyšuje riziko úrazu elektrickým prúdom.

Pri práci vonku používajte predĺžovacie káble určené na vonkajšie použitie. Použitie predĺžovacieho kábla vhodného na vonkajšie použitie znižuje riziko úrazu elektrickým prúdom.

Ak sa nedá vyhnúť prevádzke elektrického náradia vo vlhkom prostredí, použite ako ochranu pred napájacím napätím prúdový chránič (RCD). Použitie RCD znižuje riziko úrazu elektrickým prúdom.

Osobná bezpečnosť

Pri obsluhu elektrického náradia buďte ostražití, sledujte, čo robíte, a používajte zdravý rozum. Nepoužívajte elektrické náradie, ak ste unavení alebo pod vplyvom drog, alkoholu či liekov. Aj chvilková nepozornosť pri obsluhu elektrického náradia môže viesť k vážnemu zraneniu osôb.

Používajte osobné ochranné prostriedky. Vždy noste ochranu očí. Použitie osobných ochranných prostriedkov, ako sú protiprachové masky, protišmyková bezpečnostná obuv, prilby a chrániče sluchu, znižuje riziko vážneho zranenia osôb.

Zabráňte náhodnému spusteniu. Pred pripojením k zdroju napájania a/alebo akumulátoru, zdvihnutím alebo prenášaním elektrického náradia sa uistite, že je vypínač v polohe vypnuté. Prenášanie elektrického náradia s prstom na vypínači alebo zapnutie elektrického náradia, ktoré má vypínač v polohe zapnuté, môže viesť k vážnemu zraneniu osôb.

Pred zapnutím elektrického náradia odstráňte všetky nastavovacie kľúče alebo kľúče. Kľúč alebo kľúč ponechaný pripevnený k rotujúcej časti elektrického náradia môže spôsobiť vážne zranenie.

Nenaťahujte sa príliš ani sa príliš nenaťahujte. Vždy udržiavajte správne držanie tela a rovnováhu. To vám umožní lepšie ovládať elektrické náradie v neočakávaných situáciách počas práce.

Oblečte sa primerane. Nenoste voľné oblečenie ani šperky. Udržujte vlasy a oblečenie v dostatočnej vzdialenosti od pohyblivých častí elektrického náradia. Voľné oblečenie, šperky alebo dlhé vlasy sa môžu zachytiť v pohyblivých častiach.

Ak je zariadenie vybavené na pripojenie k systémom odsávania alebo zberu prachu, uistite sa, že sú pripojené a správne používané. Používanie odsávania prachu znižuje riziko nebezpečenstiev súvisiacich s prachom.

Nenechajte sa skúsenosťami získanými častým používaním náradia viesť k nedbanlivosti a ignorovaniu bezpečnostných pravidiel. Neopatrné konanie môže v zlomku sekundy spôsobiť vážne zranenia.

Používanie a starostlivosť o elektrické náradie

Nepreťažujte elektrické náradie. Používajte správne elektrické náradie na určený účel. Správne elektrické náradie bude vykonávať prácu lepšie a bezpečnejšie, ak sa bude používať s určeným výkonom.

Nepoužívajte elektrické náradie, ak sa vypínačom nedá zapnúť a vypnúť. Akékoľvek náradie, ktoré sa nedá ovládať vypínačom, je nebezpečné a malo by sa opraviť.

Pred akýmkoľvek nastavením, výmenou príslušenstva alebo uskladnením elektrického náradia odpojte zástrčku zo zásuvky a/alebo vyberte batériu, ak je odnímateľná. Tieto opatrenia zabránia náhodnému zapnutiu elektrického náradia.

Uchovávajte náradie mimo dosahu detí. Nedovoľte osobám, ktoré nie sú oboznámené s elektrickým náradím alebo s týmito pokynmi, aby náradie obsluhovali. Elektrické náradie je nebezpečné v rukách nezaškolených používateľov.

Udržba elektrického náradia a príslušenstva. Skontrolujte náradie, či nie sú pohyblivé časti nesprávne zarovnané alebo zasknuté, či nie sú diely zlomené alebo či nie sú v inom stave, ktorý by mohol ovplyvniť jeho prevádzku. Pred použitím elektrického náradia opravte akékoľvek poškodenie. Mnoho nehôd je spôsobených nesprávne udržiavaným elektrickým náradím.

Udržiavajte rezné nástroje čisté a ostré. Správne udržiavaný rezný nástroj s ostrými hranami sa menej zasekne a počas prevádzky sa ľahšie ovláda.

Používajte elektrické náradie, príslušenstvo a nadstavce atď. v súlade s týmito pokynmi, berúc do úvahy typ a podmienky práce. Používanie náradia na iné účely, ako na ktoré je určené, môže vytvoriť nebezpečnú situáciu.

Rukoväte a úchopové plochy udržiavajte suché, čisté a bez oleja a mastnoty. Klzké rukoväte a úchopové plochy bránia

bezpečnej obsluhu a ovládaniu náradia v nebezpečných situáciách.

Opravy

Nechajte si elektrické náradie opravovať iba v autorizovaných opravovniach a používajte len originálne náhradné diely. Tým sa zabezpečí správna prevádzka elektrického náradia.

BEZPEČNOSTNÉ POKYNY PRE POKOSOVÉ PÍLY

Pokosové píly sú určené na rezanie dreva a materiálov podobných drevu. Nemali by sa používať s brúsnymi kotúčmi na rezanie železných materiálov, ako sú tyče, tyče, stĺpiky atď. Prach z brúsneho kotúča zasekne pohyblivé časti, ako je napríklad spodný kryt kotúča. Iskry z rezania brúsnym kotúčom spália spodný kryt kotúča, vložku pracovného stola a ďalšie plastové časti.

Vždy, keď je to možné, používajte na upevnenie obrobku svorky. Ak budete obrobok držať rukou, vždy držte ruku aspoň 100 mm od každej strany pilového kotúča. Túto pílu nepoužívajte na rezanie obrobkov, ktoré sú príliš malé na to, aby sa dali bezpečne upnúť alebo držať rukou. Ak máte ruku príliš blízko pilového kotúča, zvyšuje sa riziko poranenia v dôsledku kontaktu s pilovým kotúčom. **Obrobok musí byť nehybný a zaistený alebo držaný opornou doskou aj pracovným stolom. Nikdy neposúvajte obrobok ani ho nerezte voľnou rukou.** Nezaistený alebo pohybujúci sa obrobok môže byť vymrštený vysokou rýchlosťou a spôsobí zranenie. **Pretlačte pílu cez obrobok. Neťahajte pílu cez obrobok. Ak chcete rezať, zdvihnite hlavu píly a pohybujte ňou po obrobku bez rezania, naštartujte motor, spustíte hlavu a pretlačte pílu cez obrobok.** Rezanie počas ťahania píly pravdepodobne spôsobí, že pilový kotúč vykĺzne z obrobku a prudko vymršti zostavu kotúča smerom k obsluhu.

Nikdy si neprekrížujte ruky pozdĺž zamýšľanej čiar rezu, ani pred alebo za pilovým kotúčom. Držanie obrobku prekriženými rukami, napríklad držanie obrobku napravo od pilového kotúča ľavou rukou alebo naopak, je veľmi nebezpečné.

Nikdy nesiahajte za podpernú dosku tak, aby bola ktorákoľvek ruka bližšie ako 100 mm od ktorejkoľvek strany pilového kotúča, aby ste odstránili zvyšky dreva alebo z akéhokoľvek iného dôvodu, kým sa pilový kotúč otáča. vzdialenosť otáčajúceho sa pilového kotúča od vašej ruky nemusí byť zrejme a mohli by ste sa vážne zraniť.

Pred rezaním skontrolujte obrobok. Ak je obrobok ohnutý alebo skrútený, upnite ho tak, aby vonkajší zakrivený povrch smeroval k opornej doske. Vždy sa uistite, že medzi obrobkom, opornou doskou a pracovným stolom nie je pozdĺž línie rezu žiadna medzera. Ohnuté alebo skrútené obrobky sa môžu skrútiť alebo posunúť a počas rezania môžu zovrieť pilový kotúč. Obrobok by mal byť bez klincov alebo cudzích predmetov.

Nepoužívajte pílu, kým nie je pracovný stôl zbavený všetkých nástrojov, zvyškov dreva atď. okrem obrobku. Malé Odrzky alebo voľné kusy dreva alebo iné predmety, ktoré prídu do kontaktu s rotujúcim pilovým kotúčom, môžu byť vymrštené vysokou rýchlosťou.

Režte vždy iba jeden obrobok. Viacero vrstiev materiálov nie je možné správne upnúť alebo držať a počas prevádzky sa môže pilový kotúč zaseknúť alebo posunúť.

Pred použitím sa uistite, že pokosová píla je zaistená alebo umiestnená na rovnom a pevnom pracovnom povrchu. Rovný a pevný pracovný povrch znižuje riziko nestability pokosovej píly.

Naplánujte si prácu. Pri každej zmene nastavenia uhla skosenia alebo pokosu sa uistite, že nastaviteľná oporná doska je správne umiestnená tak, aby podopierala obrobok a zabránila kontaktu s pilovým kotúčom alebo ochranným systémom. Bez zapnutia náradia a bez obrobku na stole prevedte pilový kotúč simulovaným úplným rezom, aby ste sa uistili, že nedochádza ku kontaktu s opornou doskou alebo k jej prerazaniu.

Ak je obrobok širší alebo dlhší ako horná hrana pracovného stola, použite vhodnú podporu, ako sú predĺženia pracovného stola, pracovné stojany atď. Obrobky dlhšie alebo širšie ako pracovný stôl pokosovej píly sa môžu prevrátiť, ak nie sú bezpečne upevnené. Ak sa odrezaný diel alebo obrobok prevráti, môže zdvihnúť spodný kryt kotúča alebo byť vymrštený rotujúcim kotúčom.

Nepoužívajte inú osobu ako náhradu za predĺženie pracovného stola ani ako dodatočnú oporu. Nestabilná opierka obrobku môže spôsobiť zaseknutie pilového kotúča alebo posunutie materiálu počas rezania, čo vás a vášho pomocníka priťahne k otáčajúcejmu sa kotúču.

Rezaný materiál nesmie byť žiadnym spôsobom stlačený ani pritlačený k rotujúcejmu pilovému kotúču. Ak je stlačený, napríklad pomocou pozdĺžnych dorazov, rezaný materiál sa môže kotúčom zakliniť a prudko vymrštiť.

Vždy používajte svorky alebo nadstavce určené na správne uchytenie okrúhlych materiálov, ako sú tyče alebo rúry. Tyče majú tendenciu sa počas rezania otáčať, čo spôsobuje, že čepel „zahryzne“ a ťahá obrobok rukami smerom k čepeli.

Pred kontaktom s obrobkom nechajte kotúč dosiahnuť plnú rýchlosť. Znížite tým riziko vymrštenia obrobku.

Ak sa obrobok alebo kotúč zasekne, vypnite pílu. Počkajte, kým sa všetky pohyblivé časti zastavia, potom odpojte napájací kábel a/alebo vyberte batériu. Až potom sa pokúste uvoľniť zaseknutý materiál. Pokračovanie v rezaní so zaseknutým materiálom môže spôsobiť stratu kontroly alebo poškodenie píly.

Po dokončení rezania uvoľnite spúšť, podržte reznú hlavu stlačenú a počkajte, kým sa kotúč nezastaví, skôr ako odstránite rezaný materiál. Siahanie do blízkosti kotúča počas behu je nebezpečné.

Pri zanorení alebo uvoľnení spúšte pred úplným spustením rezacej hlavy pevne držte rukoväť. Brzdzenie rezacieho kotúča môže spôsobiť náhle stiahnutie rezacej hlavy nadol, čo môže viesť k nebezpečenstvu zranenia.

PRÍPRAVA NA PRÁCU

Pred začatím práce skontrolujte, či nie sú stroj, napájací kábel a zástrčka poškodené a či sa ochranné kryty kotúčov voľne pohybujú a vracajú do svojej ochrannej polohy. Ak zistíte akékoľvek poškodenie alebo poruchu ochranných krytov, nepokračujte v práci.

Poznámka: Všetky prípravy sa musia vykonávať pri odpojenom zdroji napájania. **Napájací kábel musí byť odpojený od elektrickej zásuvky.**

Príprava pracovnej stanice

Nástroj by mal byť upevnený na pracovnom stole, stojane alebo podobnom mieste na pracovisku. Pred použitím pokosovej píly musia byť všetky ochranné kryty a bezpečnostné zariadenia riadne zaistené. Uistite sa, že sa pilový kotúč môže voľne otáčať. Pri práci s drevom dávajte pozor, aby sa doň nedostali žiadne cudzie predmety, ako sú klince, skrutky atď. Pred používaním pokosovej píly sa uistite, že všetky pohyblivé časti sa môžu plynulo pohybovať a pilový kotúč je bezpečne namontovaný. Pred pripojením napájacieho kábla k elektrickej sieti sa uistite, že špecifikácie zdroja napájania zodpovedajú údajom na typovom štítku nástroja. Pokosová píla by mala byť umiestnená na rovnom a stabilnom povrchu. Montážna výška by mala byť nastavená podľa výšky obsluhy, aby umožnila plnú prevádzku bez nadmerného dosahu a zároveň zabezpečila stabilný a bezpečný postoj. Základňa pracovného stola je vybavená otvormi na jeho priskrutkovanie k podlahe. Na tento účel použite štyri montážne skrutky (nie sú súčasťou balenia) a v prípade potreby podložky a matice vhodné pre daný typ pracovného stola.

Nastavenie reznej hlavy (IV)

Po vybalení z krabice je možné reznú hlavu pokosovej píly zaistiť v spodnej polohe pomocou zaistovacieho kolíka hlavy. Na odomknutie jemne zatlačte hlavu nadol, potiahnite zaistovací kolík hlavy a otočte ho o 90°, potom zdvihnite hlavu a zároveň držte rukoväť. Pri zdvíhaní a spúšťaní hlavy píly vždy držte rukoväť, pretože vratná pružina automaticky zdvihne hlavu. Počas pohybu hlavy skontrolujte, či sa pohyblivý kryt pilového kotúča voľne pohybuje, pričom pri spúšťaní automaticky odkrýva pilový kotúč a pri zdvíhaní ho automaticky zakrýva. Ak zistíte, že kryt kotúča blokujú nejaké prekážky, pred začatím práce ich odstráňte. Ak potrebujete obmedziť hĺbku rezu, nastavte hĺbkový doraz pomocou skrutky a zaistite ho poistnou maticou. Potom skontrolujte nastavenú hĺbku na skúšobnom kuse a v prípade potreby ju upravte.

Inštalácia a výmena kotúčovej píly (V), (VI), (VII)

POZOR! Pred inštaláciou alebo výmenou pilového kotúča vypnite pokosovú pílu, odpojte ju zo siete a počkajte, kým sa kotúč úplne nezastaví. Pri výmene pilového kotúča noste ochranné rukavice.

Zdvihnite reznú hlavu do hornej polohy a zaistíte ju pomocou zaistovacieho kolíka hlavy. Potom zdvihnite pohyblivý kryt čepele natoľko, aby ste sa dostali k skrutke vretena a vložili kľúč.

Stlačte a podržte aretáciu vretena a potom pomocou kľúča pomaly otáčajte skrutkou vretena, kým sa vreteno nezaistí. Držte aretáciu vretena a odkrutkujte skrutku vretena v smere hodinových ručičiek, pretože má ľavý závit. Potom odstráňte vonkajšiu prírubu a vyberte pilový kotúč posunutím smerom nadol. Pred inštaláciou nového pilového kotúča očistite kontaktné plochy a montážne prvky od prachu a nečistôt a očistite vnútornú a vonkajšiu prírubu.

Namontujte pilový kotúč podľa šípky smeru otáčania na kryte, nainštalujte vonkajšiu prírubu a pri držaní aretácie vretena utiahnite skrutku vretena proti smeru hodinových ručičiek. Potom uvoľnite aretáciu vretena a odomknite hlavu píly uvoľnením aretačného kolíka hlavy. Skontrolujte, či pohyblivý kryt funguje správne a či sa pilový kotúč voľne otáča kolmo aj pod uhlom 45°.

Odporúčania pre používanie kotúčových píli

VAROVANIE! Uistite sa, že maximálna povolená rýchlosť kotúčovej píly je rovnaká alebo vyššia ako rýchlosť pokosovej píly. Použitie kotúčovej píly, ktorá nespĺňa vyššie uvedené požiadavky, spôsobí počas prevádzky rozbitie pilového kotúča, čo môže viesť k vážnemu zraneniu.

Používajte iba kotúče odporúčané výrobcom, určené na rezanie dreva a materiálov na báze dreva, s karbidovými zubami, ktoré spĺňajú požiadavky normy EN 847-1 a spĺňajú špecifikácie uvedené v tabuľke technických údajov. Nepoužívajte kotúče z rýchloreznej ocele (HSS). Nepoužívajte brusne kotúče ani kotúče určené na rezanie kovov. Na nastavenie otvoru kotúča nepoužívajte voľné redukčné krúžky ani objímky. Ak je kotúč vybavený pevnými redukčnými krúžkami, uistite sa, že majú rovnaký priemer, sú navzájom rovnobežné a predstavujú aspoň 1/3 priemeru kotúča. Pred montážou kotúča očistite montážne povrchy a upevňovacie prvky od prachu, živice, mastnoty, oleja a vody. Pilový kotúč by sa mal vyberať na základe rezaného materiálu. Čím viac zubov, tým vyššia je kvalita rezu, preto sa na rezanie laminovaných dosiek a tvrdších materiálov odporúča 48-zubový kotúč. 24-zubový kotúč, ktorý je súčasťou pokosovej píly, sa dá použiť na rýchlejšie a hrubšie rezy dreva vrátane konštrukčného dreva, za predpokladu, že je obrobok správne upevnený.

Nepoužívajte poškodené alebo deformované rezacie kotúče. Pred každým použitím rezný kotúč vizuálne skontrolujte a ak zistíte akékoľvek praskliny, odštiepenia, ohnutia, zlomené zuby alebo akékoľvek iné poškodenie, pred použitím ho vymeňte. Držte kotúč za montážny otvor a jemne poklepte na telo kotúča rukoväťou plastového skrutkovača. Dutý zvuk môže naznačovať prasklinu v tele kotúča, ktorá nemusí byť voľným okom viditeľná. Ak máte akékoľvek pochybnosti o stave kotúča, pred použitím ho vymeňte. Prasknuté kotúče neopravujte ani znovu nepoužívajte.

Odsávanie prachu (VIII)

Pokosová píla je vybavená konektorom, ktorý umožňuje pripojiť dodané vrecko na prach alebo externý systém odsávania prachu. Vrecko na prach by sa malo nasadiť na konektor odsávania prachu na motore a zatlačiť ho až na doraz.

Vrecko by sa malo vyprázdniť vždy, keď je plné a po použití, otvorením zipsu na spodnej strane. Ak používate externý systém odsávania prachu, pripojte flexibilnú hadicu priamo k tryske alebo pomocou vhodného adaptéra vhodného pre použitú hadicu.

Laserové ukazovátka

VAROVANIE! Nepozerajte sa do zdroja laserového lúča ani nesmerujte laserový lúč do očí, pretože to môže viesť k dočasnému alebo trvalému poškodeniu očí.

Pokosová píla je vybavená laserovým ukazovátkom, ktoré zobrazuje čiaru rezu na materiáli pripevnenom k stolu. Ukazovátka sa aktivuje spínačom laserového ukazovátka. Nastavením spínača do polohy označenej symbolom laserového vyžarovania sa laser aktivuje. Nastavením spínača do polohy označenej „OFF“ sa laser deaktivuje.

Predlžovacie káble

Ak potrebujete pripojiť náradie pomocou predlžovacieho kábla, prierez vodiča predlžovacieho kábla by nemal byť menší ako prierez vodiča napájacieho kábla dodaného s náradím. Pre predlžovacie káble s dĺžkou do 25 m by mal byť prierez vodiča aspoň 1,5 mm².

Zvyškové riziko

Stroj bol navrhnutý a vyrobený v súlade s platnými bezpečnostnými normami. Počas používania produktu sa však môžu vyskytnúť zvyškové riziká.

Zdravotné riziká spojené s elektrickou energiou v dôsledku používania nesprávnych napájacích káblov.

Nebezpečenstvo hluku z dôvodu nepoužívania ochrany sluchu.

Zvyškové riziko možno minimalizovať starostlivým dodržiavaním bezpečnostných pokynov.

POUŽÍVANIE NÁSTROJA

Pred začatím rezu skontrolujte, či sú všetky nastavovacie zámky utiahnuté, či kryt kotúča funguje správne a či v celom rozsahu pohybu pilovej hlavy nedochádza k žiadnym problémom s prekážkami. Toto by sa malo overiť bez spustenia stroja. Skontrolujte materiál, či neobsahuje klinec, sponky, skrutky a praskliny, a posúďte, či ho možno bezpečne podprieť a zaistiť. Napájací kábel a akýkoľvek predlžovací kábel vedte mimo oblasti rezania tak, aby sa nemohol zachytiť pod pilovú hlavu.

Potom spustíte stroj bez záťaže a uistíte sa, že beží hladko, bez chvenia, trenia alebo nezvyčajných vibrácií. Potom uvoľníte spúšť a počkajte, kým sa kotúč úplne nezastaví. Položte obrobok na stôl, opretý o opornú dosku a zaistíte ho svorkou. Po spustení nechajte pílu dosiahnuť menovitú rýchlosť a potom začnite rezať plynulým pohybom bez nadmerného tlaku.

Nastavenie parametrov rezania

Horizontálny uhol rezu sa nastavuje otáčaním pracovného stola. Pred otočením stola zdvihnite reznú hlavu do hornej polohy. Na tento účel uvoľníte skrutku otáčania hlavy, uvoľníte poistku otáčania stola a otočte stôl do požadovanej polohy pomocou stupnice. Stôl má račňu pre štandardné uhly, ktorá slúži ako pomôcka pre rýchle nastavenie, a uhol je možné nastaviť aj nepriamo pomocou stupnice. Po nastavení uhla utiahnite skrutku otáčania hlavy. Stôl nenechávajte zaistený iba račňou (IX), (X).

Pred vykonaním šikmých rezov nastavte oporné dosky stola tak, aby ste v celom rozsahu jeho pohybu zachovali vzdialenosť aspoň 5 mm od pilového kotúča. Oporné dosky majú horné predĺženia, preto by ste ich pred naklonením hlavy mali posunúť z cesty, aby ste zachovali vzdialenosť od pilového kotúča a ochranných krytov v celom rozsahu jej pohybu. Uhol skosenia sa nastavuje naklonením rezacej hlavy doľava alebo doprava až do 45 stupňov. Na tento účel uvoľníte skrutku nastavenia skosenia hlavy a nastavte hlavu na požadovaný uhol pomocou stupnice (XI). Ak chcete nakloniť doprava, uvoľníte čap skosenia hlavy a podržte ho v uvoľnenej polohe a nakloňte hlavu. Potom uvoľníte čap, aby sa hlava vrátila do zablokovanej polohy, a potom utiahnite skrutku nastavenia skosenia hlavy (XII). Pokosová píla umožňuje rezanie s hlavou nadol aj s vodiacími lištami. Pohyb hlavy pozdĺž vodiacich lišt je možné zaistiť aretačným gombíkom. Pri rezoch bez posuvu by mala byť hlava nastavená do zadnej polohy a posuv zablokovaný. Pri širších rezoch by mal byť posuv odblokovaný a hlava by sa mala skontrolovať, či sa plynule pohybuje v celom svojom rozsahu. Na vykonanie zanorovacieho rezu nastavte hĺbkový doraz nastavením skrutky, potom skontrolujte nastavenú hĺbku na vzorke a v prípade potreby ju upravte (XIII). Po každej zmene uhla natočenia stola, sklonu hlavy a každej zmene režimu pohybu hlavy pri odpojení napájania simuluje pracovný pohyb v plnom rozsahu a skontrolujte, či kotúčová píla a ochranné kryty nenarážajú na žiadne prekážky a či sa nedotýkajú pracovného stola, vložky pracovného stola, nosných dosiek stola alebo iných častí nástroja.

Príprava a upevnenie obrobku (XIV)

Materiál by mal byť pevne umiestnený na pracovnom stole a pritlačený k nosnej doske stola, aby sa počas rezania nemohol pohnúť. Materiál zaistíte stolovou svorkou. Stolová svorka by mala byť namontovaná do otvoru umiestneného za nosnou doskou stola na ľavej alebo pravej strane, potom zaistená skrutkou a materiál pritlačený k pracovnému stolu a nosnej doske stola. Pred začatím rezania skontrolujte, či sa stolová svorka nedostane do kontaktu so žiadanými pohyblivými časťami alebo pilovým kotúčom v celom rozsahu pohybu rezacej hlavy. V prípade potreby upravte jej polohu.

Pri dlhých a ťažkých obrobkoch by mala byť na oboch stranách pokosovej píly zabezpečená podpera v rovnakej výške ako pracovný stôl, aby sa obrobok udržal v rovine a znížilo sa riziko zaseknutia a spätného rázu. Pri tenkých obrobkoch sa nespoliehajte výlučne na upínací prvok stola; podpera by mala byť zabezpečená po celej dĺžke obrobku.

Predĺženie stola vysuňte na požadovanú dĺžku, aby ste podopreli dlhšie obrobky, a zaistíte ich na mieste. Vysuňte dorazové dosky na koncoch predĺžení a nastavte ich tak, aby podopierali materiál a obmedzovali jeho pohyb počas rezania.

Robiť rez

Pred začatím sa uistíte, že máte stabilný postoj a pevne držíte rukoväť. Na spustenie stlačte poistku spínača a potom stlačte elek-

trický spínač. Spínač nemá funkciu poistky, takže pokosová píla sa po uvoľnení tlaku vypne. Nezaistujte spínač v zapnutej polohe. Pred začatím rezania by mal byť obrobok pevne umiestnený na pracovnom stole, prilačený k podperným doskám stola a zaistený svorkou. Pred začatím sa uistite, že sa kotúč kotúčovej píly nedotýka materiálu ani iných súčastí nástroja. Po spustení nechajte kotúč kotúčovej píly dosiahnuť menovité otáčky pred rezaním. Pri rezaní so spustenou hlavou zablokujte pohyb hlavy na vodiacich lištách a hlavu spúšťajte plynulo, bez trhania alebo nadmerného tlaku. Pri rezaní s posuvom hlavy pred začatím rezu vysuňte hlavu čo najďalej od podperných dosiek stola, potom hlavu spustite na materiál a reže iba pri pohybe hlavy smerom k podperným doskám stola. Nerežte, zatiaľ čo sa hlava vzdaluje od podperných dosiek stola.

Pri rezaní vedte okružnú pílu plynulým pohybom a vyvíjajte len tlak potrebný na rezanie materiálu. Nepreťažujte pokosovú pílu ani nedovoľte, aby sa kotúče prehriali, vyhýbajte sa nárazom pilového kotúča o materiál a pohybujte sa tak, aby sa kotúč v reze neskrútil. Po dokončení rezu držte reznú hlavu v spodnej polohe a nezdvíhajte ju, kým sa pilový kotúč úplne nezastaví. Pri reze s posuvom zatlačte hlavu úplne k oporným doskám stola, potom uvoľnite spúšť a zdvihnite hlavu. Potom uvoľnite spúšť a počkajte, kým sa pilový kotúč úplne nezastaví. Držte rukoväť a nechajte vratnú pružinu pomaly zdvihnúť reznú hlavu s miernym protipôsobením bez uvoľnenia rukoväte. Keď sa kotúč zastaví, odpojte náradie od siete a až potom odstráňte materiál zo stola a pokračujte ďalším krokom.

Zaseknutie píly v materiáli

Ak sa pilový kotúč zasekne v rezanom materiáli, okamžite uvoľnite spínač a držte reznú hlavu stabilne, kým sa kotúč úplne nezastaví. Potom odpojte pokosovú pílu od zdroja napájania vytažením zástrčky zo zásuvky.

Po odpojení napájania odstráňte príčinu zaseknutia, napríklad správnym podopretím a zaistením obrobku, úpravou nastavení alebo odstránením cudzieho predmetu z obrobku. Potom opatrne a bez trhania vyťahnite pilový kotúč z rezu. Skontrolujte pilový kotúč, či nie je poškodený alebo deformovaný, a skontrolujte, či sa hlava a ochranné kryty voľne pohybujú. Ak je poškodený, pred obnovením prevádzky ho vymeňte. Pokračovanie v rezaní so zaseknutým obrobkom môže viesť k strate kontroly alebo poškodeniu píly.

Aktivity po práci

Po dokončení rezu uvoľnite spúšť a počkajte, kým sa píla úplne nezastaví. Nezdvíhajte reznú hlavu, kým sa kotúč úplne nezastaví. Potom zdvihnite reznú hlavu, odpojte pokosovú pílu zo siete, odstráňte materiál z pracovného stola a vyčistite pracovný priestor. Po skončení práce odstráňte prach a triesky z okolia ochranných krytov, pracovného stola a otvoru na odsávanie prachu a vyprázdnite vrecko na prach, ak sa používa. Skontrolujte pilový kotúč a montážne prvky, či nie sú poškodené, a potom pokračujte v údržbe.

Obmedzenia prehriatia

Stroj nemá reguláciu výkonu a spotreba energie sa zvyšuje so zatažením počas rezania. Čím väčší je odpor materiálu a tlak na reznú hlavu, tým rýchlejšie sa motor zahrieva, čo môže viesť k prehriatiu. Aby ste znížili prehriatie, reže plynulým pohybom, vyhýbajte sa nárazom alebo nadmernému tlaku, používajte kotúč okružnej píly vhodný pre daný materiál a udržiavajte ho v dobrom stave a uistite sa, že vetracie otvory sú čisté a z pokosovej píly je odstraňovaný prach.

Pokosová píla je navrhnutá pre prerušovaný prevádzku S6 20 % v 5-minútovom cykle, kde približne 20 % času sa strávi prácou pod zaťažením a približne 80 % sa strávi v nezaťaženom stave, napríklad nerezaním alebo chladnutím. Pri intenzívnom rezaní robte prestávky a ak spozorujete výrazný pokles rýchlosti kotúča, nezvyčajné zvuky alebo citeľné zvýšenie teploty, znížte tlak, prestaňte pracovať a nechajte nástroj vychladnúť.

ÚDRŽBA A SKLADOVANIE

POZOR! Pred vykonaním akýchkoľvek úprav, servisu alebo údržby odpojte napájací kábel zo zásuvky. Po ukončení práce skontrolujte technický stav elektrického náradia vizuálnou kontrolou tela a rukoväte, elektrického kábla so zástrčkou a odľahčením ťahu, činnosti elektrického spínača, uvoľnenia upchatých vetracích otvorov, iskrenia kief, hluku z ložísk a prevodov, spustenia a plynulého chodu. Počas záručnej doby nesmie používateľ rozoberať elektrické náradie ani vymieňať žiadne podzostavy alebo diely, pretože by to viedlo k strate záruky. Akékoľvek nezrovnalosti zistené počas kontroly alebo počas prevádzky sú signálom pre opravu v servisnom stredisku. Po ukončení práce by sa mal kryt, vetracie otvory, spínače a kryty vyčistiť napríklad prúdom vzduchu (s tlakom nepresahujúcim 0,3 MPa), keľou alebo suchou handričkou bez použitia chemikálií alebo čistiacich prostriedkov. Náradie a rukoväť by sa mali čistiť suchou, čistou handričkou.

Pre zaistenie správnej prevádzky udržiavajte ochranné kryty, prívody vzduchu a kryt motora čo najviac bez prachu a nečistôt a po každom použití čistite pokosovú pílu. Udržiavajte ochranný kryt pilového kotúča čistý a nepoužívajte rozpúšťadlá ani produkty na báze ropy. Na zníženie korózie sa odporúča pravidelné mazanie posuvných prvkov strojovým olejom. Pred každým použitím skontrolujte mechanizmus pohyblivého ochranného krytu pilového kotúča, či nie je znečistený, odstráňte všetky staré piliny a triesky a skontrolujte, či sa vodič ochranného krytu pohybuje hladko.

Poškodenú vložku pracovného stola je potrebné okamžite vymeniť, pretože malé časti sa môžu zachytiť medzi vložkou a pilovým kotúčom, čo môže spôsobiť zaseknutie kotúča. Po uplynutí záručnej doby sa odporúča pravidelne kontrolovať uhlikové kefy. Ak kefy dosiahli hranicu opotrebenia alebo sú poškodené, vymeňte celú sadu kefiek za identickú.

Skladujte na suchom, vlhkom a nemrznúcom mieste mimo dosahu detí. Odporúča sa skladovať pokosovú pílu v obale alebo ju prikryť, aby bola chránená pred prachom a vlhkosťou, a návod na obsluhu uchovávať spolu s pokosovou pílou. Ak ju prepravujete v originálnom balení, zaistite pohyblivé časti a pokosovú pílu vložte do obalu spôsobom, ktorý je v súlade s bezpečnostnými prvkami vo vnútri balenia. Pred premiestňovaním alebo prepravou zablokujte otáčanie pracovného stola, spustíte rezaciu hlavu do spodnej polohy a zaistíte ju poistným kolíkom a zablokujte funkciu posuvu vodiacej lišty v zadnej polohe pomocou poistného gombíka vodiacej lišty. Pokosovú pílu vždy prepravujte bez zásuvky. Na krátke vzdialenosti použite rukoväť na prenášanie alebo ju prenášajte za stacionárny pracovný stôl. Nezdvíhajte pokosovú pílu za ochranné kryty ani nastavovacie prvky.

SZERSZÁM JELLEMZŐI

A gérvágó fűrész egy sokoldalú szerszám, amelyet fa és faalapú anyagok vágására terveztek. Széleskörű beállítási lehetőségei lehetővé teszik mind az egyenes, mind a ferde vágásokat. A szerszámot műhelyi és összeszerelési munkákhoz tervezték, amelyek ismétlődő vágásokat igényelnek előre meghatározott szögben. A szerszám helyes, megbízható és biztonságos működése a megfelelő használatától függ, ezért:

A szerszám használata előtt olvassa el a teljes kézikönyvet, és őrizze meg.

A szállító nem vállal felelősséget a jelen kézikönyv biztonsági előírásainak és ajánlásainak be nem tartásából eredő károkért.

FELSZERELÉS

A termék kompletten kerül kiszállításra, de a kézikönyvben később leírtak szerint összeszerelést igényel.

A gyári csomagolásnak tartalmaznia kell: gérvágó fűrész, porgyújtó zsákok, körfűrész, munkaasztal-szorítót, vágófej-mozgató csavarokat.

MŰSZAKI PARAMÉTEREK

Paraméter	Mértékegység	Érték
Katalógusszám		YT-821732
Névleges feszültség	[V~]	220 - 240
Névleges frekvencia	[Hz]	50
Folyamatos névleges teljesítmény	[BE]	1800
Maximális teljesítmény (S6 20%)	[BE]	2000
Névleges sebesség	[perc ⁻¹]	5000
Max. magasság × max. vágási hossz		
Vízszintes elforgatási szög 0° / dőlésszög 0°	[mm]	90 × 340
Vízszintes forgáásszög 45° / dőlésszög 0°	[mm]	90 × 240
Vízszintes elforgatási szög 0° / dőlésszög 45° balra	[mm]	45 × 340
Vízszintes elforgatási szög 45° / dőlésszög 45° balra	[mm]	45 × 240
Vízszintes elforgatási szög 0° / dőlésszög 45° jobbra	[mm]	37 × 340
Vízszintes forgáásszög 45° / dőlésszög 45° jobbra	[mm]	37 × 240
Körfűrészlap: külső átmérő × befogási átmérő × max. vastagság	[mm]	255 × 30 × 2,8
Maximális ferde vágási szög	[°]	-45 – +45
Tömeg	[kg]	15
Zajszint		
- hangnyomás L _{pa} ± K	[dB(A)]	94,2 ± 3,0
- teljesítmény L _{wa} ± K	[dB(A)]	107,2 ± 3,0
Szigetelési osztály		II.
Lézermutató		
- osztály		2
- erő	[mW]	<1
- hullámhossz	[nm]	650

A megadott zajkibocsátási értéket szabványos vizsgálati módszerrel mérték, és felhasználható két szerszám összehasonlítására. A megadott zajkibocsátási érték felhasználható az előzetes expozíciós értékeléshez.

A megadott rezgési összértéket szabványos vizsgálati módszerrel mérték, és felhasználható két szerszám összehasonlítására. A megadott rezgési összérték felhasználható az előzetes expozíciós értékeléshez.

Megjegyzés! A szerszám működése közbeni rezgés- és zajkibocsátás eltérhet a megadott értéktől a szerszám használatának módjától függően.

Megjegyzés: A kezelő védelme érdekében a tényleges használati körülmények közötti expozíció értékelésén alapuló biztonsági intézkedéseket kell meghatározni (beleértve a működési ciklus minden részét, például a szerszám kikapcsolt vagy alapjáraton járó időszakait, valamint az aktiválási időket).

ÁLTALÁNOS BIZTONSÁGI FIGYELMEZTETÉSEK AZ ELEKTROMOS KÉSZSZERSZÁMOKHOZ

Figyelem! Olvassa el az elektromos szerszámhoz mellékelt összes biztonsági figyelmeztetést, illusztrációt és specifikációt. Ezek be nem tartása áramütést, tüzet vagy súlyos sérülést okozhat.

Őrizze meg az összes figyelmeztetést és utasítást későbbi felhasználás céljából.

A figyelmeztetéseken használt „elektromos szerszám” kifejezés minden elektromos szerszámmra vonatkozik, függetlenül attól,

hogy vezetékes vagy akkumulátoros.

Munkahelyi biztonság

Tartsa a munkaterületét jól megvilágítva és tisztán. A rendtelenség és a rossz megvilágítás baleseteket okozhat.

Ne használjon elektromos szerszámokat robbanásveszélyes környezetben, például gyúlékony folyadékok, gázok vagy gőzök jelenlétében. Az elektromos szerszámok szikrákat kelthetnek, amelyek meggyújthatják a port vagy a gőzöket.

Tartsa távol a gyermekeket és a szemlélődöket a munkaterülettől. A koncentrációvesztés és az irányítás elvesztéséhez vezethet.

Elektromos biztonság

A tápkábel csatlakozódugójának illeszkednie kell a konnektorhoz. Semmilyen módon ne alakítsa át a csatlakozódugót. Ne használjon csatlakozóadaptereket földelt elektromos szerszámokkal. A konnektorhoz illeszkedő, módosítatlan csatlakozódugó csökkenti az áramütés kockázatát.

Kerülje a test érintkezését földelt felületekkel, például csövekkel, radiátorokkal és hűtőszekrényekkel. A test földelése növeli az áramütés kockázatát.

Ne tegye ki az elektromos szerszámokat csapadéknak vagy nedvességnek. Az elektromos szerszámba jutó víz vagy nedvesség növeli az áramütés kockázatát.

Ne terhelje túl a tápkábelt. Ne használja a tápkábelt a csatlakozó hordozására, húzására vagy a fali aljzatból való kihúzására. Tartsa távol a tápkábelt hőtől, olajtól, éles szélektől és mozgó alkatrészekről. A sérült vagy összegubancolódott tápkábel növeli az áramütés kockázatát.

Kültéri munkavégzés esetén kültéri használatra tervezett hosszabbító kábelt használjon. A kültéri használatra alkalmas hosszabbító kábel használata csökkenti az áramütés kockázatát.

Ha az elektromos szerszám nedves környezetben való használata elkerülhetetlen, használjon maradékáram-védőkapcsolót (RCD) a hálózati feszültség elleni védelemként. Az RCD használata csökkenti az áramütés kockázatát.

Személyes biztonság

Maradjon figyelmes, figyeljen oda, mit csinál, és használja a józan esztét elektromos szerszám használata közben. Ne használjon elektromos szerszámot, ha fáradt, vagy kábítószert, alkoholt vagy gyógyszer hatása alatt áll. Már egy pillanathi figyelmetlenség is súlyos személyi sérülést okozhat elektromos szerszám használata közben.

Használjon személyi védőfelszerelést. Mindig viseljen szemvédőt. A személyi védőfelszerelések, például porvédő maszkok, csúszásgátló biztonsági cipők, védősisak és hallásvédő használata csökkenti a súlyos személyi sérülések kockázatát.

Kerülje a véletlen beindítást. Győződjön meg arról, hogy a kapcsoló kikapcsolt állásban van, mielőtt csatlakoztatja a tápforráshoz és/vagy az akkumulátorhoz, felveszi vagy hordozza az elektromos szerszámot. Az elektromos szerszám hordozása úgy, hogy az ujjá a kapcsolón van, vagy ha olyan elektromos szerszámot csatlakoztat, amelynek a kapcsolója bekapcsolt állásban van, súlyos személyi sérülést okozhat.

A szerszám bekapcsolása előtt távolítson el minden beállítókulcsot vagy villáskulcsot. A szerszám forgó alkatrészéhez rögzített villáskulcs vagy kulcs súlyos sérülést okozhat.

Ne nyúljon túl, és ne is nyújtózkodjon túlságosan. Mindig ügyeljen a helyes testtartásra és az egyensúlyra. Ez lehetővé teszi, hogy munka közben váratlan helyzetekben jobban tudja irányítani az elektromos szerszámot.

Öltözzön megfelelően. Ne viseljen bő ruházatot vagy ékszereket. Tartsa távol a haját és a ruházatát az elektromos szerszám mozgó alkatrészeitől. A bő ruházat, ékszerek vagy hosszú haj beakadhat a mozgó alkatrészekbe.

Ha a berendezés porszivós vagy porgyűjtő rendszerhez csatlakoztatható, győződjön meg arról, hogy azok megfelelően csatlakoznak és használatra kerülnek. A porszivós használata csökkenti a porral kapcsolatos veszélyek kockázatát.

Ne hagyja, hogy a gyakori szerszámhasználat során szerzett tapasztalat miatt figyelmetlenné válj és figyelmen kívül hagyja a biztonsági szabályokat. A gondatlan cselekedetek másodpercek alatt súlyos sérüléseket okozhatnak.

Elektromos szerszámok használata és gondozása

Ne terhelje túl az elektromos szerszámot. Használja a megfelelő elektromos szerszámot a kívánt feladathoz. A megfelelő elektromos szerszám jobban és biztonságosabban végzi a munkát, ha a tervezett kapacitásán használja.

Ne használjon elektromos szerszámot, ha a kapcsolóval nem lehet be- és kikapcsolni. Minden olyan szerszám, amelyet nem lehet a kapcsolóval vezérelni, veszélyes, és meg kell javítani.

Mielőtt bármilyen beállítást végezne, tartozékokat cserélne, vagy az elektromos szerszámot tárolná, húzza ki a csatlakozódugót a konnektorból és/vagy vegye ki az akkumulátort, ha az levehető. Ezek az óvintézkedések megakadályozzák az elektromos szerszám véletlen bekapcsolását.

Tartsa a szerszámot gyermekek elől elzárva. Ne engedje, hogy olyan személyek használják az elektromos szerszámokat vagy ezeket az utasításokat, akik nem ismerik azokat. Az elektromos szerszámok veszélyesek lehetnek nem képzett felhasználók kezében. Karbantartsa az elektromos szerszámokat és tartozékokat. Ellenőrizze a szerszámot a mozgó alkatrészek hibás beállítására vagy beszorulására, az alkatrészek törésére és minden olyan állapotra vonatkozóan, amely befolyásolhatja az elektromos szerszám működését. Az elektromos szerszám használata előtt javítsa ki a sérüléseket. Sok balesetet a nem megfelelően karbantartott elektromos szerszámok okoznak.

Tartsa tisztán és élesen a vágószerszámokat. Egy megfelelően karbantartott, éles szélű vágószerszám kisebb valószínűséggel szorul be, és működés közben könnyebben irányítható.

Az elektromos szerszámokat, tartozékokat, feltételeket stb. ezen utasításoknak megfelelően használja, figyelembe véve a munka típusát és körülményeit. A szerszámok rendeltetésüktől eltérő célú használata veszélyes helyzetet teremthet. **Tartsa a fogantyúkat és a markolatfelületeket szárazon, tisztán, olaj- és zsírmentesen.** A csúszós fogantyúk és markolatfelületek megakadályozzák a szerszám biztonságos kezelését és irányítását veszélyes helyzetekben.

Javítások

Elektromos szerszámát csak hivatalos szervizben javíttassa, kizárólag eredeti alkatrészek felhasználásával. Ez biztosítja az elektromos szerszám megfelelő működését.

BIZTONSÁGI UTASÍTÁSOK GÉRFŰRÉSZEKHEZ

A gérvágó fűrészek fa és faszzerű anyagok vágására szolgálnak. **Nem szabad őket vastartalmú anyagok, például rudak, rudak, oszlopok stb. vágásához használni** köszűrűkorongokkal együtt használni. A köszűrűkorong pora beszoríthatja a mozgó alkatrészeket, például az alsó fűrészlappvédőt. A köszűrűkorong vágásából származó szikrák megégethetik az alsó fűrészlappvédőt, a munkaasztal betétjét és más műanyag alkatrészeket.

A munkadarab rögzítéséhez lehetőség szerint használjon szorítókat. Ha a munkadarabot kézzel fogja, mindig tartsa a kezét legalább 100 mm távolságra a fűrészlapp mindkét oldalától. Ne használja ezt a fűrészt olyan munkadarabok vágására, amelyek túl kicsik ahhoz, hogy kézzel biztonságosan rögzíteni vagy megtartani lehessen őket. Ha a keze túl közel van a fűrészlaphoz, megnő a fűrészlappal való érintkezésből eredő sérülésveszély.

A munkadarabnak álló helyzetben kell lennie, és mind a hátlapnak, mind a munkaasztalnak rögzítenie vagy megtartania kell. Soha ne tolja előre a munkadarabot, és ne vágjon szabadkézzel. A nem rögzített vagy mozgó munkadarab nagy sebességgel elrepülhet, és sérülést okozhat.

Nyomja a fűrészt a munkadarabon keresztül. Ne húzza a fűrészt a munkadarabon keresztül. Vágáshoz emelje fel a fűrészfejet, és mozgassa a munkadarab fölé vágás nélkül, indítsa el a motort, engedje le a fejet, és nyomja a fűrészt a munkadarabon keresztül. A fűrész húzása közben végzett vágás valószínűleg a fűrészlapp kiemelkedését okozza a munkadarabból, és a pengeegységet hevesen a kezelő felé repíti.

Soha ne keresztezze a karjait a kívánt vágási vonal mentén, illetve a fűrészlapp előtt vagy mögött. A munkadarab keresztbe tartása, például a munkadarab bal kézzel a fűrészlaptól jobbra vagy fordítva történő tartása nagyon veszélyes.

Soha ne nyúljon a hátlap mögé úgy, hogy bármelyik keze 100 mm-nél közelebb legyen a fűrészlaphoz, akár fahulladék eltávolítása, akár bármilyen más okból, miközben a fűrészlapp forog. A forgó fűrészlapp távolsága a kezétől nem feltétlenül látható, és súlyosan megsérülhet.

Vágás előtt ellenőrizze a munkadarabot. Ha a munkadarab görbült vagy felkunkorodott, rögzítse úgy, hogy a külső ívelt felülete a hátlap felé nézzen. Mindig ügyeljen arra, hogy ne legyen rés a munkadarab, a hátlap és a munkaasztal között a vágási vonal mentén. A görbült vagy felkunkorodott munkadarabok elcsavarodhatnak vagy elmozdulhatnak, és vágás közben becsíphetik a fűrészlappot. A munkadarabon ne legyenek szögek vagy idegen tárgyak.

Ne használja a fűrészt, amíg a munkaasztalról le nem szabadult minden szerszám, fahulladék stb., kivéve a munkadarabot. Kis A forgó fűrészlappal érintkezésbe kerülő fahulladékok, laza fadarabok vagy egyéb tárgyak nagy sebességgel kirepülhetnek.

Egyszerre csak egy munkadarabot vágjon. Több réteg anyag nem rögzíthető megfelelően, és a fűrészlapp beszorulhat vagy elmozdulhat működés közben.

Használat előtt győződjön meg arról, hogy a gérvágó fűrész rögzítve van, vagy sík, szilárd munkafelületre van helyezve. A sík, szilárd munkafelület csökkenti a gérvágó fűrész instabillá válásának kockázatát.

Tervezze meg munkáját. A ferde- vagy gérzög beállításának módosításakor ügyeljen arra, hogy az állítható hátlap megfelelően legyen elhelyezve, hogy megtámassza a munkadarabot, és elkerülje az érintkezést a fűrészlappal vagy a védőrendszerrel. A szerszám bekapcsolása és a munkadarab asztalon való elhelyezése nélkül futtassa át a fűrészlappot egy szimulált teljes vágáson, hogy megbizonyosodjon arról, hogy nincs érintkezés az hátlappal, illetve hogy ne vágja el azt.

Használjon megfelelő támasztékokat, például munkapad-hosszabbítókat, munkaállványokat stb., ha a munkadarab szélesebb vagy hosszabb, mint a munkapad teteje. A gérvágó fűrész munkapadjánál hosszabb vagy szélesebb munkadarabok felborulhatnak, ha nincsenek biztonságosan rögzítve. Ha a levágott rész vagy a munkadarab felborul, felemelheti az alsó fűrészlappvédőt, vagy a forgó fűrészlapp elrepülhet.

Ne használjon másik személyt munkapad-hosszabbítóként vagy kiegészítő támasztékként. Az instabil munkadarab-alap a fűrészlapp beszorulását vagy az anyag elmozdulását okozhatja vágás közben, ami Önt és segítőjét a forgó fűrészlapp felé húzza.

A vágandó anyagot semmilyen módon nem szabad a forgó fűrészlaphoz szorítani vagy hozzányomni. Ha összenyomják, például hosszútűzőkkel, a vágandó anyag beékelődhet a fűrészlappa, és hevesen kilökődhet.

Mindig olyan szorítókat vagy tartozékokat használjon, amelyek kerek anyagok, például rudak vagy csövek megfelelő rögzítéséhez készültek. A rudak vágás közben hajlamosak fogorni, ami miatt a fűrészlapp „ráharap”, és a munkadarabot a kezével a fűrészlapp felé húzza.

Mielőtt a munkadarabhoz érne, hagyja, hogy a fűrészlapp elérje teljes sebességét. Ez csökkenti a munkadarab kidobásának kockázatát.

Ha a munkadarab vagy a fűrészlapp beszorul, kapcsolja ki a fűrészt. Várja meg, amíg minden mozgó alkatrész leáll, majd húzza ki a tápkábelét és/vagy vegye ki az akkumulátort. Csak ezután próbálja meg kiszabadítani az elakadt anyagot. Az elakadt anyaggal való további vágás a fűrész feletti kontroll elvesztéséhez vagy a fűrész károsodásához vezethet.

Amikor befejezte a vágást, engedje el a ravaszt, tartsa lenyomva a vágófejet, és várja meg, amíg a fűrészlappal megáll, mielőtt eltávolítja a vágandó anyagot. Veszélyes a fűrészlappal közelébe nyúlni működés közben.

Merülővágás közben, vagy amikor a vágófej teljesen leengedése előtt elengedi a ravaszt, tartsa erősen a fogantyút. A vágókorong fékezése a vágófej hirtelen lehúzóását okozhatja, ami sérülésveszélyt okozhat.

MUNKÁRA FELKÉSZÜLÉS

A munka megkezdése előtt ellenőrizze, hogy a gép, a tápkábel és a csatlakozódugó sértetlen-e, valamint hogy a fűrészlappvédők szabadon mozognak-e és visszatérnek-e védőhelyzetükbe. Ha bármilyen sérülést vagy hibásan működő védőburkolatot talál, ne folytassa a munkát. Megjegyzés: Minden előkészületet lekapcsolt tápegység mellett kell elvégezni. **A tápkábelt ki kell húzni a konnektorból.**

A munkaállomás előkészítése

A szerszámot rögzíteni kell egy munkapadhoz, állványhoz vagy hasonló helyre a munkahelyen. A gérvágó fűrész használata előtt minden védőburkolatot és biztonsági berendezést megfelelően rögzíteni kell. Győződjön meg arról, hogy a fűrészlappal szabadon forog. Fa megmunkálása közben ügyeljen arra, hogy ne kerüljön idegen tárgy, például szög, csavar stb. A gérvágó fűrész használata előtt győződjön meg arról, hogy minden mozgó alkatrész simán mozog, és a fűrészlappal biztonságosan van rögzítve. A tápkábel csatlakoztatása előtt győződjön meg arról, hogy a tápegység specifikációi megegyeznek a szerszám adattábláján feltüntetett adatokkal. A gérvágó fűrész vízszintes és stabil felületre kell helyezni. A felszerelési magasságot a kezelő magasságához kell igazítani, lehetővé téve a teljes működést túlzott kinyúlás nélkül, miközben biztosítva van a stabil és biztonságos helyzet.

A munkaasztal alján furatok találhatóak a padlóhoz csavarozáshoz. Ehhez használjon négy rögzítőcsavart (nem tartozék), és szükség esetén a munkaasztal típusának megfelelő alátéteket és anyákat.

A vágófej beállítása (IV)

A dobozból kivéve a gérvágó fűrész vágófeje rögzíthető alsó helyzetben a fejrögzítő csappal. A kioldáshoz enyhén nyomja lefele a fejet, húzza meg a fejrögzítő csapot, forgassa el 90°-kal, majd emelje fel a fejet, miközben a fogantyút fogja.

A fej felemelésekor és leengedésekor mindig fogja meg a fogantyút, mivel a visszahúzó rugó automatikusan felemeli a fejet. A fej mozgása közben ellenőrizze, hogy a mozgatható fűrészlappvédő szabadon mozog-e, leengedéskor automatikusan felfedi-e a fűrészlapot, emeléskor pedig automatikusan eltakarja-e. Ha bármilyen akadályt talál a fűrészlappvédő mozgásában, a munka megkezdése előtt távolítsa el azokat. Ha korlátozni kell a vágási mélységet, akkor a csavarral állítsa be a mélységűtközt, és rögzítse a rögzítőanyával. Ezután ellenőrizze a beállított mélységet egy próbadarabon, és szükség esetén állítsa be.

A körfűrész (V), (VI), (VII) felszerelése és cseréje

FIGYELEM! A fűrészlapp beszerelése vagy cseréje előtt kapcsolja ki a gérvágó fűrész, húzza ki a konnektorból, és várja meg, amíg a fűrészlapp teljesen leáll. A fűrészlapp cseréjekor viseljen védőkesztyűt.

Emelje fel a vágófejet a felső helyzetbe, és rögzítse a fejrögzítő csappal. Ezután emelje fel a mozgatható pengevédőt annyira, hogy hozzáférjen az orsócsavarhoz, és helyezze be a kulcsot.

Nyomja le és tartsa lenyomva az orsóreteszelőt, majd egy villáskulcs segítségével lassan forgassa el az orsócsavart, amíg az be nem rögzül. Az orsóreteszelőt fogva csavarja ki az orsócsavart az óramutató járásával megegyező irányba, mivel balmenetes. Ezután vegye le a külső peremet, és lefelé csúsztatva vegye ki a fűrészlapot. Új fűrészlapp beszerelése előtt tisztítsa meg az érintkezé felületeket és a rögzítőelemeket a portól és a szennyeződésektől, valamint a belső és külső peremet is.

Szerelje fel a fűrészlapot a védőburkolaton található forgásirányt jelző nyílnak megfelelően, szerelje fel a külső peremet, és a tengelyretesz fogásával húzza meg a tengelycsavart az óramutató járásával ellentétes irányba. Ezután oldja ki a tengelyreteszelésből a fűrészflejt, és a fejrögzítő csap kioldásával oldja ki a fűrészflejt. Ellenőrizze, hogy a mozgatható védőburkolat megfelelően működik-e, és ellenőrizze, hogy a fűrészlapp szabadon forog-e merőlegesen és 45°-os szögben is.

Ajánlások körfűrészek használatához

FIGYELMEZTETÉS! Győződjön meg arról, hogy a körfűrész maximálisan megengedett sebessége megegyezik vagy nagyobb a gérvágó fűrész sebességénél. A fenti követelménynek nem megfelelő körfűrész használata a fűrészlapp működés közbeni eltéréséhez vezethet, ami súlyos sérülést okozhat.

Kizárólag a gyártó által ajánlott, fa és faalapú anyagok vágására tervezett, keményfém fogazatú fűrészlappokat használjon, amelyek megfelelnek az EN 847-1 szabvány követelményeinek, és megfelelnek a műszaki adattáblázatban megadott specifikációknak. Ne használjon HSS fűrészlappokat. Ne használjon csiszolókorongokat vagy fém vágására tervezett fűrészlappokat. Ne használjon laza redukálógyűrűket vagy hüvelyeket a fűrészlapp furatának beállításához. Ha a fűrészlapp fix redukálógyűrűvel van felszerelve, győződjön meg arról, hogy azok azonos átmérőjűek, párhuzamosak egymással, és legalább a fűrészlapp átmérőjének 1/3-át teszik ki. A fűrészlapp felszerelése előtt tisztítsa meg a rögzítőfelületeket és a rögzítőelemeket a portól, gyantától, zsírtól, olajtól és víztől. A körfűrészlapot a vágandó anyag alapján kell kiválasztani. Minél több fog van rajta, annál jobb a vágásminőség, ezért laminált lapok és keményebb anyagok vágásához 48 fogú fűrészlappot ajánlunk. A gérvágó fűrészhez mellékelte 24 fogú fűrészlapp gyorsabb, durvább vágásokra használható fában, beleértve a szerkezeti fát is, feltéve, hogy a munkadarab megfelelően van rögzítve. Ne használjon sérült vagy deformálódott vágókorongokat. Minden használat előtt vizuálisan ellenőrizze a vágókorongot, és ha repedést, csorbulást, görbülést, törött fogat vagy bármilyen egyéb sérülést talál, használat előtt cserélje ki. A korongot a rögzítő-furatnál fogva finoman kocogtassa meg a korongtestet egy műanyag csavarhúzó nyelével. Az üreges hang repedésre utalhat a

korongtestben, amely szabad szemmel nem feltétlenül látható. Ha kétségei vannak a korong állapotával kapcsolatban, használat előtt cserélje ki. Ne javítsa meg és ne használja fel újra a repedt korongokat.

Porelszívás (VIII)

A gérvágó fűrész egy csatlakozóval van felszerelve, amely lehetővé teszi a mellékelt porzsák vagy egy külső porelszívó rendszer csatlakoztatását. A porzsákot a motor porelszívó csatlakozójára kell nyomni, ameddig csak lehet.

A zsákot minden megtelt zsák után, valamint használat után az alján található cipzár kinyitásával kell kiüríteni. Külső porelszívó rendszer használata esetén a flexibilis tömlőt közvetlenül a fűvókához, vagy a használt tömlőhöz megfelelő adapterrel csatlakoztassa.

Lézermutató

FIGYELMEZTETÉS! Ne nézzen a lézersugár forrásába, és ne irányítsa a lézersugarat a szemébe, mert ez átmeneti vagy tartós szemkárosodást okozhat.

A gérvágó fűrész lézermutatóval van felszerelve, amely megjeleníti a vágási vonalat az asztalra szerelt anyagon. A mutatót a lézermutató kapcsolója aktiválja. A kapcsoló lézerkibocsátás szimbólummal jelölt állásba állítása aktiválja a lézert. A kapcsoló „OFF” jelölésű állásba állítása kikapcsolja a lézert.

Hosszabbítókábelek

Ha hosszabbítókábelrel kell csatlakoztatnia a szerszámot, a hosszabbítókábel keresztmetszete nem lehet kisebb, mint a szerzővel együtt szállított tápkábel keresztmetszete. Legfeljebb 25 m hosszú hosszabbítókábelek esetén a vezeték keresztmetszetének legalább 1,5 mm²-nek kell lennie.

Maradék kockázat

A gépet a vonatkozó biztonsági szabványoknak megfelelően tervezték és gyártották. A termék használata során azonban fennmaradó kockázatok merülhetnek fel.

Az elektromos árammal kapcsolatos egészségügyi kockázatok a nem megfelelő tápkábelek használata miatt.

Zajveszély a hallásvédő viselésének elmulasztása miatt.

A biztonsági utasítások gondos betartásával minimalizálható a fennmaradó kockázat.

AZ ESZKÖZ HASZNÁLATA

A vágás megkezdése előtt ellenőrizze, hogy az összes beállító retesz meg van-e húzva, a fűrészlapvédő megfelelően működik-e, és nincsenek-e zavaró tényezők a fűrészfej teljes mozgástartományában. Ezt a gép beindítása nélkül kell ellenőrizni. Vizsgálja meg az anyagot szögek, csavarok és repedések szempontjából, és értékelje, hogy biztonságosan megtámasztható és rögzíthető-e. A tápkábel és a hosszabbító kábelt a vágási területen kívül vezesse, hogy ne akadhasson be a fűrészfej alá.

Ezután indítsa el a gépet terhelés nélkül, és győződjön meg arról, hogy simán jár, zörgés, súrlódás vagy szokatlan rezgések nélkül. Ezután engedje el a ravaszt, és várja meg, amíg a fűrészlap teljesen leáll. Helyezze a munkadarabot egy asztalra, támassza a tartólapra, és rögzítse szorítóval. Indítás után hagyja, hogy a fűrész elérje a névleges fordulatszámát, mielőtt sima mozgással, túlzott nyomás alkalmazása nélkül vágna.

Vágási paraméterek beállítása

A vízszintes vágási szög a munkaasztal elforgatásával állítható be. Az asztal elforgatása előtt emelje a vágófejet felső helyzetbe. Ehhez lazítsa meg a fejforgató csavart, oldja ki az asztal forgatási reteszt, és forgassa el az asztalt a kívánt helyzetbe a skála segítségével. Az asztalon egy racsnis kulcs található a standard szögekhez, amely gyors beállítási segédesszközként szolgál, és a szög közvetve is beállítható a skála segítségével. Miután a szög be van állítva, húzza meg a fejforgató csavart. Ne hagyja az asztalt kizárólag a racsnnal (IX), (X) rögzítve.

Ferdevágások elvégzése előtt állítsa be az asztal hátlapjait úgy, hogy legalább 5 mm-es szabad távolság maradjon a fűrészlaptól a teljes mozgástartományban. A hátlapok felső meghosszabbításokkal rendelkeznek, ezért a fej megdöntése előtt el kell mozdítani azokat, hogy a fűrészlaptól és a védőburkolattól a teljes mozgástartományban szabad távolság maradjon. A ferdevágási szöget a vágófej balra vagy jobbra, legfeljebb 45 fokos szögben történő döntésével lehet beállítani. Ehhez lazítsa meg a fej ferdevágás-beállító csavarját, és állítsa be a fejet a kívánt szögre a skála (XI) segítségével. Jobbra döntéshez engedje el a fej ferdevágás-csapját, és miközben kioldott helyzetben tartja, döntse meg a fejet. Ezután engedje el a csapot, hogy visszatérjen a reteszelt helyzetbe, mielőtt meghúzná a fej ferdevágás-beállító csavarját (XII).

A gérvágó fűrész lehetővé teszi mind a fejjel lefelé, mind a vezetővel történő vágást. A fej mozgása a vezetők mentén a rögzítógombbal rögzíthető. Előtölés nélküli vágásokhoz a fejet hátsó helyzetbe kell állítani, és az előtölést rögzíteni kell. Szélesebb vágásokhoz az előtölést ki kell oldani, és ellenőrizni kell, hogy a fej a teljes tartományban simán mozog-e. Merülő vágás elvégzéséhez állítsa be a mélységütközőt a csavar beállításával, majd ellenőrizze a beállított mélységet egy mintadarabon, és szükség esetén állítsa be (XIII). Az asztal forgásszögének, a fej dőlésszögének és a fej mozgási módjának minden egyes megváltoztatása után, lekapcsolt tápegység mellett, szimulálja a munkamozgást teljes tartományában, és ellenőrizze, hogy a körfűrész és a védőburkolatok nem ütköznek-e akadályba, és nem érintkeznek-e a munkaasztallal, a munkaasztal betéttel, az asztal tartólapjaival vagy a szerszám más részeivel.

A munkadarab előkészítése és rögzítése (XIV)

Az anyagot szilárdan kell a munkaasztalra helyezni, és az asztal tartólapjához nyomni, hogy vágás közben ne mozdulhasson el. Rögzítse az anyagot asztalszorítóval. Az asztalszorítót az asztal tartólapja mögött, a bal vagy jobb oldalon található furatba kell felszerelni, majd csavarral rögzíteni, és az anyagot a munkaasztalhoz és az asztal tartólapjához kell nyomni. A vágás megkezdése előtt ellenőrizze, hogy az asztalszorító a vágófejet teljes mozgástartományában nem érintkezik-e a mozgó alkatrészekkel vagy a fűrészlappal. Szükség esetén állítsa be a helyzetét.

Hosszú és nehéz munkadarabok esetén a gérvágó fűrész mindkét oldalán, a munkaasztallal azonos magasságban kell alátámasztást biztosítani, hogy a munkadarab vízszintes maradjon, és csökkenjen az elakadás és a visszarágás kockázata. Vékony munkadarabok esetén ne hagyatkozzon kizárólag az asztalszorítóra; a támasztást a munkadarab teljes hosszában biztosítani kell. Hosszabb munkadarabok megtámasztásához húzza ki az asztal hosszabbítókat a kívánt hosszúságúra, majd rögzítse azokat. Csúsztassa ki a hosszabbítók végéin található ütközőlemezeket, és állítsa be őket úgy, hogy megtámasztják az anyagot, és korlátozzák annak mozgását vágás közben.

A vágás megtétele

Indítás előtt győződjön meg arról, hogy stabilan áll, és szilárdan fogja a fogantyút. Az indításhoz nyomja meg a kapcsoló rezeselőjét, majd nyomja meg az elektromos kapcsolót. A kapcsolónak nincs rezeselő funkciója, így a gérvágó fűrész kikapcsol, amikor a nyomást felengedi. Ne rögzítse a kapcsolót bekapcsolt állásban.

A vágás megkezdése előtt a munkadarabot szilárdan kell a munkaasztalra helyezni, az asztal hátlapjaihoz nyomni, és szorítóval rögzíteni. Indítás előtt győződjön meg arról, hogy a körfűrészlap nem ér az anyaghoz vagy a szerszám más alkatrészeihez. Indítás után hagyja, hogy a körfűrészlap elérje a névleges fordulatszámát a vágás megkezdése előtt. Leengedett fejjel történő vágás esetén rögzítse a fejt mozgását a vezetőkön, és engedje le a fejet simán, rángatás vagy túlzott nyomás nélkül. Fejfelől történő vágás esetén a vágás megkezdése előtt húzza ki a fejet a lehető legtávolabb az asztal hátlapjaitól, majd engedje le a fejet az anyagra, és csak akkor vágjon, miközben a fejet az asztal hátlapjai felé mozgatja. Ne vágjon, miközben a fejet eltávolodik az asztal hátlapjaitól. Vágás közben a körfűrészlet egyenletes mozgással vezesse, csak a vágáshoz szükséges nyomást alkalmazva. Ne terhelje túl a gérvágó fűrészlet, és ne hagyja, hogy a pengék túlemeledjenek, kerülje a fűrészlap anyaghoz ütődését, és úgy mozgassa, hogy a penge ne csavarodjon el a vágásban. A vágás befejezése után tartsa a vágófejet lent, és ne emelje fel a fejet, amíg a fűrészlap teljesen meg nem áll. Előtölásos vágás esetén nyomja a fejet teljesen az asztal tartólapjaihoz, mielőtt elengedné a ravaszt és fel-emelné a fejet. Ezután engedje el a ravaszt, és várja meg, amíg a fűrészlap teljesen megáll. Tartsa a fogantyút, és hagyja, hogy a visszahúzó rugó lassan, enyhe ellenmozgással emelje fel a vágófejet anélkül, hogy elengedné a fogantyút. Miután a penge megáll, húzza ki a szerszámot a konnektorból, és csak ezután vegye le az anyagot az asztalról, és folytassa a következő lépéssel.

Fűrész beszorulás az anyagban

Ha a fűrészlap beszorul a vágandó anyagba, azonnal engedje el a kapcsolót, és tartsa mozdulatlanul a vágófejet, amíg a fűrészlap teljesen le nem áll. Ezután húzza ki a csatlakozódugót a konnektorból, és váltsa le a gérvágó fűrészlet az áramforrásról. A tápellátás leválasztása után szüntesse meg az elakadás okát, például a munkadarab megfelelő alátámasztásával és rögzítésével, a beállítások módosításával vagy idegen tárgy eltávolításával a munkadarabból. Ezután óvatosan, rángatás nélkül vezesse ki a fűrészlapot a vágásból. Vizsgálja meg a fűrészlapot sérülés vagy deformáció szempontjából, és ellenőrizze, hogy a fej és a védőburkolatok szabadon mozognak-e. Sérülés esetén cserélje ki a fűrészlapot a működés folytatása előtt. Az elakadt munkadarabbal történő további vágás a fűrész feletti kontroll elvesztéséhez vagy a fűrész károsodásához vezethet.

Tevékenységek munka után

A vágás befejezése után engedje el a ravaszt, és várja meg, amíg a fűrész teljesen leáll. Ne emelje fel a vágófejet, amíg a fűrészlap teljesen le nem áll. Ezután emelje fel a vágófejet, húzza ki a gérvágó fűrész csatlakozóját a konnektorból, vegye le az anyagot a munkaasztalról, és üritse ki a munkaterületet.

A munka befejezése után távolítsa el a port és a forgácsot a védőburkolatok, a munkaasztal és a porszívó nyílás környékéről, és üritse ki a porzsákat, ha használt. Vizsgálja meg a fűrészlapot és a rögzítőelemeket sérülések szempontjából, majd folytassa a karbantartással.

Túlmelegedési korlátozások

A gép nem rendelkezik teljesítményszabályozással, és az energiafogyasztás a vágás során a terheléssel együtt növekszik. Minél nagyobb az anyag ellenállása és a vágófejre nehezedő nyomás, annál gyorsabban melegszik fel a motor, ami túlmelegedéshez vezethet. A túlmelegedés csökkentése érdekében egyenletes mozgással vágjon, kerülje az ütődést vagy a túlzott nyomást, használjon az anyagnak megfelelő körfűrészlapot, és tartsa azt jó állapotban, valamint ügyeljen arra, hogy a szellőzőnyílások tiszták legyenek, és a gérvágó fűrész ne legyen poros.

A gérvágó fűrész S6 20%-os szakaszos üzemre van tervezve, 5 perces ciklusokban, ahol az idő körülbelül 20%-át terhelés alatt, körülbelül 80%-át pedig terheletlen állapotban, például nem vágás vagy lehűlés közben tölti. Intenzív vágás esetén tartson szünetet, és ha a fűrészlap sebességének jelentős csökkenését, szokatlan zajokat vagy a hőmérséklet észrevehető emelkedését észleli, csökkentse a nyomást, hagyja abba a munkát, és hagyja lehűlni a szerszámot.

KARBANTARTÁS ÉS TÁROLÁS

FIGYELEM! Bármilyen beállítás, szervizelés vagy karbantartás elvégzése előtt húzza ki a tápkábelt a konnektorból. A munka befejezése után ellenőrizze az elektromos szerszám műszaki állapotát a ház és a fogantyú, a csatlakozódugóval és a tehermentesítővel ellátott elektromos kábel, az elektromos kapcsoló működése, a szellőzőnyílások eltömődésének megszüntetése, a kefék szikrázása, a csapágyak és fogaskerekek zaja, az indítás és a zavartalan működés szemrevételezésével. A jótállási időszak alatt a felhasználó nem szerelheti szét az elektromos szerszámot, és nem cserélhet ki semmilyen részegységet vagy alkatrészt, mivel ez érvényteleníti a garanciát. Az ellenőrzés vagy a működés során észlelt bármilyen rendellenesség a szervizközpontban történő javítás szükségességét jelzi. A munka befejezése után a házat, a szellőzőnyílásokat, a kapcsolókat és a fedeleket meg kell tisztítani például légsugárral (legfeljebb 0,3 MPa nyomáson), kefével vagy száraz ruhával, vegyszerek vagy tisztítófolyadékok használata nélkül. A szerszámokat és a fogantyúkat száraz, tiszta ruhával kell tisztítani.

A megfelelő működés fenntartása érdekében tartsa a védőburkolatot, a levegőbeömlőket és a motorházat a lehető legpor- és szennyeződésmentesen, és minden használat után tisztítsa meg a gérvágó fűrész. Tartsa tisztán a fűrészlap védőburkolatát, és kerülje az oldószerek vagy kőolaj alapú termékek használatát. A korrózió csökkentése érdekében ajánlott a csúszo elemeket rendszeresen gépolajjal kenni. Minden használat előtt ellenőrizze a fűrészlap mozgó védőmechanizmusát szennyeződés szempontjából, kefélje le a régi fűrészport és a szilánkokat, és ellenőrizze, hogy a védőburkolat vezetője simán mozog-e.

A sérült munkapad betétet azonnal ki kell cserélni, mivel apró alkatrészek beszorulhatnak a betét és a fűrészlap közé, ami a fűrészlap beszorulását okozhatja. A jótállási idő lejáratá után ajánlott rendszeresen ellenőrizni a szénkeféket. Ha a kefék elérték a kopási határt vagy sérültek, cserélje ki a teljes kefékészletet egy azonosra.

Száraz, nedvesség- és fagymentes helyen, gyermekek elől elzárva tárolandó. Javasoljuk, hogy a gérvágó fűrész a csomagolásában tárolja, vagy takarja le a por és a nedvesség elleni védelem érdekében, és a használati útmutatót is tartsa a gérvágó fűrész mellett. Ha eredeti csomagolásában szállítja, rögzítse a mozgó alkatrészeket, és a gérvágó fűrész a csomagolásban található biztonsági jellemzőknek megfelelően helyezze a csomagolásba. Mozgatás vagyállítás előtt rögzítse a munkaszal forgását, engedje le a vágófejet alsó helyzetbe, és rögzítse a rögzítőcsappal, majd rögzítse a vezető adagolási funkcióját hátsó helyzetben a vezető rögzítőgombjával. A gérvágó fűrész mindig kihúva szállítsa. Rövid távolságokra használja a hordozófogantyút, vagy vigye az álló munkaszalnal fogva. Ne emelje fel a gérvágó fűrész a védőburkolatoknál vagy a beállításoknál fogva.

CARACTERISTICI ALE SCULEI

Un ferăstrău circular cu mitră este o unealtă versatilă concepută pentru tăierea lemnului și a materialelor pe bază de lemn. Opțiunile sale extinse de reglare permit atât tăieturi drepte, cât și unghiulare. Unealta este concepută pentru lucrări de atelier și asamblare care necesită tăieturi repetitive la un unghi predeterminat. Funcționarea corectă, fiabilă și sigură a unealtei depinde de utilizarea corectă, prin urmare:

Înainte de a utiliza unealta, citiți întregul manual și păstrați-l.

Furnizorul nu este răspunzător pentru nicio daună rezultată din nerespectarea reglementărilor de siguranță și a recomandărilor din acest manual.

ECHIPAMENTE

Produsul este livrat complet, dar necesită asamblare așa cum este descris mai târziu în manual.

Ambalajul din fabrică trebuie să conțină: ferăstrău circular, sac de colectare a prafului, ferăstrău circular, clemă pentru masa de lucru, șuruburi de mișcare a capului de tăiere.

PARAMETRI TEHNICI

Parametru	Unitate de măsură	Valoare
Număr de catalog		YT-821732
Tensiune nominală	[V~]	220 - 240
Frecvență nominală	[Hz]	50
Putere nominală continuă	[fN]	1800
Putere maximă (S6 20%)	[fN]	2000
Viteză nominală	[min ⁻¹]	5000
Înălțime maximă × lungime maximă de tăiere		
Unghi de rotație orizontală 0° / unghi de înclinare 0°	[mm]	90 × 340
Unghi de rotație orizontală 45° / unghi de înclinare 0°	[mm]	90 × 240
Unghi de rotație orizontală 0° / unghi de înclinare 45° stânga	[mm]	45 × 340
Unghi de rotație orizontală 45° / unghi de înclinare 45° stânga	[mm]	45 × 240
Unghi de rotație orizontală 0° / unghi de înclinare 45° spre dreapta	[mm]	37 × 340
Unghi de rotație orizontală 45° / unghi de înclinare 45° spre dreapta	[mm]	37 × 240
Lamă de ferăstrău circular: diametru exterior × diametru de prindere × grosime maximă	[mm]	255 × 30 × 2,8
Unghiul maxim de tăiere înclinată	[°]	-45 - +45
Masa	[kg]	15
Nivel de zgomot		
- presiune sonoră L _{pa} ± K	[dB(A)]	94,2 ± 3,0
- putere L _{wa} ± K	[dB(A)]	107,2 ± 3,0
Clasa de izolație		II.
Indicator laser		
- clasă		2
- putere	[mW]	<1
- lungime de undă	[nm]	650

Valoarea declarată a emisiilor de zgomot a fost măsurată folosind o metodă de testare standard și poate fi utilizată pentru a compara un instrument cu altul. Valoarea declarată a emisiilor de zgomot poate fi utilizată într-o evaluare preliminară a expunerii. Valoarea totală declarată a vibrațiilor a fost măsurată folosind o metodă de testare standard și poate fi utilizată pentru a compara o unealtă cu alta. Valoarea totală declarată a vibrațiilor poate fi utilizată într-o evaluare preliminară a expunerii.

Notă! Emisiile de vibrații și zgomot în timpul funcționării unealtei pot diferi de valoarea declarată, în funcție de modul de utilizare a acesteia. Notă: Trebuie stabilite măsuri de siguranță bazate pe o evaluare a expunerii în condiții reale de utilizare pentru a proteja operatorul (inclusiv toate etapele ciclului de funcționare, cum ar fi momentele în care unealta este oprită sau în repaus și momentele de activare).

AVERTISMENTE GENERALE DE SIGURANȚĂ ALE SCULELOR ELECTRICE

Atenție! Citiți toate avertismentele de siguranță, ilustrațiile și specificațiile furnizate împreună cu această unealtă electrică. Nerespectarea acestora poate duce la electrocutare, incendiu sau vătămări corporale grave.

Păstrați toate avertismentele și instrucțiunile pentru referințe ulterioare.

Termenul „sculă electrică” utilizat în avertismente se referă la toate sculele electrice, fie cu fir, fie fără fir.

Siguranța la locul de muncă

Păstrați-vă zona de lucru bine iluminată și curată. Dezordinea și iluminarea slabă pot provoca accidente.

Nu folosiți scule electrice în atmosfere explozive, cum ar fi în prezența lichidelor, gazelor sau vaporilor inflamabili. Sculele electrice produc scântei care pot aprinde praful sau vaporii.

Țineți copiii și persoanele din jur departe de zona de lucru. Pierderea concentrării poate duce la pierderea controlului.

Siguranța electrică

Ștecherul cablului de alimentare trebuie să se potrivească cu priza. Nu modificați ștecherul în niciun fel. Nu utilizați adaptoare cu scule electrice împământate. Un ștecher nemodificat care se potrivește cu priza reduce riscul de electrocutare.

Evitați contactul corpului cu suprafețe împământate, cum ar fi țevile, caloriferele și frigiderele. Împământarea crește riscul de electrocutare.

Nu expuneți uneltele electrice la precipitații sau umezeală. Pătrunderea apei sau a umezelii într-o unealtă electrică va crește riscul de electrocutare.

Nu supraîncărcați cablul de alimentare. Nu utilizați cablul de alimentare pentru a transporta, trage sau deconecta ștecherul din priză. Țineți cablul de alimentare departe de căldură, ulei, mυχii ascuțite și piese în mișcare. Un cablu de alimentare deteriorat sau încurcat crește riscul de electrocutare.

Când lucrați în aer liber, folosiți prelungitoare concepute pentru utilizare în exterior. Utilizarea unui prelungitor potrivit pentru utilizare în exterior reduce riscul de electrocutare.

Dacă utilizarea unei scule electrice într-un mediu umed este inevitabilă, utilizați un dispozitiv de curent rezidual (RCD) ca protecție împotriva tensiunii de alimentare. Utilizarea unui RCD reduce riscul de electrocutare.

Siguranța personală

Fiiți atenți, fiiți atenți la ceea ce faceți și dați dovadă de bun simț atunci când folosiți o unealtă electrică. Nu folosiți o unealtă electrică dacă sunteți obosit sau sub influența drogurilor, alcoolului sau medicamentelor. Chiar și un moment de neatenție în timpul utilizării unei unelte electrice poate duce la vătămări corporale grave.

Folosiți echipament individual de protecție. Purtați întotdeauna echipament de protecție a ochilor. Utilizarea echipamentului individual de protecție, cum ar fi măști de praf, încălțăminte de siguranță antiderapantă, căști de protecție și protecție auditivă, reduce riscul de vătămări corporale grave.

Preveniți pornirea accidentală. Asigurați-vă că întrerupătorul este în poziția oprit înainte de a conecta unealta electrică la sursa de alimentare și/sau la acumulator, de a ridica sau de a transporta unealta electrică. Transportul unei unelte electrice cu degetul pe întrerupător sau alimentarea unei unelte electrice care are întrerupătorul în poziția pornit poate duce la vătămări corporale grave.

Scoateți orice cheie de reglare sau cheie fixă înainte de a porni unealta electrică. O cheie fixă sau o cheie lăsată atașată de o parte rotativă a unealtei electrice poate provoca vătămări grave.

Nu vă întindeți prea mult și nu vă suprasolicitați. Mențineți o postură corectă și echilibrul în orice moment. Acest lucru vă va permite să controlați mai bine unealta electrică în situații neprevăzute în timpul lucrului.

Îmbrăcați-vă corespunzător. Nu purtați haine largi sau bijuterii. Țineți părul și hainele departe de piesele mobile ale sculei electrice. Hainele largi, bijuteriile sau părul lung se pot prinde în piesele mobile.

Dacă echipamentul este prevăzut pentru a fi conectat la sisteme de extracție sau colectare a prafului, asigurați-vă că acestea sunt conectate și utilizate corect. Utilizarea extracției prafului reduce riscul pericolelor legate de praf.

Nu lăsați experiența dobândită prin utilizarea frecventă a uneltelor să vă facă să deveniți neglijenți și să ignorați regulile de siguranță. Acțiunile neglijente pot provoca răni grave într-o fracțiune de secundă.

Utilizarea și îngrijirea sculelor electrice

Nu supraîncărcați o unealtă electrică. Folosiți unealta electrică corectă pentru aplicația dorită. Unealta electrică corectă va efectua lucrarea mai bine și mai sigur atunci când este utilizată la capacitatea sa prevăzută.

Nu folosiți o unealtă electrică dacă întrerupătorul nu o pornește și nu o oprește. Orice unealtă care nu poate fi controlată cu întrerupătorul este periculoasă și trebuie reparată.

Deconectați ștecherul de la priză și/sau scoateți acumulatorul, dacă este detașabil, înainte de a efectua orice reglaje, schimbarea accesoriilor sau depozitarea sculelor electrice. Aceste precauții vor preveni pornirea accidentală a sculei electrice.

A nu se lăsa la îndemâna copiilor. Nu permiteți persoanelor care nu sunt familiarizate cu sculele electrice sau cu aceste instrucțiuni să utilizeze unealta. Sculele electrice sunt periculoase în mâinile utilizatorilor necalificați.

Întreținerea sculelor electrice și a accesoriilor. Verificați dacă unealta nu prezintă aliniere greșită sau blocarea pieselor mobile, ruperea pieselor și orice alte probleme care pot afecta funcționarea sculei electrice. Reparați orice deteriorări înainte de a utiliza sculele electrice. Multe accidente sunt cauzate de sculele electrice prost întreținute.

Mențineți uneltele tăietoare curate și ascuțite. O unealtă tăietoare întreținută corespunzător, cu muchii ascuțite, este mai puțin probabil să se blocheze și este mai ușor de controlat în timpul funcționării.

Folosiți sculele electrice, accesoriile și atașamentele etc. în conformitate cu aceste instrucțiuni, ținând cont de tipul și condițiile de lucru. Utilizarea sculelor pentru alte lucrări decât cele prevăzute poate crea o situație periculoasă.

Păstrați mânerul și suprafețele de prindere uscate, curate și fără urme de ulei și grăsime. Mânerul și suprafețele de

prindere alunecoase împiedică utilizarea și controlul în siguranță al uneltei în situații periculoase.

Reparații

Reparați unealta electrică numai la ateliere de reparații autorizate, folosind doar piese de schimb originale. Acest lucru va asigura funcționarea corectă a unealtei electrice.

INSTRUCȚIUNI DE SIGURANȚĂ PENTRU FIERĂSTRAIE CU MITRĂ

Fierăstraiele circulare sunt concepute pentru tăierea lemnului și a materialelor asemănătoare lemnului. Nu trebuie utilizate cu pietre abrazive pentru tăierea materialelor feroase, cum ar fi țije, bare, stâlpi etc. Praful de pe pietrele abrazive va bloca piesele mobile, cum ar fi apărătoarea inferioară a lamei. Scântele produse de tăierea pietrelor abrazive vor arde apărătoarea inferioară a lamei, inserția mesei de lucru și alte piese din plastic.

Folosiți cleme pentru a fixa piesa de prelucrat ori de câte ori este posibil. Dacă piesa de prelucrat va fi ținută manual, țineți întotdeauna mâna la cel puțin 100 mm de fiecare parte a lamei de ferăstrău. Nu utilizați acest ferăstrău pentru a tăia piese de prelucrat care sunt prea mici pentru a fi fixate sau ținute manual în siguranță. Dacă mâna este prea aproape de lama de ferăstrău, crește riscul de accidentare din cauza contactului cu lama de ferăstrău.

Piesa de prelucrat trebuie să fie staționară și fixată sau susținută atât de placa de susținere, cât și de masa de lucru. Nu alimentați niciodată piesa de prelucrat și nu tăiați cu mâna liberă. O piesă de prelucrat nefixată sau în mișcare poate fi proiectată cu viteză mare, provocând răni.

Împingeți ferăstrăul prin piesa de prelucrat. Nu trageți ferăstrăul prin piesa de prelucrat. Pentru a tăia, ridicați capul ferăstrăului și mișcați-l peste piesa de prelucrat fără a tăia, porniți motorul, coborâți capul și împingeți ferăstrăul prin piesa de prelucrat. Tăierea în timp ce trageți ferăstrăul va face probabil ca lama ferăstrăului să iasă din piesa de prelucrat și să arunce violent ansamblul lamei spre operator.

Nu încruciați niciodată brațele de-a lungul liniei de tăiere dorite sau în fața sau în spatele lamei de ferăstrău. Ținerea piesei de prelucrat cu mâinile încruciate, de exemplu, ținerea piesei de prelucrat în dreapta lamei de ferăstrău cu mâna stângă sau invers, este foarte periculoasă.

Nu întindeți niciodată mâna în spatele plăcii de susținere astfel încât oricare dintre mâini să fie la mai puțin de 100 mm de oricare parte a lamei de ferăstrău, pentru a îndepărta resturi de lemn sau din orice alt motiv, în timp ce lama de ferăstrău se rotește. Distanța dintre lama de ferăstrău în rotație și mâna dumneavoastră poate să nu fie evidentă și vă puteți accidenta grav. **Inspectați piesa de prelucrat înainte de tăiere. Dacă piesa de prelucrat este îndoită sau ondulată, fixați-o astfel încât suprafața curbată exterioară să fie orientată spre placa de suport. Asigurați-vă întotdeauna că nu există niciun spațiu între piesa de prelucrat, placa de suport și masa de lucru de-a lungul liniei de tăiere.** Piesele de prelucrat îndoită sau ondulate se pot răsuici sau deplasa și pot prinde lama ferăstrăului în timpul tăierii. Piesa de prelucrat trebuie să fie lipsită de cuie sau obiecte străine.

Nu utilizați ferăstrăul până când masa de lucru nu este acoperită cu unelte, resturi de lemn etc., cu excepția piesei de lucru. Resturile sau bucățile de lemn desprinse sau alte obiecte care intră în contact cu lama de ferăstrău în rotație pot fi proiectate cu viteză mare. **Tăiați o singură piesă de lucru odată.** Mai multe straturi de materiale nu pot fi fixate sau fixate corect și pot bloca lama de ferăstrău sau se pot deplasa în timpul funcționării.

Înainte de utilizare, asigurați-vă că ferăstrăul circular este fixat sau așezat pe o suprafață de lucru plană și fermă. O suprafață de lucru plană și fermă reduce riscul ca ferăstrăul circular să devină instabil.

Planificați-vă lucrul. Ori de câte ori modificați setarea unghiului de înclinare sau de înclinare oblică, asigurați-vă că placa de susținere reglabilă este poziționată corect pentru a susține piesa de lucru și pentru a evita contactul cu lama de ferăstrău sau sistemul de protecție. Fără a porni unealta și fără piesa de lucru pe masă, parcurgeți simularea unei tăieturi complete cu lama de ferăstrău pentru a vă asigura că nu există contact sau risc de tăiere a plăcii de susținere.

Folosiți suporturi adecvate, cum ar fi extensii pentru bancul de lucru, suporturi de lucru etc., dacă piesa de prelucrat este mai lată sau mai lungă decât partea superioară a bancului de lucru. Piesele de prelucrat mai lungi sau mai late decât bancul de lucru al ferăstrăului circular se pot răsturna dacă nu sunt fixate în siguranță. Dacă piesa tăiată sau piesa de prelucrat se răstoarnă, acestea pot ridica apărătoarea inferioară a lamei sau pot fi proiectate de lama care se rotește.

Nu folosiți o altă persoană ca înlocuitor pentru extensiile bancului de lucru sau ca suport suplimentar. Un suport instabil pentru piesa de lucru poate cauza blocarea lamei de ferăstrău sau deplasarea materialului în timpul tăierii, trăgându-vă pe dumneavoastră și pe asistentul dumneavoastră spre lama care se rotește.

Materialul tăiat nu trebuie să fie ciupit sau forțat de lama de ferăstrău în rotație în niciun fel. Dacă este comprimat, de exemplu prin utilizarea opritoarelor de lungime, materialul tăiat se poate bloca în lamă și poate fi ejectat violent.

Folosiți întotdeauna cleme sau accesorii concepute pentru a fixa corect materiale rotunde, cum ar fi țije sau țevi. Tijele au tendința de a se roti în timpul tăierii, făcând lama să „mușce” și să tragă piesa de prelucrat cu mâinile spre lamă.

Lăsați lama să atingă viteză maximă înainte de a intra în contact cu piesa de prelucrat. Acest lucru va reduce riscul de ejectare a piesei de prelucrat.

Dacă piesa de lucru sau lama se blochează, opriți ferăstrăul. Așteptați ca toate piesele mobile să se oprească, apoi deconectați cablul de alimentare și/sau scoateți bateria. Abia atunci încercați să eliberați materialul blocat. Continuarea tăierii cu material blocat poate duce la pierderea controlului sau la deteriorarea ferăstrăului.

Când ați terminat de tăiat, eliberați trăgaciul, țineți capul de tăiere apăsat și așteptați ca lama să se oprească înainte de a îndepărta materialul tăiat. Este periculos să vă apropiați de lamă în timp ce rulați.

Țineți ferm mânerul atunci când efectuați o tăietură cu adâncime sau eliberați trăgaciul înainte ca capul de tăiere să fie complet coborât. Frânarea discului de tăiere ar putea face ca acesta să fie tras brusc în jos, creând un risc de accidentare.

PREGĂTIREA PENTRU MUNCĂ

Înainte de a începe lucrul, verificați dacă mașina, cablul de alimentare și ștecherul sunt intacte și dacă apărătorile lamei se mișcă liber și revin în poziția lor de protecție. Dacă constatați deteriorări sau funcționare defectuoasă a apărătoarelor, nu continuați lucrul. Notă: Toate pregătirile trebuie efectuate cu sursa de alimentare deconectată. **Cablul de alimentare trebuie scos din priză.**

Pregătirea stației de lucru

Unealta trebuie fixată pe o bancă de lucru, un suport sau o poziție similară la locul de muncă. Toate dispozitivele de protecție și siguranță trebuie fixate corespunzător înainte de a utiliza ferăstrăul cu mitră. Asigurați-vă că lama ferăstrăului se poate roti liber. Când lucrați cu lemn, aveți grijă să nu pătrundă obiecte străine în ea, cum ar fi cuie, șuruburi etc. Înainte de a utiliza ferăstrăul cu mitră, asigurați-vă că toate piesele mobile se pot mișca ușor și că lama ferăstrăului este montată în siguranță. Înainte de a conecta cablul de alimentare la rețeaua electrică, asigurați-vă că specificațiile sursei de alimentare corespund cu cele de pe plăcuța de identificare a unealta.

Fierăstrăul circular trebuie așezat pe o suprafață plană și stabilă. Înălțimea de montare trebuie ajustată la înălțimea operatorului, permițând funcționarea completă fără o întindere excesivă, asigurând în același timp o poziție stabilă și sigură.

Baza mesei de lucru este prevăzută cu orificii pentru fixarea acesteia pe podea. În acest scop, utilizați patru șuruburi de montare (nu sunt incluse) și, dacă este necesar, șaibe și piulițe adecvate tipului de masă de lucru.

Reglarea capului de tăiere (IV)

Capul de tăiere al ferăstrăului circular poate fi blocat în poziția coborâtă de știftul de blocare al capului. Pentru a-l debloca, apăsați ușor capul în jos, trageți de știftul de blocare al capului și rotiți-l cu 90°, apoi ridicați capul ținând de mâner.

Când ridicați și coborâți capul de tăiere, țineți întotdeauna de mâner, deoarece arcul de revenire ridică automat capul. În timp ce capul se mișcă, verificați dacă apărătoarea mobilă a lamei de tăiere se mișcă liber, descoperind automat lama de tăiere la coborâre și acoperind-o automat la ridicare. Dacă găsiți obstacole care blochează apărătoarea lamei, îndepărtați-le înainte de a începe lucrul. Dacă trebuie să limitați adâncimea de tăiere, reglați limitatorul de adâncime prin reglarea șurubului și fixați-l cu piulița de blocare. Apoi, verificați adâncimea setată pe o piesă de testare și ajustați dacă este necesar.

Instalarea și înlocuirea ferăstrăului circular (V), (VI), (VII)

ATENȚIE! Înainte de a instala sau înlocui lama de ferăstrău, opriți ferăstrăul circular, deconectați-l de la priză și așteptați până când lama se oprește complet. Purtați mănuși de protecție atunci când înlocuiți lama de ferăstrău.

Ridicați capul de tăiere în poziția superioară și blocați-l cu știftul de blocare al capului. Apoi, ridicați apărătoarea mobilă a lamei suficient de mult pentru a accesa șurubul axului și introduceți cheia.

Apăsați și mențineți blocatorul axului, apoi folosiți o cheie pentru a roti încet șurubul axului până când axul se blochează. În timp ce țineți blocatorul axului, deșurubați șurubul axului în sensul acelor de ceasornic, deoarece are filet pe stânga. Apoi, scoateți flanșa exterioară și scoateți lama de ferăstrău glisând-o în jos. Înainte de a instala o nouă lamă de ferăstrău, curățați suprafețele de contact și accesoriile de montare de praf și murdărie și curățați flanșele interioară și exterioară.

Montați lama de ferăstrău conform săgeții indicatoare a direcției de rotație de pe apărătoare, instalați flanșa exterioară și, în timp ce țineți blocarea axului, strângeți șurubul axului în sens invers acelor de ceasornic. Apoi, eliberați blocarea axului și deblocați capul ferăstrăului eliberând știftul de blocare a capului. Verificați dacă apărătoarea mobilă funcționează corect și verificați dacă lama de ferăstrău se rotește liber atât perpendicular, cât și la un unghi de 45°.

Recomandări pentru utilizarea ferăstrăilor circulare

AVERTISMENT! Asigurați-vă că viteza maximă admisă a ferăstrăului circular este egală sau mai mare decât viteza ferăstrăului circular cu mitră. Utilizarea unui ferăstrău circular care nu îndeplinește cerințele de mai sus va duce la spargerea lamei ferăstrăului în timpul funcționării, ceea ce poate provoca vătămări corporale grave.

Folosiți numai lame recomandate de producător, proiectate pentru tăierea lemnului și a materialelor pe bază de lemn, cu dinți din carbură, care îndeplinesc cerințele standardului EN 847-1 și specificațiile specificate în tabelul de date tehnice. Nu utilizați lame HSS. Nu utilizați discuri abrazive sau lame proiectate pentru tăierea metalului. Nu utilizați inele de reducere sau manșoane slăbite pentru a regla alezajul lamei. Dacă lama este echipată cu inele de reducere fixe, asigurați-vă că acestea au același diametru, sunt paralele între ele și cel puțin 1/3 din diametrul lamei. Înainte de a monta lama, curățați suprafețele de montare și elementele de fixare de praf, rășină, grăsime, ulei și apă. O lamă de ferăstrău circular trebuie selectată în funcție de materialul care urmează să fie tăiat. Cu cât sunt mai mulți dinți, cu atât este mai bună calitatea tăieturii, așa că se recomandă o lamă cu 48 de dinți pentru tăierea plăcilor laminate și a materialelor mai dure. Lama cu 24 de dinți inclusă cu ferăstrăul circular poate fi utilizată pentru tăieri mai rapide și mai grosiere în lemn, inclusiv în lemn structural, cu condiția ca piesa de prelucrat să fie fixată corespunzător.

Nu utilizați discuri de tăiere deteriorate sau deformate. Înainte de fiecare utilizare, inspectați vizual discul de tăiere și, dacă găsiți crăpături, ciobiri, îndoiri, dinți rupti sau orice alte deteriorări, înlocuiți-l înainte de utilizare. Ținând discul de orificiul de montare, loviți ușor corpul discului cu mânerul unei șurubelnițe din plastic. Un sunet gol poate indica o crăpătură în corpul discului, care poate să nu fie vizibilă cu ochiul liber. Dacă aveți îndoile cu privire la starea discului, înlocuiți-l înainte de utilizare. Nu reparați și nu reutilizați discurile crăpate.

Extracția prafului (VIII)

Fierăstrăul circular este echipat cu un conector care vă permite să conectați sacul de praf inclus sau un sistem extern de extracție a prafului. Sacul de praf trebuie împins pe conectorul de extracție a prafului de pe motor, apăsându-l până la capăt. Sacul trebuie golit de fiecare dată când este plin și după utilizare, deschizând fermoarul de pe partea inferioară. Dacă utilizați un sistem extern de extracție a prafului, conectați furtunul flexibil direct la duză sau utilizând un adaptor adecvat pentru furtunul utilizat.

Indicator laser

AVERTISMENT! Nu priviți fix sursa fasciculului laser și nu îndreptați fasciculul laser spre ochi, deoarece acest lucru poate duce la leziuni oculare temporare sau permanente.

Fierăstrăul circular este echipat cu un indicator laser care afișează linia de tăiere pe materialul montat pe masă. Indicatorul este activat de comutatorul indicatorului laser. Setarea comutatorului în poziția marcată cu simbolul emisie laser activează laserul. Setarea comutatorului în poziția marcată cu „OFF” dezactivează laserul.

Cabluri prelungitoare

Dacă trebuie să conectați unealta folosind un cablu prelungitor, secțiunea transversală a firului cablului prelungitor nu trebuie să fie mai mică decât secțiunea transversală a firului cablului de alimentare furnizat împreună cu unealta. Pentru cablurile prelungitoare cu o lungime de până la 25 m, secțiunea transversală a firului trebuie să fie de cel puțin 1,5 mm².

Risc rezidual

Mașina a fost proiectată și construită în conformitate cu standardele de siguranță aplicabile. Cu toate acestea, pot apărea riscuri reziduale în timpul utilizării produsului.

Pericole pentru sănătate asociate cu energia electrică din cauza utilizării unor cabluri de alimentare incorecte.

Pericol de zgomot cauzat de nepurtarea echipamentului de protecție auditivă.

Riscul rezidual poate fi redus la minimum prin respectarea cu atenție a instrucțiunilor de siguranță.

UTILIZAREA INSTRUMENTULUI

Înainte de a începe o tăietură, verificați dacă toate blocajele de reglare sunt strânse, dacă apărătoria lamei funcționează corect și dacă nu există probleme de interferență pe întreaga gamă de mișcare a capului de tăiere. Acest lucru trebuie verificat fără a porni mașina. Inspectați materialul pentru cuie, capșe, șuruburi și crăpături și evaluați dacă poate fi susținut și fixat în siguranță. Traseați cablul de alimentare și orice prelungitor în afara zonei de tăiere, astfel încât să nu poată fi prins sub capul de tăiere.

Apoi, porniți mașina fără sarcină și asigurați-vă că funcționează fără probleme, fără vibrații, frecare sau vibrații neobișnuite. Apoi, eliberați trăgaciul și așteptați ca lama să se oprească complet. Așezați piesa de prelucrat pe o masă, sprijinită pe placa de susținere, și fixați-o cu o clemă. După pornire, lăsați ferăstrăul să atingă viteza nominală înainte de a tăia cu o mișcare lină, fără a aplica o presiune excesivă.

Setarea parametrilor de tăiere

Unghiul de tăiere orizontal se setează prin rotirea mesei de lucru. Înainte de a roti masa, ridicați capul de tăiere în poziția superioară. Pentru a face acest lucru, slăbiți șurubul de rotație a capului, eliberați blocarea rotirii mesei și rotiți masa în poziția dorită folosind scala. Masa are un clichet pentru unghiuri standard, care servește ca ajutor rapid de reglare, iar unghiul poate fi setat și indirect folosind scala. După ce unghiul este setat, strângeți șurubul de rotație a capului. Nu lăsați masa blocată exclusiv cu clichetul (IX), (X). Înainte de a efectua tăieturi înclinate, reglați plăcile de susținere ale mesei pentru a menține o distanță de cel puțin 5 mm față de lama ferăstrăului pe întreaga sa rază de mișcare. Plăcile de susținere au extensii superioare, așa că, înainte de a înclina capul de tăiere, acestea trebuie mutate la o parte pentru a menține distanța față de lama ferăstrăului și apărătorii pe întreaga sa rază de mișcare. Unghiul de înclinare se setează prin înclinarea capului de tăiere la stânga sau la dreapta până la 45 de grade. Pentru a face acest lucru, slăbiți șurubul de reglare a înclinării capului și setați capul la unghiul dorit folosind scala (XI). Pentru a înclina spre dreapta, eliberați știftul de înclinare al capului și, în timp ce îl țineți în poziția eliberată, înclinați capul. Apoi, eliberați știftul pentru a reveni la poziția de blocare înainte de a strânge șurubul de reglare a înclinării capului (XII).

Fierăstrăul circular cu mitră permite tăierea atât cu capul în jos, cât și cu ghidaj. Mișcarea capului de-a lungul ghidajelor poate fi blocată cu butonul de blocare. Pentru tăieturi fără avans, capul trebuie setat în poziția spate, iar avansul trebuie blocat. Pentru tăieturi mai largi, avansul trebuie deblocat, iar capul trebuie verificat pentru o mișcare lină pe întreaga sa gamă. Pentru a efectua o tăiere cu jonjare, setați limitatorul de adâncime reglând șurubul, apoi verificați adâncimea setată pe o piesă probă și ajustați dacă este necesar (XIII). După fiecare modificare a unghiului de rotație al mesei, a înclinării capului de tăiere și fiecare modificare a modului de mișcare a capului, cu alimentarea deconectată, simulați mișcarea de lucru în gama sa completă și verificați dacă ferăstrăul circular și apărătorii nu întâmpină obstacole și nu intră în contact cu masa de lucru, inserția mesei de lucru, plăcile de susținere a mesei sau alte părți ale sculei.

Pregătirea și fixarea piesei de prelucrat (XIV)

Materialul trebuie așezat ferm pe masa de lucru și împins pe placa de susținere a mesei, astfel încât să nu se poată mișca în timpul tăierii. Fixați materialul cu o clemă de masă. Clema mesei trebuie montată în oficiul situat în spatele plăcii de susținere a mesei, pe partea stângă sau dreaptă, apoi fixată cu un șurub, iar materialul trebuie presat pe masa de lucru și pe placa de susținere a mesei. Înainte de a începe tăierea, verificați dacă clema mesei nu va intra în contact cu nicio piesă mobilă sau cu lama ferăstrăului pe întreaga rază de mișcare a capului de tăiere. Ajustați poziția acestuia, dacă este necesar.

Pentru piesele lungi și grele, trebuie prevăzut un suport pe ambele părți ale ferăstrăului circular la aceeași înălțime cu masa de lucru pentru a menține piesa de lucru la nivel și a reduce riscul de blocare și recul. Pentru piesele de lucru subțiri, nu vă bazați exclusiv pe clema mesei; suportul trebuie prevăzut pe întreaga lungime a piesei de lucru.

Extindeți extensiile mesei la lungimea necesară pentru a susține piese mai lungi și blocați-le în poziție. Glisați afară plăcile de oprire de la capetele extensilor și reglați-le pentru a susține materialul și a limita mișcarea acestuia în timpul tăierii.

Făcând tăierea

Înainte de a începe, asigurați-vă că aveți o poziție stabilă și o prindere fermă a mânerului. Pentru a porni, apăsați butonul de blocare, apoi apăsați întrerupătorul electric. Comutatorul nu are funcție de blocare, așadar ferăstrăul circular se oprește atunci când presiunea este eliberată. Nu blocați întrerupătorul în poziția pornit.

Înainte de a începe o tăiere, piesa de prelucrat trebuie așezată ferm pe masa de lucru, împinsă pe plăcile de susținere ale mesei și fixată cu o clemă. Înainte de a începe, asigurați-vă că lama ferăstrăului circular nu atinge materialul sau alte componente ale unelei.

După pornire, lăsați lama ferăstrăului circular să atingă viteza nominală înainte de a tăia. Când tăiați cu capul coborât, blocați cursa capului pe ghidaje și coborâți capul lin, fără smucituri sau presiune excesivă. Când tăiați cu avansul capului, înainte de a începe tăierea, extindeți capul cât mai departe posibil de plăcile de susținere ale mesei, apoi coborâți capul pe material și tăiați numai în timp ce deplasați capul spre plăcile de susținere ale mesei. Nu tăiați în timp ce deplasați capul departe de plăcile de susținere ale mesei. Când tăiați, ghidați ferăstrăul circular într-o mișcare lină, aplicând doar presiunea necesară pentru tăierea materialului. Nu supraîncălcați ferăstrăul circular și nu permiteți supraîncălzirea lamelor, evitați lovirea lamei de material și mișcați-o într-un mod care să nu provoace răscucirea lamei în fantă. După finalizarea tăierii, țineți capul de tăiere în poziția coborâtă și nu ridicați capul până când lama de ferăstrău nu s-a oprit complet. Când utilizați tăierea cu avans, împingeți capul complet pe plăcile de susținere a mesei înainte de a elibera trăgaciul și a ridica capul. Apoi, eliberați trăgaciul și așteptați ca lama de ferăstrău să se oprească complet. Continuați să țineți mânerul și permiteți arcului de revenire să ridice capul de tăiere încet, cu o ușoară contracarare, fără a elibera mânerul. După ce lama s-a oprit, deconectați unealta și abia apoi scoateți materialul de pe masă și treceți la pasul următor.

Blocarea ferăstrăului în material

Dacă lama de ferăstrău se blochează în materialul tăiat, eliberați imediat comutatorul și mențineți capul de tăiere nemișcat până când lama se oprește complet. Apoi, deconectați ferăstrăul circular de la sursa de alimentare de la priză.

După deconectarea alimentării cu energie electrică, eliminați cauza blocării, de exemplu, prin susținerea și fixarea corectă a piesei de prelucrat, ajustarea setărilor sau îndepărtarea unui obiect străin de pe piesa de prelucrat. Apoi, ghidați cu grijă lama în afara tăieturii, fără smucituri. Inspectați lama de ferăstrău pentru a depista eventuale deteriorări sau deformări și verificați dacă capul și apărătorile se mișcă liber. Dacă este deteriorată, înlocuiți lama înainte de a relua operațiunea. Continuarea tăierii cu piesa de prelucrat blocată poate duce la pierderea controlului sau la deteriorarea ferăstrăului.

Activități după muncă

După finalizarea tăierii, eliberați trăgaciul și așteptați ca ferăstrăul să se oprească complet. Nu ridicați capul de tăiere până când lama nu s-a oprit complet. Apoi, ridicați capul de tăiere, deconectați ferăstrăul cu mitră, îndepărtați materialul de pe masa de lucru și eliberați zona de lucru.

După terminarea lucrului, îndepărtați praful și așchile din jurul apărătorilor, al mesei de lucru și al orificiului de extragere a prafului și goliți sacul de praf, dacă este utilizat. Verificați dacă lama de ferăstrău și piesele de montare sunt deteriorate, apoi treceți la întreținere.

Restricții privind supraîncălzirea

Mașina nu are reglare a puterii, iar consumul de energie crește odată cu sarcina în timpul tăierii. Cu cât rezistența materialului și presiunea asupra capului de tăiere sunt mai mari, cu atât motorul se încălzește mai repede, ceea ce poate duce la supraîncălzire. Pentru a reduce supraîncălzirea, tăiați cu o mișcare lină, evitând loviturile sau presiunea excesivă, utilizați o lamă de ferăstrău circular adecvată materialului și mențineți-o în stare bună, asigurați-vă că orificiile de ventilație sunt libere și că praful este îndepărtat de pe ferăstrăul circular. Fierăstrăul circular este conceput pentru funcționare intermitentă S6 20% într-un ciclu de 5 minute, unde aproximativ 20% din timp este petrecut lucrând sub sarcină și aproximativ 80% este petrecut într-o stare neîncărcată, cum ar fi netăierea sau răcirea. Când tăiați intens, faceți pauze și, dacă observați o scădere semnificativă a vitezei lamei, zgomote neobișnuite sau o creștere notabilă a temperaturii, reduceți presiunea, opriți lucrul și lăsați unealta să se răcească.

ÎNȚREȚINERE ȘI DEPOZITARE

ATENȚIE! Înainte de a efectua orice reglaje, lucrări de service sau întreținere, deconectați cablul de alimentare de la priză. După terminarea lucrărilor, verificați starea tehnică a sculei electrice prin inspectarea vizuală a corpului și a mânerului, a cablului electric cu ștecherul și dispozitivul de descărcare a tracțiunii, funcționarea întrerupătorului electric, desfundarea fanțelor de ventilație, producerea de scântei de la perii, zgomotul de la rulmenți și angrenaje, pornirea și funcționarea neîntreruptă. În perioada de garanție, utilizatorul nu are dreptul să dezasambleze scula electrică sau să înlocuiască subansambluri sau piese, deoarece acest lucru va anula garanția. Orice nereguli observate în timpul inspecției sau în timpul funcționării reprezintă un semn pentru o reparație la un centru de service. După terminarea lucrărilor, carcasa, fanțele de ventilație, întrerupătoarele și capacele trebuie curățate, de exemplu, cu un jet de aer (la o presiune care nu depășește 0,3 MPa), o perie sau o cârpă uscată, fără a utiliza substanțe chimice sau lichide de curățare. Sculele și mânerul trebuie curățate cu o cârpă uscată și curată.

Pentru a menține o funcționare corectă, păstrați apărătorile, admisile de aer și carcasa motorului cât mai curate de praf și murdărie și curățați ferăstrăul circular după fiecare utilizare. Mențineți apărătoarea lamei ferăstrăului curată și evitați utilizarea solvenților sau a produselor pe bază de petrol. Se recomandă lubrifierea periodică a elementelor glisante cu ulei de mașină pentru a reduce coroziunea. Înainte de fiecare utilizare, inspectați mecanismul de protecție mobil al lamei ferăstrăului pentru a depista eventualele urme de murdărie, îndepărtați rumegușul vechi și așchiile și verificați dacă ghidajul apărătoarei se mișcă lin.

O inserție deteriorată pentru bancul de lucru trebuie înlocuită imediat, deoarece piesele mici pot rămâne prinse între inserție și lama de ferăstrău, provocând blocarea lamei. După expirarea perioadei de garanție, se recomandă inspectarea periodică a perii-ilor de carbon. Dacă periiile au atins limita de uzură sau sunt deteriorate, înlocuiți întregul set de perii cu unul identic.

Depozitați într-un loc uscat, ferit de umiditate și îngheț, ferit de copii. Se recomandă depozitarea ferăstrăului circular în ambalajul său sau acoperirea acestuia pentru a-l proteja de praf și umiditate și păstrarea manualului de instrucțiuni împreună cu ferăstrăul circular. Dacă îl transportați în ambalajul original, fixați piesele mobile și așezați ferăstrăul circular în ambalaj în conformitate cu caracteristicile de siguranță din interiorul ambalajului. Înainte de mutare sau transport, blocați rotirea mesei de lucru, coborâți capul de tăiere în poziția inferioară și fixați-l cu știftul de blocare și blocați funcția de alimentare a ghidajului în poziția spate cu butonul de blocare a ghidajului. Transportați întotdeauna ferăstrăul circular scos din priză. Pentru distanțe scurte, utilizați mânerul de transport sau transportați-l ținând de masa de lucru staționară. Nu ridicați ferăstrăul circular ținând de apărătoare sau de reglaje.

CARACTERÍSTICAS DE LA HERRAMIENTA

Una sierra ingletadora es una herramienta versátil diseñada para cortar madera y materiales derivados de la madera. Sus amplias opciones de ajuste permiten cortes rectos y en ángulo. La herramienta está diseñada para trabajos de taller y montaje que requieren cortes repetitivos en un ángulo predeterminado. El funcionamiento correcto, fiable y seguro de la herramienta depende de su uso adecuado; por lo tanto:

Antes de utilizar la herramienta, lea todo el manual y consérvelo.

El proveedor no es responsable de ningún daño resultante del incumplimiento de las normas de seguridad y recomendaciones de este manual.

EQUIPO

El producto se entrega completo pero requiere montaje como se describe más adelante en el manual.

El embalaje de fábrica debe contener: sierra ingletadora, bolsa recolectora de polvo, sierra circular, abrazadera para mesa de trabajo, tornillos de movimiento del cabezal de corte.

PARÁMETROS TÉCNICOS

Parámetro	Unidad de medida	Valor
Número de catálogo		YT-821732
Tensión nominal	[V~]	220 - 240
Frecuencia nominal	[Hz]	50
Potencia nominal continua	[EN]	1800
Potencia máxima (S6 20%)	[EN]	2000
Velocidad nominal	[min ⁻¹]	5000
Altura máxima x longitud máxima de corte		
Ángulo de rotación horizontal 0° / ángulo de inclinación 0°	[mm]	90 x 340
Ángulo de rotación horizontal 45° / ángulo de inclinación 0°	[mm]	90 x 240
Ángulo de rotación horizontal 0° / ángulo de inclinación 45° hacia la izquierda	[mm]	45 x 340
Ángulo de rotación horizontal 45° / ángulo de inclinación 45° hacia la izquierda	[mm]	45 x 240
Ángulo de rotación horizontal 0° / ángulo de inclinación 45° hacia la derecha	[mm]	37 x 340
Ángulo de rotación horizontal 45° / ángulo de inclinación 45° hacia la derecha	[mm]	37 x 240
Hoja de sierra circular: diámetro exterior x diámetro de sujeción x espesor máximo	[mm]	255 x 30 x 2,8
Ángulo máximo de corte en bisel	[°]	-45 - +45
Masa	[kilogramos]	15
Nivel de ruido		
- presión sonora L _{pa} ± K	[dB(A)]	94,2 ± 3,0
- potencia L _{wa} ± K	[dB(A)]	107,2 ± 3,0
Clase de aislamiento		II
puntero láser		
- clase		2
- fuerza	[mW]	<1
- longitud de onda	[nm]	650

El valor de emisión de ruido declarado se ha medido mediante un método de prueba estándar y puede utilizarse para comparar herramientas. Dicho valor puede utilizarse en una evaluación preliminar de la exposición.

El valor total de vibración declarado se ha medido mediante un método de prueba estándar y puede utilizarse para comparar herramientas. Dicho valor puede utilizarse en una evaluación preliminar de la exposición.

¡Nota! Las vibraciones y el ruido emitidos durante el funcionamiento de la herramienta pueden diferir del valor declarado según el uso que se le dé.

Nota: Se deben establecer medidas de seguridad basadas en una evaluación de la exposición en condiciones reales de uso para proteger al operador (incluidas todas las partes del ciclo operativo, como los momentos en que la herramienta está apagada o en ralentí y los momentos de activación).

ADVERTENCIAS GENERALES DE SEGURIDAD PARA HERRAMIENTAS ELÉCTRICAS

¡Advertencia! Lea todas las advertencias de seguridad, ilustraciones y especificaciones que se incluyen con esta herramienta eléctrica. No seguirías podría provocar una descarga eléctrica, un incendio o lesiones graves.

Conserve todas las advertencias e instrucciones para futuras consultas.

El término „herramienta eléctrica” utilizado en las advertencias se refiere a todas las herramientas eléctricas, ya sean con cable o inalámbricas.

Seguridad en el lugar de trabajo

Mantenga su área de trabajo bien iluminada y limpia. El desorden y la mala iluminación pueden provocar accidentes.

No utilice herramientas eléctricas en atmósferas explosivas, como en presencia de líquidos, gases o humos inflamables.

Las herramientas eléctricas generan chispas que pueden encender el polvo o los humos.

Mantenga a los niños y a las personas cercanas alejados del área de trabajo. La pérdida de concentración puede provocar la pérdida de control.

Seguridad eléctrica

El enchufe del cable de alimentación debe ser compatible con la toma de corriente. No modifique el enchufe de ninguna manera. No utilice adaptadores de enchufe con herramientas eléctricas con conexión a tierra. Un enchufe compatible con la toma de corriente, sin modificar, reduce el riesgo de descarga eléctrica.

Evite el contacto corporal con superficies conectadas a tierra, como tuberías, radiadores y refrigeradores. Conectar el cuerpo a tierra aumenta el riesgo de descarga eléctrica.

No exponga las herramientas eléctricas a la lluvia ni a la humedad. La entrada de agua o humedad en una herramienta eléctrica aumenta el riesgo de descarga eléctrica.

No sobrecargue el cable de alimentación. No lo utilice para transportar, jalar ni desenchar el cable de la toma de corriente. Mantenga el cable de alimentación alejado del calor, aceite, bordes afilados y piezas móviles. Un cable de alimentación dañado o enredado aumenta el riesgo de descarga eléctrica.

Al trabajar al aire libre, utilice cables de extensión diseñados para exteriores. Usar un cable de extensión adecuado para exteriores reduce el riesgo de descarga eléctrica.

inevitable utilizar una herramienta eléctrica en un entorno húmedo, utilice un dispositivo de corriente residual (DDR) como protección contra la tensión de alimentación. El uso de un DDR reduce el riesgo de descarga eléctrica.

Seguridad personal

Manténgase alerta, preste atención a lo que hace y use el sentido común al operar una herramienta eléctrica. No la utilice si está cansado o bajo la influencia de drogas, alcohol o medicamentos. Incluso un momento de distracción al operar una herramienta eléctrica puede provocar lesiones personales graves.

Utilice equipo de protección personal. Use siempre protección ocular. El uso de equipo de protección personal, como mascarillas antipolvo, calzado de seguridad antideslizante, casco y protección auditiva, reduce el riesgo de lesiones personales graves.

Evite el arranque accidental. Asegúrese de que el interruptor esté en la posición de apagado antes de conectar la herramienta eléctrica a la fuente de alimentación o a la batería, así como de levantarla o transportarla. Transportar una herramienta eléctrica con el dedo sobre el interruptor o encenderla con el interruptor en la posición de encendido puede provocar lesiones personales graves.

Retire cualquier llave de ajuste o llave inglesa antes de encender la herramienta eléctrica. Dejar una llave inglesa o llave inglesa colocada en una pieza giratoria de la herramienta eléctrica podría causar lesiones graves.

No se estire ni se extienda demasiado. Mantenga una postura y un equilibrio adecuados en todo momento. Esto le permitirá controlar mejor la herramienta eléctrica en situaciones inesperadas mientras trabaja.

Vístase apropiadamente. No use ropa holgada ni joyas. Mantenga el cabello y la ropa alejados de las piezas móviles de la herramienta eléctrica. La ropa holgada, las joyas o el cabello largo pueden quedar atrapados en las piezas móviles.

Si el equipo está preparado para conectarse a sistemas de extracción o recolección de polvo, asegúrese de que estén conectados y se utilicen correctamente. El uso de sistemas de extracción de polvo reduce el riesgo de peligros relacionados con el polvo.

No permita que la experiencia adquirida con el uso frecuente de herramientas le haga descuidarse e ignorar las normas de seguridad. Un descuido puede causar lesiones graves en un instante.

Uso y cuidado de herramientas eléctricas

No sobrecargue la herramienta eléctrica. Utilice la herramienta eléctrica correcta para la aplicación prevista. La herramienta eléctrica correcta realizará el trabajo mejor y con mayor seguridad cuando se utiliza a su capacidad nominal.

No utilice una herramienta eléctrica si el interruptor no la enciende ni la apaga. Cualquier herramienta que no pueda controlarse con el interruptor es peligrosa y debe repararse.

Desconecte el enchufe de la toma de corriente o retire la batería, si es desmontable, antes de realizar cualquier ajuste, cambiar accesorios o guardar herramientas eléctricas. Estas precauciones evitarán que la herramienta eléctrica se encienda accidentalmente.

Mantenga la herramienta fuera del alcance de los niños. No permita que personas que no estén familiarizadas con las herramientas eléctricas o con estas instrucciones la utilicen. Las herramientas eléctricas son peligrosas en manos de usuarios sin la formación adecuada.

Realice el mantenimiento de las herramientas eléctricas y sus accesorios. Revise la herramienta para detectar desalineaciones o atascamientos de piezas móviles, roturas o cualquier otra condición que pueda afectar su funcionamiento. Repare cualquier daño antes de usar la herramienta eléctrica. Muchos accidentes son causados por herramientas eléctricas mal mantenidas. Mantenga las herramientas de corte limpias y afiladas. Una herramienta de corte bien mantenida y con bordes afilados tiene menos probabilidades de atascarse y es más fácil de controlar durante su uso.

Utilice las herramientas eléctricas, accesorios y aditamentos, etc., de acuerdo con estas instrucciones, teniendo en cuenta el tipo y las condiciones de trabajo. El uso de herramientas para trabajos distintos a los previstos puede crear una situación peligrosa. Mantenga los mangos y las superficies de agarre secos, limpios y libres de aceite y grasa. Los mangos y las superficies de agarre resbaladizos impiden el manejo y control seguros de la herramienta en situaciones peligrosas.

Refacción

Repare su herramienta eléctrica únicamente en talleres autorizados y utilice únicamente repuestos originales. Esto garantizará su correcto funcionamiento.

INSTRUCCIONES DE SEGURIDAD PARA SIERRAS INGLETADORAS

Las sierras ingletadoras están diseñadas para cortar madera y materiales similares. No deben utilizarse con muelas abrasivas para cortar materiales ferrosos como varillas, barras, postes, etc. El polvo de la muela abrasiva obstruye piezas móviles como la protección inferior de la hoja. Las chispas producidas por la muela abrasiva queman la protección inferior de la hoja, el inserto de la mesa de trabajo y otras piezas de plástico.

Utilice abrazaderas para sujetar la pieza de trabajo siempre que sea posible. Si va a sujetar la pieza con la mano, mantenga siempre la mano al menos a 100 mm de cada lado de la hoja de sierra. No utilice esta sierra para cortar piezas demasiado pequeñas para sujetarlas firmemente con la mano. Si la mano está demasiado cerca de la hoja de sierra, aumenta el riesgo de lesiones por contacto con ella.

La pieza de trabajo debe estar fija y sujeta por la placa de soporte y la mesa de trabajo. Nunca avance la pieza ni corte a pulso. Una pieza de trabajo suelta o en movimiento puede salir despedida a alta velocidad y causar lesiones.

Empuje la sierra a través de la pieza de trabajo. No tire de la sierra a través de ella. Para cortar, levante el cabezal de la sierra y muévelo sobre la pieza sin cortar, encienda el motor, baje el cabezal y empuje la sierra a través de la pieza. Cortar mientras tira de la sierra probablemente hará que la hoja se salga de la pieza y lance violentamente el conjunto de la hoja hacia el operador. Nunca cruce los brazos a lo largo de la línea de corte, ni delante ni detrás de la hoja de sierra. Sujetar la pieza de trabajo con las manos cruzadas, por ejemplo, a la derecha de la hoja de sierra con la mano izquierda o viceversa, es muy peligroso.

Nunca introduzca las manos detrás de la placa de soporte a menos de 100 mm de cada lado de la hoja de sierra, para retirar restos de madera o por cualquier otro motivo, mientras la hoja esté girando. La distancia entre la hoja de sierra y su mano podría no ser evidente y podría lesionarse gravemente.

Inspeccione la pieza de trabajo antes de cortarla. Si está doblada o curvada, sujétela de modo que la superficie curva exterior quede orientada hacia la placa de soporte. Asegúrese siempre de que no haya espacio entre la pieza de trabajo, la placa de soporte y la mesa de trabajo a lo largo de la línea de corte. Las piezas dobladas o curvadas pueden torcerse o desplazarse, y pueden pinchar la hoja de sierra durante el corte. La pieza de trabajo debe estar libre de clavos u objetos extraños. No utilice la sierra hasta que la mesa de trabajo esté libre de todas las herramientas, restos de madera, etc., excepto la pieza de trabajo. Pequeña Los recortes o trozos sueltos de madera u otros objetos que entran en contacto con la hoja de sierra giratoria pueden salir despedidos a gran velocidad.

Corte solo una pieza a la vez. Varias capas de material no se pueden sujetar correctamente, lo que puede atascar la hoja de sierra o desplazarse durante el uso.

Antes de usar, asegúrese de que la sierra ingletadora esté bien sujeta o colocada sobre una superficie de trabajo nivelada y firme. Una superficie de trabajo nivelada y firme reduce el riesgo de inestabilidad.

Planifique su trabajo. Siempre que cambie el ajuste del ángulo de bisel o inglete, asegúrese de que la placa de soporte ajustable esté correctamente colocada para sujetar la pieza de trabajo y evitar el contacto con la hoja de sierra o el sistema de protección. Sin encender la herramienta y sin la pieza de trabajo sobre la mesa, simule un corte completo con la hoja de sierra para evitar el contacto con la placa de soporte y el riesgo de cortarla.

Utilice soportes adecuados, como extensiones de banco de trabajo, soportes de trabajo, etc., si la pieza de trabajo es más ancha o más larga que la parte superior del banco de trabajo. Las piezas más largas o más anchas que el banco de trabajo de la sierra ingletadora pueden volcarse si no están bien sujetas. Si la pieza de corte o la pieza de trabajo se vuelca, puede levantar la protección inferior de la hoja o ser lanzada por la hoja giratoria.

No utilice a otra persona como sustituto de las extensiones del banco de trabajo ni como soporte adicional. Un soporte inestable para la pieza de trabajo puede provocar que la hoja de sierra se atasque o que el material se desplace durante el corte, arrastrándolos a usted y a su ayudante hacia la hoja giratoria.

El material a cortar no debe quedar atrapado ni forzado contra la hoja de sierra giratoria bajo ningún concepto. Si se comprime, por ejemplo, al usar topes de longitud, el material a cortar podría quedar atrapado en la hoja y ser expulsado violentamente.

Utilice siempre abrazaderas o accesorios diseñados para sujetar correctamente materiales redondos, como varillas o tubos. Las varillas tienden a girar durante el corte, lo que provoca que la hoja se „aplaste” y tire de la pieza de trabajo con las manos hacia la hoja. Deje que la cuchilla alcance la velocidad máxima antes de tocar la pieza de trabajo. Esto reducirá el riesgo de expulsión de la pieza.

Si la pieza de trabajo o la hoja se atascan, apague la sierra. Espere a que se detengan todas las piezas móviles y luego desconecte el cable de alimentación o retire la batería. Solo entonces intente liberar el material atascado. Continuar cortando con el material atascado puede causar la pérdida de control o daños en la sierra.

Al terminar de cortar, suelte el gatillo, mantenga presionado el cabezal de corte y espere a que la cuchilla se detenga antes de retirar el material. Es peligroso acercarse a la cuchilla mientras está en marcha.

Sujete firmemente el mango al realizar un corte de inmersión o al soltar el gatillo antes de que el cabezal de corte baje por completo. Frenar el disco de corte podría hacer que el cabezal de corte baje repentinamente, con riesgo de lesiones.

PREPARÁNDOSE PARA EL TRABAJO

Antes de comenzar a trabajar, compruebe que la máquina, el cable de alimentación y el enchufe no presenten daños, y que las protecciones de la cuchilla se muevan libremente y vuelvan a su posición de protección. Si detecta algún daño o mal funcionamiento en las protecciones, no continúe trabajando.

Nota: Todos los preparativos deben realizarse con la fuente de alimentación desconectada. **El cable de alimentación debe estar desenchufado de la toma de corriente.**

Preparación de la estación de trabajo

La herramienta debe fijarse a un banco de trabajo, soporte o lugar similar en el lugar de trabajo. Todas las protecciones y dispositivos de seguridad deben estar correctamente fijados antes de utilizar la sierra ingletadora. Asegúrese de que la hoja de sierra gire libremente. Al trabajar con madera, tenga cuidado de no introducir objetos extraños, como clavos, tornillos, etc. Antes de utilizar la sierra ingletadora, asegúrese de que todas las piezas móviles se muevan con suavidad y de que la hoja de sierra esté bien sujeta. Antes de conectar el cable de alimentación a la red eléctrica, asegúrese de que las especificaciones de la fuente de alimentación coincidan con las de la placa de características de la herramienta.

La sierra ingletadora debe colocarse sobre una superficie nivelada y estable. La altura de montaje debe ajustarse a la estatura del operador, lo que permite un manejo completo sin tener que extenderse demasiado, a la vez que garantiza una postura estable y segura. La base de la mesa de trabajo cuenta con orificios para atornillarla al suelo. Para ello, utilice cuatro tornillos de montaje (no incluidos) y, si es necesario, arandelas y tuercas adecuadas para el tipo de mesa de trabajo.

Ajuste del cabezal de corte (IV)

Al salir de la caja, el cabezal de corte de la sierra ingletadora puede estar bloqueado en la posición inferior mediante el pasador de bloqueo. Para desbloquearlo, presione ligeramente el cabezal hacia abajo, tire del pasador de bloqueo y gírelo 90°. A continuación, levante el cabezal sujetando el mango.

Al subir y bajar el cabezal, sujete siempre la manija, ya que el resorte de retorno lo eleva automáticamente. Con el cabezal en movimiento, compruebe que el protector móvil de la hoja de sierra se mueva libremente, descubriendo la hoja de sierra automáticamente al bajar y cubriéndola automáticamente al subir. Si encuentra alguna obstrucción que bloquee el protector de la hoja, retírela antes de comenzar a trabajar.

Si necesita limitar la profundidad de corte, ajuste el tope de profundidad ajustando el tornillo y fíjelo con la contratuerca. A continuación, compruebe la profundidad ajustada en una pieza de prueba y ajústela si es necesario.

Instalación y sustitución de la sierra circular (V), (VI), (VII)

¡PRECAUCIÓN! Antes de instalar o reemplazar la hoja de sierra, apague la sierra ingletadora, desenchúfela y espere a que la hoja se detenga por completo. Use guantes de protección al reemplazar la hoja de sierra.

Levante el cabezal de corte a la posición superior y bloquéelo con el pasador de bloqueo. A continuación, levante el protector móvil de la cuchilla lo suficiente para acceder al perno del husillo e inserte la llave.

Mantenga presionado el bloqueo del husillo y, con una llave inglesa, gire lentamente el tornillo hasta que se bloquee. Mientras mantiene presionado el bloqueo, desenrosque el tornillo en sentido horario, ya que tiene rosca a izquierdas. A continuación, retire la brida exterior y la hoja de sierra deslizándola hacia abajo. Antes de instalar una hoja de sierra nueva, limpie el polvo y la suciedad de las superficies de contacto y los herrajes de montaje, y limpie las bridas interior y exterior.

Monte la hoja de sierra según la flecha de dirección de rotación de la protección, instale la brida exterior y, mientras sujeta el bloqueo del husillo, apriete el tornillo del husillo en sentido antihorario. A continuación, suelte el bloqueo del husillo y desbloquee el cabezal de la sierra soltando el pasador de bloqueo. Compruebe que la protección móvil funcione correctamente y que la hoja de sierra gire libremente tanto perpendicularmente como a 45°.

Recomendaciones para el uso de sierras circulares

¡ADVERTENCIA! Asegúrese de que la velocidad máxima permitida de la sierra circular sea igual o superior a la de la sierra ingletadora. El uso de una sierra circular que no cumpla con este requisito puede provocar que la hoja se rompa durante el funcionamiento, lo que podría causar lesiones graves.

Utilice únicamente hojas recomendadas por el fabricante, diseñadas para cortar madera y materiales derivados de la madera, con dientes de carburo que cumplan con los requisitos de la norma EN 847-1 y las especificaciones de la tabla de datos técnicos. No utilice hojas HSS. No utilice discos abrasivos ni hojas diseñadas para cortar metal. No utilice anillos de reducción ni casquillos sueltos para ajustar el diámetro interior de la hoja. Si la hoja está equipada con anillos de reducción fijos, asegúrese de que

tengan el mismo diámetro, estén paralelos entre sí y sean al menos 1/3 del diámetro de la hoja. Antes de montar la hoja, limpie las superficies de montaje y los elementos de fijación de polvo, resina, grasa, aceite y agua.

Se debe seleccionar una hoja de sierra circular según el material a cortar. Cuantos más dientes tenga, mejor será la calidad del corte, por lo que se recomienda una hoja de 48 dientes para cortar tableros laminados y materiales más duros. La hoja de 24 dientes incluida con la sierra ingletadora permite cortes más rápidos y bastos en madera, incluida la madera estructural, siempre que la pieza de trabajo esté bien sujeta.

No utilice discos de corte dañados o deformados. Antes de cada uso, inspeccione el disco de corte visualmente y, si encuentra grietas, astillas, dobleces, dientes rotos o cualquier otro daño, reemplácelo antes de usarlo. Sujetando el disco por el orificio de montaje, golpee ligeramente el cuerpo del disco con el mango de un destornillador de plástico. Un sonido hueco podría indicar una grieta en el cuerpo del disco, que podría no ser visible a simple vista. Si tiene alguna duda sobre el estado del disco, reemplácelo antes de usarlo. No repare ni reutilice discos agrietados.

Extracción de polvo (VIII)

La sierra ingletadora está equipada con un conector que permite conectar la bolsa para polvo incluida o un sistema de extracción de polvo externo. La bolsa para polvo debe insertarse en el conector de extracción de polvo del motor, presionándola hasta el tope. La bolsa debe vaciarse cada vez que se llene y después de usarla, abriendo la cremallera inferior. Si utiliza un sistema de extracción de polvo externo, conecte la manguera flexible directamente a la boquilla o utilice un adaptador adecuado para la manguera utilizada.

puntero láser

¡ADVERTENCIA! No mire fijamente la fuente del rayo láser ni lo dirija hacia los ojos, ya que esto puede provocar daños oculares temporales o permanentes.

La sierra ingletadora está equipada con un puntero láser que muestra la línea de corte en el material montado en la mesa. El puntero se activa mediante el interruptor. Al colocar el interruptor en la posición marcada con el símbolo de emisión láser, el láser se activa. Al colocar el interruptor en la posición „OFF“, el láser se desactiva.

Cables de extensión

Si necesita conectar la herramienta con un cable alargador, la sección transversal del cable no debe ser inferior a la del cable de alimentación suministrado con la herramienta. Para cables alargadores de hasta 25 m de longitud, la sección transversal del cable debe ser de al menos 1,5 mm².

Riesgo residual

La máquina ha sido diseñada y fabricada de acuerdo con las normas de seguridad aplicables. Sin embargo, pueden presentarse riesgos residuales durante su uso.

Riesgos para la salud asociados a la energía eléctrica debido al uso de cables de alimentación incorrectos.

Peligro de ruido por no utilizar protección auditiva.

El riesgo residual se puede minimizar siguiendo cuidadosamente las instrucciones de seguridad.

USO DE LA HERRAMIENTA

Antes de comenzar a cortar, verifique que todos los seguros de ajuste estén bien apretados, que el protector de la hoja funcione correctamente y que no haya interferencias en todo el rango de movimiento del cabezal de la sierra. Esto debe verificarse sin arrancar la máquina. Inspeccione el material en busca de clavos, grapas, tornillos y grietas, y evalúe si se puede sujetar y asegurar firmemente. Coloque el cable de alimentación y cualquier cable de extensión fuera del área de corte para que no queden atrapados debajo del cabezal de la sierra. A continuación, arranque la máquina sin carga y asegúrese de que funcione con suavidad, sin vibraciones, rozamientos ni vibraciones inusuales. Suelte el gatillo y espere a que la hoja se detenga por completo. Coloque la pieza de trabajo sobre una mesa, apoyada en la placa de soporte, y fíjela con una abrazadera. Una vez arrancada, deje que la sierra alcance su velocidad nominal antes de cortar con suavidad, sin aplicar demasiada presión.

Configuración de parámetros de corte

El ángulo de corte horizontal se ajusta girando la mesa de trabajo. Antes de girar la mesa, eleve el cabezal de corte a la posición superior. Para ello, afloje el tornillo de rotación del cabezal, libere el bloqueo de rotación de la mesa y gire la mesa a la posición deseada utilizando la escala. La mesa cuenta con un trinquete para ángulos estándar, que sirve como ayuda de ajuste rápido, y el ángulo también se puede ajustar indirectamente utilizando la escala. Una vez ajustado el ángulo, apriete el tornillo de rotación del cabezal. No deje la mesa bloqueada únicamente con el trinquete (IX), (X).

Antes de realizar cortes en bisel, ajuste las placas de soporte de la mesa para mantener una separación mínima de 5 mm con la hoja de sierra en todo su rango de movimiento. Las placas de soporte tienen extensiones superiores, por lo que antes de inclinar el cabezal, deben apartarse para mantener la separación con la hoja de sierra y las protecciones en todo su rango de movimiento. El ángulo de bisel se ajusta inclinando el cabezal de corte hacia la izquierda o hacia la derecha hasta 45 grados. Para ello, afloje el tornillo de ajuste de bisel del cabezal y ajuste el cabezal al ángulo deseado utilizando la escala (XI). Para inclinar hacia la derecha, suelte el pasador de bisel del cabezal y, mientras lo mantiene en la posición liberada, incline el cabezal. A continuación, suelte el pasador para volver a la posición de bloqueo antes de apretar el tornillo de ajuste de bisel del cabezal (XII).

La sierra ingletadora permite cortes con cabezal hacia abajo y con guía. El movimiento del cabezal a lo largo de las guías se puede bloquear con la perilla de bloqueo. Para cortes sin avance, el cabezal debe estar en posición trasera y el avance bloqueado. Para cortes más anchos, el avance debe estar desbloqueado y se debe comprobar que el cabezal se mueve con suavidad en todo su recorrido. Para realizar un corte de inmersión, ajuste el tope de profundidad ajustando el tornillo, luego verifique la profundidad establecida en una pieza de muestra y ajústela si es necesario (XIII).

Después de cada cambio del ángulo de rotación de la mesa, de la inclinación del cabezal y de cada cambio del modo de movimiento del cabezal, con la fuente de alimentación desconectada, simule el movimiento de trabajo en todo su rango y verifique que la sierra circular y las protecciones no encuentren obstáculos y no entren en contacto con la mesa de trabajo, el inserto de la mesa de trabajo, las placas de soporte de la mesa u otras partes de la herramienta.

Preparación y fijación de la pieza de trabajo (XIV)

El material debe colocarse firmemente sobre la mesa de trabajo y presionarse contra la placa de soporte para que no se mueva durante el corte. Sujete el material con una abrazadera de mesa. Esta debe montarse en el orificio ubicado detrás de la placa de soporte, a la izquierda o a la derecha, y luego fijarse con un tornillo, presionando el material contra la mesa de trabajo y la placa de soporte. Antes de comenzar a cortar, verifique que la abrazadera de mesa no entre en contacto con ninguna pieza móvil ni con la hoja de sierra durante todo el movimiento del cabezal de corte. Ajuste su posición si es necesario.

Para piezas largas y pesadas, se debe proporcionar soporte a ambos lados de la sierra ingletadora a la misma altura que la mesa de trabajo para mantener la pieza nivelada y reducir el riesgo de atascos y contragolpes. Para piezas delgadas, no dependa únicamente de la abrazadera de la mesa; el soporte debe estar a lo largo de toda la pieza.

Extienda las extensiones de la mesa a la longitud necesaria para sujetar piezas más largas y fijas. Deslice las placas de tope en los extremos de las extensiones y ajústelas para sujetar el material y limitar su movimiento durante el corte.

Haciendo el corte

Antes de comenzar, asegúrese de tener una postura estable y sujetar firmemente el mango. Para arrancar, presione el bloqueo del interruptor y luego el interruptor eléctrico. El interruptor no tiene función de bloqueo, por lo que la sierra ingletadora se apaga al soltar la presión. No bloquee el interruptor en la posición de encendido.

Antes de comenzar un corte, la pieza de trabajo debe colocarse firmemente sobre la mesa de trabajo, presionarse contra las placas de soporte y sujetarse con una abrazadera. Antes de comenzar, asegúrese de que la hoja de sierra circular no toque el material ni ningún otro componente de la herramienta. Después de comenzar, deje que la hoja de sierra circular alcance su velocidad nominal antes de cortar. Al cortar con el cabezal bajado, bloquee su recorrido en las guías y bájelo suavemente, sin sacudidas ni presión excesiva. Al cortar con el cabezal de avance, antes de comenzar, extienda el cabezal lo más lejos posible de las placas de soporte de la mesa, luego bájelo sobre el material y corte solo mientras lo mueve hacia las placas de soporte de la mesa. No corte mientras aleja el cabezal de las placas de soporte de la mesa.

Al cortar, guíe la sierra circular con suavidad, aplicando solo la presión necesaria para cortar el material. No sobrecargue la sierra ingletadora ni permita que las hojas se sobrecalienten, evite golpear la hoja contra el material y muévala de forma que no gire en la ranura. Tras finalizar el corte, mantenga el cabezal de corte hacia abajo y no lo levante hasta que la hoja se haya detenido por completo. Al cortar con avance, empuje el cabezal completamente contra las placas de soporte de la mesa antes de soltar el gatillo y levantarlo. A continuación, suelte el gatillo y espere a que la hoja se detenga por completo. Mantenga sujeta la empuñadura y permita que el resorte de retorno eleve el cabezal de corte lentamente, con una ligera contrapresión, sin soltar la empuñadura. Una vez que la hoja se haya detenido, desenchufe la herramienta y solo entonces retire el material de la mesa y continúe con el siguiente paso.

La sierra se atasca en el material

Si la hoja de sierra se atasca en el material que se está cortando, suelte inmediatamente el interruptor y mantenga el cabezal de corte firme hasta que la hoja se detenga por completo. A continuación, desconecte la sierra ingletadora de la fuente de alimentación desenchufándola del tomacorriente.

Tras desconectar la alimentación, elimine la causa del atasco, por ejemplo, sujetando y asegurando adecuadamente la pieza de trabajo, ajustando la configuración o retirando cualquier objeto extraño. A continuación, guíe con cuidado la hoja para retirarla del corte, sin sacudidas. Inspeccione la hoja de sierra para detectar daños o deformaciones y compruebe que el cabezal y las protecciones se mueven libremente. Si está dañada, reemplace la hoja antes de reanudar la operación. Continuar cortando con la pieza de trabajo atascada puede provocar la pérdida de control o daños en la sierra.

Actividades después del trabajo

Tras finalizar el corte, suelte el gatillo y espere a que la sierra se detenga por completo. No levante el cabezal de corte hasta que la hoja se haya detenido por completo. Luego, levante el cabezal de corte, desenchufe la sierra ingletadora, retire el material de la mesa de trabajo y despeje el área de trabajo.

Al finalizar el trabajo, elimine el polvo y las virutas de alrededor de las protecciones, la mesa de trabajo y el puerto de extracción de polvo, y vacíe la bolsa de polvo, si la utiliza. Inspeccione la hoja de sierra y los herrajes de montaje para detectar daños y luego proceda al mantenimiento.

Restricciones por sobrecalentamiento

La máquina no tiene regulación de potencia y el consumo de energía aumenta con la carga durante el corte. Cuanto mayor sea

la resistencia del material y la presión sobre el cabezal de corte, más rápido se calentará el motor, lo que podría provocar un sobrecalentamiento. Para reducir el sobrecalentamiento, corte con suavidad, evitando golpes o una presión excesiva. Utilice una hoja de sierra circular adecuada para el material y manténgala en buen estado. Asegúrese de que los orificios de ventilación estén limpios y de que la ingletadora no tenga polvo.

La sierra ingletadora está diseñada para un funcionamiento intermitente S6 del 20 % en un ciclo de 5 minutos, donde aproximadamente el 20 % del tiempo se pasa trabajando con carga y aproximadamente el 80 % sin carga, como sin cortar o enfriándose. Al cortar con intensidad, tome descansos y, si nota una disminución significativa de la velocidad de la hoja, ruidos inusuales o un aumento notable de la temperatura, reduzca la presión, deje de trabajar y deje que la herramienta se enfríe.

MANTENIMIENTO Y ALMACENAMIENTO

¡PRECAUCIÓN! Antes de realizar cualquier ajuste, servicio o mantenimiento, desconecte el cable de alimentación de la toma de corriente. Tras finalizar el trabajo, compruebe el estado técnico de la herramienta eléctrica inspeccionando visualmente el cuerpo y el mango, el cable eléctrico con el enchufe y el protector de cables, el funcionamiento del interruptor eléctrico, la desobstrucción de las ranuras de ventilación, la formación de chispas en las escobillas, el ruido de los cojinetes y engranajes, el arranque y el buen funcionamiento. Durante el periodo de garantía, el usuario no puede desmontar la herramienta eléctrica ni sustituir ningún subconjunto o pieza, ya que esto anulará la garantía. Cualquier irregularidad observada durante la inspección o el funcionamiento es una señal para una reparación en un centro de servicio. Tras finalizar el trabajo, la carcasa, las ranuras de ventilación, los interruptores y las cubiertas deben limpiarse, por ejemplo, con un chorro de aire (a una presión que no supere los 0,3 MPa), un cepillo o un paño seco sin utilizar productos químicos ni líquidos de limpieza. Las herramientas y los mangos deben limpiarse con un paño seco y limpio. Para un funcionamiento correcto, mantenga las protecciones, las tomas de aire y la carcasa del motor lo más libres de polvo y suciedad posible, y limpie la sierra ingletadora después de cada uso. Mantenga limpia la protección de la hoja de sierra y evite el uso de disolventes o productos derivados del petróleo. Se recomienda lubricar periódicamente los elementos deslizantes con aceite de máquina para reducir la corrosión. Antes de cada uso, inspeccione el mecanismo de la protección móvil de la hoja de sierra en busca de suciedad, retire el aserrín y las astillas viejas, y compruebe que la guía de la protección se mueve con suavidad. Un inserto de banco de trabajo dañado debe reemplazarse de inmediato, ya que pequeñas piezas pueden quedar atrapadas entre el inserto y la hoja de sierra, provocando que esta se atasque. Una vez finalizado el periodo de garantía, se recomienda inspeccionar periódicamente las escobillas de carbón. Si las escobillas han alcanzado el límite de desgaste o están dañadas, reemplace todo el juego de escobillas por uno idéntico.

Guárdela en un lugar seco, protegido de la humedad y las heladas, fuera del alcance de los niños. Se recomienda guardar la sierra ingletadora en su embalaje o cubrirla para protegerla del polvo y la humedad, y conservar el manual de instrucciones junto con ella. Si la transporta en su embalaje original, asegure las piezas móviles y colóquela en el embalaje respetando las medidas de seguridad que este incluye. Antes de moverla o transportarla, bloquee la rotación de la mesa de trabajo, baje el cabezal de corte a la posición inferior y fíjelo con el pasador de bloqueo, y bloquee la función de avance de la guía en la posición trasera con la perilla de bloqueo de la guía. Transporte siempre la sierra ingletadora desenchufada. Para distancias cortas, utilice el asa de transporte o llévela sujetándola por la mesa de trabajo fija. No levante la sierra ingletadora por las protecciones ni los ajustes.

CARACTÉRISTIQUES DE L'OUTIL

La scie à onglets est un outil polyvalent conçu pour la coupe du bois et des matériaux dérivés. Ses nombreuses options de réglage permettent des coupes droites et en angle. Cet outil est conçu pour les travaux d'atelier et d'assemblage nécessitant des coupes répétitives à un angle prédéterminé. Un fonctionnement correct, fiable et sûr de l'outil repose sur une utilisation appropriée ; par conséquent :

Avant d'utiliser l'outil, lisez attentivement le manuel d'utilisation et conservez-le.

Le fournisseur décline toute responsabilité pour les dommages résultant du non-respect des consignes et recommandations de sécurité de ce manuel.

ÉQUIPEMENT

Le produit est livré complet mais nécessite un assemblage comme décrit plus loin dans le manuel.

L'emballage d'usine doit contenir : scie à onglets, sac à poussière, scie circulaire, étau pour table de travail, vis de réglage de la tête de coupe.

PARAMÈTRES TECHNIQUES

Paramètre	Unité de mesure	Valeur
Numéro de catalogue		YT-821732
Tension nominale	[V~]	220 - 240
Fréquence nominale	[Hz]	50
puissance nominale continue	[DANS]	1800
Puissance maximale (S6 20%)	[DANS]	2000
vitesse nominale	[min ⁻¹]	5000
Hauteur maximale × longueur de coupe maximale		
Angle de rotation horizontale 0° / angle d'inclinaison 0°	[mm]	90 × 340
Angle de rotation horizontale 45° / angle d'inclinaison 0°	[mm]	90 × 240
Angle de rotation horizontale 0° / angle d'inclinaison 45° à gauche	[mm]	45 × 340
Angle de rotation horizontale 45° / angle d'inclinaison 45° à gauche	[mm]	45 × 240
Angle de rotation horizontale 0° / angle d'inclinaison 45° vers la droite	[mm]	37 × 340
Angle de rotation horizontale 45° / angle d'inclinaison 45° vers la droite	[mm]	37 × 240
Lame de scie circulaire : diamètre extérieur × diamètre de serrage × épaisseur max.	[mm]	255 × 30 × 2,8
Angle de coupe en biseau maximal	[°]	-45 - +45
Masse	[kg]	15
niveau sonore		
- pression acoustique L _{pa} ± K	[dB(A)]	94,2 ± 3,0
- puissance L _{wa} ± K	[dB(A)]	107,2 ± 3,0
classe d'isolation		II
pointeur laser		
- classe		2
- pouvoir	[mW]	<1
- longueur d'onde	[nm]	650

La valeur d'émission sonore déclarée a été mesurée selon une méthode d'essai normalisée et permet de comparer différents outils. Elle peut notamment servir à une évaluation préliminaire de l'exposition.

La valeur totale de vibration déclarée a été mesurée selon une méthode d'essai normalisée et permet de comparer différents outils. Elle peut notamment servir à une évaluation préliminaire de l'exposition.

Remarque ! Les vibrations et les émissions sonores pendant le fonctionnement de l'outil peuvent différer de la valeur déclarée en fonction de son utilisation.

Remarque : Des mesures de sécurité basées sur une évaluation de l'exposition dans les conditions réelles d'utilisation doivent être établies pour protéger l'opérateur (y compris toutes les parties du cycle de fonctionnement, telles que les moments où l'outil est éteint ou au ralenti, et les temps d'activation).

AVERTISSEMENTS GÉNÉRAUX DE SÉCURITÉ RELATIFS AUX OUTILS ÉLECTRIQUES

Avertissement ! Lisez attentivement toutes les consignes de sécurité, les illustrations et les spécifications fournies avec cet outil électrique . Le non-respect de ces consignes peut entraîner un choc électrique, un incendie ou des blessures graves. **Conservez tous les avertissements et instructions pour référence ultérieure.**

Le terme « outil électrique » utilisé dans les avertissements désigne tous les outils électriques, qu'ils soient filaires ou sans fil.

Sécurité au travail

Veillez à ce que votre espace de travail soit bien éclairé et propre. Le désordre et un éclairage insuffisant peuvent provoquer des accidents.

N'utilisez pas d'outils électriques dans des atmosphères explosives, par exemple en présence de liquides, de gaz ou de vapeurs inflammables. Les outils électriques produisent des étincelles susceptibles d'enflammer la poussière ou les vapeurs.

Tenez les enfants et les personnes présentes à l'écart de la zone de travail. Un manque de concentration peut entraîner une perte de contrôle.

sécurité électrique

La fiche du cordon d'alimentation doit correspondre à la prise murale. Ne modifiez en aucun cas la fiche. N'utilisez aucun adaptateur de prise avec les outils électriques mis à la terre. Une fiche non modifiée et compatible avec la prise murale réduit le risque d'électrocution.

Évitez tout contact corporel avec des surfaces reliées à la terre, comme les tuyaux, les radiateurs et les réfrigérateurs. Le contact avec la terre augmente le risque d'électrocution.

N'exposez pas les outils électriques à la pluie ou à l'humidité. L'eau ou l'humidité qui pénètre dans un outil électrique augmente le risque d'électrocution.

Ne surchargez pas le cordon d'alimentation. Ne vous servez pas du cordon d'alimentation pour transporter, tirer ou débrancher la prise murale. Tenez le cordon d'alimentation éloigné de la chaleur, de l'huile, des arêtes vives et des pièces mobiles. Un cordon d'alimentation endommagé ou emmêlé augmente le risque d'électrocution.

Lorsque vous travaillez à l'extérieur, utilisez des rallonges conçues à cet effet. L'utilisation d'une rallonge adaptée à l'extérieur réduit le risque d'électrocution.

Si l'utilisation d'un outil électrique en milieu humide est inévitable, utilisez un dispositif différentiel résiduel (DDR) pour vous protéger contre les surtensions. L'utilisation d'un DDR réduit le risque d'électrocution.

sécurité personnelle

Soyez vigilant, attentif à vos gestes et faites preuve de bon sens lorsque vous utilisez un outil électrique. N'utilisez pas d'outil électrique si vous êtes fatigué ou sous l'influence de drogues, d'alcool ou de médicaments. Même un moment d'inattention peut entraîner des blessures graves.

Utilisez un équipement de protection individuelle. Portez toujours des lunettes de protection. L'utilisation d'équipements de protection individuelle tels que des masques anti-poussière, des chaussures de sécurité antidérapantes, des casques de chantier et des protections auditives réduit le risque de blessures graves.

Pour éviter tout démarrage accidentel, assurez-vous que l'interrupteur est en position d'arrêt avant de brancher l'outil à une source d'alimentation ou à une batterie, de le soulever ou de le transporter. Le fait de transporter un outil avec le doigt sur l'interrupteur ou de mettre en marche un outil dont l'interrupteur est en position de marche peut entraîner des blessures graves. **Retirez toute clé de réglage avant de mettre l'outil électrique en marche.** Laisser une clé ou un outil en place sur une pièce rotative de l'outil peut entraîner des blessures graves.

Ne vous penchez pas excessivement et ne vous étirez pas trop. Maintenez une posture et un équilibre corrects en tout temps. Cela vous permettra de mieux contrôler l'outil électrique en cas d'imprévu pendant votre travail.

Portez une tenue appropriée. Évitez les vêtements amples et les bijoux. Éloignez vos cheveux et vos vêtements des pièces mobiles de l'outil électrique. Les vêtements amples, les bijoux ou les cheveux longs peuvent se coincer dans les pièces mobiles.

Si l'équipement est conçu pour être raccordé à un système d'aspiration ou de collecte de poussières, assurez-vous qu'il est correctement raccordé et utilisé. L'aspiration des poussières réduit les risques liés à la poussière.

Ne laissez pas l'expérience acquise grâce à l'utilisation fréquente d'outils vous rendre négligent et vous faire ignorer les règles de sécurité. Un geste imprudent peut entraîner des blessures graves en une fraction de seconde.

Utilisation et entretien des outils électriques

Ne surchargez pas un outil électrique. Utilisez l'outil électrique adapté à l'application prévue. Un outil électrique adapté fonctionnera mieux et en toute sécurité lorsqu'il est utilisé à sa capacité nominale.

N'utilisez pas d'outil électrique si l'interrupteur ne fonctionne pas. Tout outil qui ne peut être commandé par l'interrupteur est dangereux et doit être réparé.

Avant tout réglage, changement d'accessoires ou rangement d'outils électriques, débranchez la prise de la prise de courant et/ou retirez la batterie, si elle est amovible. Ces précautions empêcheront toute mise en marche accidentelle de l'outil.

Gardez cet outil hors de portée des enfants. Ne laissez pas des personnes non familiarisées avec les outils électriques ou ces instructions l'utiliser. Les outils électriques sont dangereux entre les mains d'utilisateurs non formés.

Entretenez vos outils électriques et leurs accessoires. Vérifiez l'alignement et le bon fonctionnement des pièces mobiles, l'absence de pièces cassées et tout autre problème pouvant affecter l'outil. Réparez tout dommage avant utilisation. De nombreux accidents sont dus à un mauvais entretien des outils électriques.

Veillez à ce que vos outils de coupe soient propres et affûtés. Un outil de coupe bien entretenu et doté d'un tranchant aiguisé est moins susceptible de se bloquer et est plus facile à contrôler pendant son utilisation.

Utilisez les outils électriques, accessoires et autres dispositifs conformément à ces instructions, en tenant compte du type et des conditions de travail. L'utilisation d'outils à des fins autres que celles prévues peut créer une situation dangereuse. **Veillez à ce que les poignées et les surfaces de préhension restent sèches, propres et exemptes d'huile et de graisse.** Des poignées et des surfaces de préhension glissantes compromettent la sécurité d'utilisation et le contrôle de l'outil dans les situations dangereuses.

Réparations

Faites réparer votre outil électrique uniquement par des ateliers de réparation agréés utilisant exclusivement des pièces détachées d'origine. Cela garantira son bon fonctionnement.

CONSIGNES DE SÉCURITÉ POUR LES SCIES À ONGLET

Les scies à onglets sont conçues pour la coupe du bois et des matériaux dérivés. Elles ne doivent pas être utilisées avec des meules pour la coupe de matériaux ferreux tels que des tiges, des barres, des poteaux, etc. La poussière de meule risque de bloquer les pièces mobiles, notamment le carter de protection inférieur de la lame. Les étincelles produites par la meule peuvent endommager le carter de protection inférieur de la lame, l'insert de la table de travail et d'autres pièces en plastique.

Utilisez des serre-joints pour fixer la pièce à usiner autant que possible. Si vous devez la tenir à la main, maintenez toujours votre main à au moins 100 mm de chaque côté de la lame. N'utilisez pas cette scie pour couper des pièces trop petites pour être correctement fixées ou tenues à la main. Si votre main est trop près de la lame, le risque de blessure par contact augmente. **La pièce à usiner doit être immobile et maintenue en place par le plateau de support et la table de travail. Ne jamais avancer la pièce ni effectuer de coupe à main levée.** Une pièce non fixée ou en mouvement peut être projetée à grande vitesse et provoquer des blessures.

Poussez la scie à travers la pièce. Ne tirez pas la scie. Pour couper, relevez la tête de scie et déplacez-la au-dessus de la pièce sans couper, démarrez le moteur, abaissez la tête et poussez la scie à travers la pièce. Si vous tirez la scie, la lame risque de sortir de la pièce et d'être violemment projetée vers l'utilisateur.

Ne croisez jamais les bras le long de la ligne de coupe prévue, ni devant ou derrière la lame de scie. Tenir la pièce à usiner en croisant les mains, par exemple en la tenant à droite de la lame de scie avec la main gauche ou inversement, est très dangereux. **Ne jamais passer la main derrière la plaque de support de façon à ce qu'elle se trouve à moins de 100 mm de la lame de scie, que ce soit pour retirer des débris de bois ou pour toute autre raison, pendant que la lame tourne.** La distance entre la lame et votre main peut être difficile à évaluer et vous risquez de vous blesser gravement.

Avant de couper, inspectez la pièce. Si elle est tordue ou courbée, fixez-la de façon à ce que sa surface extérieure incurvée soit face à la plaque de support. Assurez-vous qu'il n'y ait aucun espace entre la pièce, la plaque de support et la table de travail le long de la ligne de coupe. Les pièces tordues ou courbées peuvent se tordre ou se déplacer et pincer la lame de scie pendant la coupe. La pièce ne doit comporter ni clous ni corps étrangers.

N'utilisez pas la scie tant que la table de travail n'est pas dégagée de tous outils, chutes de bois, etc., à l'exception de la pièce à travailler. Les chutes de bois, les morceaux de bois détachés ou autres objets qui entrent en contact avec la lame de scie en rotation peuvent être projetés à grande vitesse.

Coupez une seule pièce à la fois. Plusieurs couches de matériaux ne peuvent être correctement serrées ou maintenues et risquent de bloquer la lame de scie ou de la faire bouger pendant l'usinage.

Avant utilisation, assurez-vous que la scie à onglets est bien fixée ou placée sur une surface de travail plane et stable. Une surface de travail plane et stable réduit le risque d'instabilité de la scie à onglets.

Planifiez votre travail. Lorsque vous modifiez l'angle de biseau ou d'onglet, assurez-vous que la plaque de support réglable est correctement positionnée pour soutenir la pièce et éviter tout contact avec la lame de scie ou le système de protection. Sans mettre l'outil en marche et sans placer la pièce sur la table, effectuez une coupe complète simulée avec la lame de scie pour vérifier qu'il n'y a aucun contact ni risque d'endommager la plaque de support.

Utilisez un support adéquat, comme une rallonge d'établi ou un support de travail, si la pièce à usiner est plus large ou plus longue que le plateau de l'établi. Les pièces plus longues ou plus larges que l'établi de la scie à onglets peuvent basculer si elles ne sont pas solidement fixées. Si la partie coupée ou la pièce bascule, elle peut soulever le protecteur de lame inférieur ou être projetée par la lame en rotation.

N'utilisez pas une autre personne comme substitut aux rallonges d'établi ou comme support supplémentaire. Un support de pièce instable peut entraîner le blocage de la lame de scie ou le déplacement du matériau pendant la coupe, vous tirant, vous et votre assistant, vers la lame en rotation.

Le matériau à couper ne doit en aucun cas être pincé ou forcé contre la lame de scie en rotation. S'il est comprimé, par exemple à l'aide de butées de longueur, il risque de se coincer sous la lame et d'être violemment éjecté.

Utilisez toujours des serre-joints ou des accessoires conçus pour maintenir correctement les matériaux ronds, tels que les barres ou les tubes. Les barres ont tendance à tourner pendant la coupe, ce qui peut entraîner un blocage de la lame et

vous obliger à tirer la pièce vers elle.

Laissez la lame atteindre sa vitesse maximale avant d'entrer en contact avec la pièce à usiner. Cela réduira le risque d'éjection de la pièce.

Si la pièce à usiner ou la lame se bloque, éteignez la scie. Attendez l'arrêt complet de toutes les pièces mobiles, puis débranchez le cordon d'alimentation et/ou retirez la batterie. Ce n'est qu'après cela que vous pourrez tenter de dégager le matériau bloqué. Continuer à couper avec un matériau bloqué peut entraîner une perte de contrôle ou endommager la scie. **Une fois la découpe terminée, relâchez la gâchette, maintenez la tête de coupe vers le bas et attendez l'arrêt complet de la lame avant de retirer le matériau.** Il est dangereux de s'approcher de la lame en marche.

Maintenez fermement la poignée lors d'une coupe en plongée ou relâchez la gâchette avant que la tête de coupe ne soit complètement abaissée. Un freinage brusque du disque de coupe pourrait entraîner une descente soudaine de la tête de coupe et créer un risque de blessure.

PRÉPARATION AU TRAVAIL

Avant de commencer à travailler, vérifiez que la machine, le cordon d'alimentation et la prise ne sont pas endommagés et que les protections de lame se déplacent librement et reviennent en position de protection. Si vous constatez des dommages ou un dysfonctionnement des protections, arrêtez immédiatement le travail.

Remarque : Toutes les manipulations doivent être effectuées hors tension. **Le cordon d'alimentation doit être débranché de la prise électrique.**

Préparation du poste de travail

L'outil doit être fixé sur un établi, un support ou tout autre support similaire sur le lieu de travail. Tous les dispositifs de protection et de sécurité doivent être correctement fixés avant d'utiliser la scie à onglets. Assurez-vous que la lame de scie peut tourner librement. Lorsque vous travaillez le bois, veillez à ne pas y introduire de corps étrangers, tels que des clous, des vis, etc. Avant d'utiliser la scie à onglets, vérifiez que toutes les pièces mobiles peuvent se déplacer sans à-coups et que la lame de scie est bien fixée. Avant de brancher le cordon d'alimentation, assurez-vous que les spécifications de l'alimentation correspondent à celles indiquées sur la plaque signalétique de l'outil. La scie à onglets doit être placée sur une surface plane et stable. Sa hauteur de montage doit être ajustée à la taille de l'utilisateur, permettant une utilisation optimale sans effort excessif, tout en garantissant une posture stable et sûre.

Le socle de la table de travail est percé de trous permettant sa fixation au sol. À cet effet, utilisez quatre vis de fixation (non fournies) et, si nécessaire, des rondelles et des écrous adaptés au type de table de travail.

Réglage de la tête de coupe (IV)

À la sortie de l'emballage, la tête de coupe de la scie à onglets peut être bloquée en position basse par la goupille de verrouillage. Pour la déverrouiller, appuyez légèrement sur la tête, tirez sur la goupille de verrouillage et faites-la pivoter de 90°, puis soulevez la tête en maintenant la poignée.

Lors du réglage en hauteur de la tête de scie, tenez toujours la poignée, car le ressort de rappel la relève automatiquement. Pendant le déplacement de la tête, vérifiez que le protecteur de lame mobile se déplace librement, découvrant automatiquement la lame lors de la descente et la recouvrant lors de la remontée. Si vous constatez qu'un objet bloque le protecteur de lame, retirez-le avant de commencer à travailler.

Pour limiter la profondeur de coupe, ajustez la butée de profondeur à l'aide de la vis et bloquez-la avec le contre-écrou. Vérifiez ensuite la profondeur réglée sur une pièce d'essai et ajustez-la si nécessaire.

Installation et remplacement de la scie circulaire (V), (VI), (VII)

ATTENTION ! Avant d'installer ou de remplacer la lame de scie, éteignez la scie à onglets, débranchez-la et attendez l'arrêt complet de la lame. Portez des gants de protection lors du remplacement de la lame.

Relevez la tête de coupe en position haute et verrouillez-la à l'aide de la goupille de verrouillage. Ensuite, relevez le carter de protection mobile suffisamment pour accéder au boulon de la broche et insérez la clé.

Maintenez le verrou de broche enfoncé, puis, à l'aide d'une clé, tournez lentement la vis de broche jusqu'au blocage. Tout en maintenant le verrou de broche enfoncé, dévissez la vis de broche dans le sens horaire (filetage à gauche). Retirez ensuite la bride extérieure et la lame de scie en la faisant glisser vers le bas. Avant d'installer une nouvelle lame, nettoyez les surfaces de contact et les fixations de toute poussière et saleté, ainsi que les brides intérieure et extérieure.

Montez la lame de scie en respectant le sens de rotation indiqué par la flèche sur le carter, installez la bride extérieure et, tout en maintenant le blocage de l'arbre, serrez la vis de l'arbre dans le sens antihoraire. Relâchez ensuite le blocage de l'arbre et déverrouillez la tête de scie en retirant la goupille de verrouillage. Vérifiez le bon fonctionnement du carter mobile et assurez-vous que la lame de scie tourne librement, aussi bien perpendiculairement qu'à un angle de 45°.

Recommandations pour l'utilisation des scies circulaires

ATTENTION ! Assurez-vous que la vitesse maximale autorisée de la scie circulaire est égale ou supérieure à celle de la scie à onglets. L'utilisation d'une scie circulaire ne répondant pas à cette exigence risque d'entraîner la rupture de la lame pendant son fonctionnement et de provoquer des blessures graves.

Utilisez uniquement les lames recommandées par le fabricant, conçues pour la coupe du bois et des matériaux dérivés, à dents en

carbure, conformes à la norme EN 847-1 et aux spécifications indiquées dans le tableau des données techniques. N'utilisez pas de lames HSS. N'utilisez pas de disques abrasifs ni de lames conçues pour la coupe des métaux. N'utilisez pas de bagues ou de manchons de réduction libres pour ajuster l'alésage de la lame. Si la lame est équipée de bagues de réduction fixes, assurez-vous qu'elles aient le même diamètre, qu'elles soient parallèles entre elles et qu'elles mesurent au moins un tiers du diamètre de la lame. Avant le montage de la lame, nettoyez les surfaces de montage et les fixations de toute poussière, résine, graisse, huile et eau. Le choix de la lame d'une scie circulaire dépend du matériau à couper. Plus le nombre de dents est élevé, meilleure est la qualité de la coupe ; une lame à 48 dents est donc recommandée pour la coupe de panneaux stratifiés et de matériaux durs. La lame à 24 dents fournie avec la scie à onglets permet des coupes plus rapides et plus grossières dans le bois, y compris le bois de charpente, à condition que la pièce soit correctement fixée.

N'utilisez pas de disques de coupe endommagés ou déformés. Avant chaque utilisation, inspectez visuellement le disque et remplacez-le immédiatement en cas de fissures, d'éclats, de déformations, de dents cassées ou de tout autre dommage. En tenant le disque par son trou de fixation, tapotez légèrement sa surface avec le manche d'un tournevis en plastique. Un son creux peut indiquer une fissure, parfois invisible à l'œil nu. En cas de doute sur l'état du disque, remplacez-le avant utilisation. Ne réparez ni ne réutilisez les disques fissurés.

Extraction de poussière (VIII)

La scie à onglets est équipée d'un connecteur permettant de brancher le sac à poussière fourni ou un système d'aspiration externe. Le sac à poussière doit être emboîté sur le connecteur d'aspiration du moteur, en l'enfonçant au maximum.

Le sac doit être vidé lorsqu'il est plein et après chaque utilisation en ouvrant la fermeture éclair située en bas. Si vous utilisez un système d'aspiration de poussière externe, raccordez le tuyau flexible directement à la buse ou à l'aide d'un adaptateur adapté au tuyau utilisé.

pointeur laser

ATTENTION ! Ne fixez pas la source du faisceau laser et ne dirigez pas le faisceau laser vers vos yeux, car cela pourrait entraîner des lésions oculaires temporaires ou permanentes.

La scie à onglets est équipée d'un pointeur laser qui projette la ligne de coupe sur la pièce fixée sur la table. Le pointeur est activé par l'interrupteur dédié. En positionnant l'interrupteur sur le symbole d'émission laser, le laser est activé. En positionnant l'interrupteur sur « OFF », le laser est désactivé.

Câbles d'extension

Si vous devez brancher l'outil à l'aide d'une rallonge, la section des conducteurs de cette dernière ne doit pas être inférieure à celle du câble d'alimentation fourni avec l'outil. Pour les rallonges d'une longueur maximale de 25 m, la section des conducteurs doit être d'au moins 1,5 mm².

Risque résiduel

La machine a été conçue et fabriquée conformément aux normes de sécurité applicables. Toutefois, des risques résiduels peuvent survenir lors de son utilisation.

Risques sanitaires liés à l'utilisation de l'énergie électrique en raison de câbles d'alimentation inadaptés.

Risque de bruit dû au défaut de port de protection auditive.

Le risque résiduel peut être minimisé en suivant scrupuleusement les consignes de sécurité.

UTILISATION DE L'OUTIL

Avant de commencer la coupe, vérifiez que tous les dispositifs de blocage sont bien serrés, que le protecteur de lame fonctionne correctement et qu'il n'y a aucun obstacle sur toute la course de la tête de scie. Cette vérification doit être effectuée sans démarrer la machine. Inspectez le matériau pour repérer les clous, agrafes, vis et fissures et assurez-vous qu'il peut être solidement soutenu et fixé. Faites passer le câble d'alimentation et toute rallonge hors de la zone de coupe afin qu'ils ne soient pas coincés sous la tête de scie. Ensuite, démarrez la machine à vide et assurez-vous de son bon fonctionnement, sans à-coups, frottements ni vibrations anormales. Relâchez ensuite la gâchette et attendez l'arrêt complet de la lame. Placez la pièce à usiner sur une table, sur le support, et fixez-la avec un serre-joint. Une fois la machine en marche, laissez-la atteindre sa vitesse nominale avant de commencer la coupe en effectuant un mouvement fluide, sans exercer de pression excessive.

Réglage des paramètres de coupe

L'angle de coupe horizontal se règle en faisant pivoter la table de travail. Avant de faire pivoter la table, relevez la tête de coupe en position haute. Pour ce faire, desserrez la vis de rotation de la tête, déverrouillez la rotation de la table et faites pivoter cette dernière jusqu'à la position souhaitée à l'aide de l'échelle graduée. La table est équipée d'un cliquet pour les angles standards, permettant un réglage rapide ; l'angle peut également être réglé indirectement à l'aide de l'échelle graduée. Une fois l'angle réglé, serrez la vis de rotation de la tête. Ne laissez pas la table bloquée uniquement par le cliquet (IX), (X).

Avant d'effectuer des coupes en biseau, ajustez les plateaux de support de la table afin de maintenir un dégagement d'au moins 5 mm entre la lame de scie et le bord de coupe, sur toute la course de la course. Les plateaux de support comportent des extensions supérieures ; avant d'incliner la tête de coupe, il convient donc de les dégager pour maintenir un dégagement suffisant entre la lame et les protections, sur toute la course de la course. L'angle de biseau se règle en inclinant la tête de coupe à gauche ou à droite jusqu'à 45 degrés. Pour ce faire, desserrez la vis de réglage de biseau de la tête et positionnez-la à l'angle souhaité à l'aide

de l'échelle (XI). Pour incliner la tête vers la droite, relâchez la goupille de biseau et, tout en la maintenant en position relâchée, inclinez-la. Relâchez ensuite la goupille pour la remettre en position de verrouillage avant de serrer la vis de réglage de biseau (XII). La scie à onglets permet la coupe tête baissée et la coupe guidée. Le déplacement de la tête le long des guides peut être bloqué à l'aide du bouton de verrouillage. Pour les coupes sans avance, la tête doit être positionnée en arrière et l'avance bloquée. Pour les coupes plus larges, l'avance doit être déverrouillée et le bon fonctionnement de la tête sur toute sa course doit être vérifié. Pour effectuer une coupe en plongée, réglez la butée de profondeur à l'aide de la vis, puis vérifiez la profondeur réglée sur une pièce d'essai et ajustez si nécessaire (XIII).

Après chaque modification de l'angle de rotation de la table, de l'inclinaison de la tête et du mode de déplacement de la tête, avec l'alimentation électrique déconnectée, simulez le mouvement de travail sur toute son amplitude et vérifiez que la scie circulaire et les protections ne rencontrent aucun obstacle et n'entrent pas en contact avec la table de travail, l'insert de table de travail, les plaques de support de table ou d'autres parties de l'outil.

Préparation et fixation de la pièce (XIV)

La pièce à usiner doit être placée fermement sur la table de travail et plaquée contre le plateau de support afin d'éviter tout déplacement pendant la coupe. Fixez-la à l'aide d'un serre-joint. Ce dernier doit être inséré dans l'orifice situé derrière le plateau de support, à gauche ou à droite, puis fixé par une vis. La pièce doit ainsi être pressée contre la table et le plateau de support. Avant de commencer la coupe, vérifiez que le serre-joint n'entre pas en contact avec les pièces mobiles ni avec la lame de scie, quelle que soit la course de la tête de coupe. Ajustez sa position si nécessaire.

Pour les pièces longues et lourdes, il est nécessaire de prévoir un support de chaque côté de la scie à onglets, à la même hauteur que la table de travail, afin de maintenir la pièce à niveau et de réduire les risques de blocage et de rebond. Pour les pièces fines, il ne faut pas se fier uniquement au serre-joint de table ; un support doit être prévu sur toute la longueur de la pièce.

Déployez les rallonges de table à la longueur requise pour accueillir des pièces plus longues et verrouillez-les. Déployez les butées aux extrémités des rallonges et ajustez-les pour soutenir la pièce et limiter ses mouvements pendant la coupe.

Réussir la sélection

Avant de commencer, assurez-vous d'avoir une position stable et une bonne prise sur la poignée. Pour démarrer, appuyez sur le bouton de verrouillage, puis sur l'interrupteur électrique. L'interrupteur ne possède pas de fonction de verrouillage ; la scie à onglets s'arrête donc automatiquement dès que vous relâchez la pression. Ne verrouillez pas l'interrupteur en position marche.

Avant de commencer la coupe, la pièce à usiner doit être fermement placée sur la table de travail, appuyée contre les plateaux de support et fixée à l'aide d'un serre-joint. Avant de commencer, assurez-vous que la lame de la scie circulaire ne touche ni le matériau ni aucun autre composant de l'outil. Après le démarrage, laissez la lame atteindre sa vitesse nominale avant de commencer la coupe. Lors d'une coupe avec la tête abaissée, bloquez la course de la tête sur les guides et abaissez-la en douceur, sans à-coups ni pression excessive. Lors d'une coupe avec l'avance de la tête, avant de commencer la coupe, éloignez la tête au maximum des plateaux de support, puis abaissez-la sur le matériau et coupez uniquement en rapprochant la tête des plateaux de support. Ne coupez pas en éloignant la tête des plateaux de support.

Lors de la coupe, guidez la scie circulaire d'un mouvement fluide, en appliquant uniquement la pression nécessaire. Ne surchargez pas la scie à onglets et veillez à ce que les lames ne surchauffent pas. Évitez de heurter la lame contre le matériau et déplacez-vous de manière à ne pas la faire vriller dans la rainure. Une fois la coupe terminée, maintenez la tête de coupe en position basse et ne la relevez pas tant que la lame n'est pas complètement arrêtée. En mode de coupe à avance continue, poussez la tête à fond contre les supports de la table avant de relâcher la gâchette et de la relever. Relâchez ensuite la gâchette et attendez l'arrêt complet de la lame. Maintenez la poignée et laissez le ressort de rappel relever lentement la tête de coupe, en exerçant une légère résistance, sans relâcher la poignée. Une fois la lame arrêtée, débranchez l'outil, puis retirez le matériau de la table et passez à l'étape suivante.

blochage de la scie dans le matériau

Si la lame de scie se bloque dans le matériau à couper, relâchez immédiatement l'interrupteur et maintenez la tête de coupe immobile jusqu'à l'arrêt complet de la lame. Débranchez ensuite la scie à onglets de la prise électrique.

Après avoir débranché l'alimentation, éliminez la cause du blocage, par exemple en soutenant et en fixant correctement la pièce à usiner, en ajustant les réglages ou en retirant un corps étranger de la pièce. Ensuite, guidez délicatement la lame hors de la coupe sans à-coups. Inspectez la lame de scie pour détecter tout dommage ou déformation et vérifiez que la tête et les protections se déplacent librement. Si la lame est endommagée, remplacez-la avant de reprendre l'utilisation. Continuer à couper avec une pièce bloquée peut entraîner une perte de contrôle ou endommager la scie.

Activités après le travail

Une fois la coupe terminée, relâchez la gâchette et attendez l'arrêt complet de la scie. Ne relevez pas la tête de coupe tant que la lame n'est pas complètement arrêtée. Relevez ensuite la tête de coupe, débranchez la scie à onglets, retirez la pièce de la table de travail et dégagez la zone de travail.

Après avoir terminé le travail, retirez la poussière et les copeaux autour des protections, de la table de travail et de l'orifice d'aspiration, et videz le sac à poussière, le cas échéant. Vérifiez l'état de la lame de scie et des fixations, puis procédez à l'entretien.

Restrictions de surchauffe

Cette machine ne dispose pas de régulateur de puissance et sa consommation augmente avec la charge pendant la coupe.

Plus la résistance du matériau et la pression exercée sur la tête de coupe sont importantes, plus le moteur chauffe rapidement, ce qui peut entraîner une surchauffe. Pour limiter ce risque, effectuez une coupe fluide, en évitant les à-coups et les pressions excessives, utilisez une lame de scie circulaire adaptée au matériau et maintenez-la en bon état, et assurez-vous que les orifices de ventilation sont dégagés et que la scie à onglets est régulièrement dépoussiérée.

La scie à onglets est conçue pour un fonctionnement intermittent S6 à 20 % sur un cycle de 5 minutes, où environ 20 % du temps est consacré au travail en charge et environ 80 % à l'état de repos (arrêt, refroidissement, etc.). Lors de coupes intensives, faites des pauses. Si vous constatez une baisse significative de la vitesse de la lame, des bruits inhabituels ou une augmentation notable de la température, réduisez la pression, arrêtez le travail et laissez l'outil refroidir.

ENTRETIEN ET STOCKAGE

ATTENTION ! Avant toute intervention (réglage, entretien, etc.), débranchez le cordon d'alimentation. Après utilisation, vérifiez l'état technique de l'outil en inspectant visuellement le corps et la poignée, le cordon d'alimentation (fiche et serre-câble inclus), le fonctionnement de l'interrupteur, la présence d'obstructions dans les fentes de ventilation, l'absence d'étincelles au niveau des charbons, le fonctionnement normal des roulements et des engrenages, le démarrage et le bon fonctionnement. Pendant la période de garantie, il est interdit de démonter l'outil ou de remplacer des sous-ensembles ou des pièces, sous peine d'annulation de la garantie. Toute anomalie constatée lors de l'inspection ou de l'utilisation nécessite une réparation en centre de service agréé. Après utilisation, nettoyez le boîtier, les fentes de ventilation, les interrupteurs et les capots, par exemple à l'air comprimé (pression maximale de 0,3 MPa), à l'aide d'une brosse ou d'un chiffon sec, sans utiliser de produits chimiques ni de liquides de nettoyage. Nettoyez les outils et les poignées avec un chiffon propre et sec. Pour un fonctionnement optimal, veillez à ce que les protections, les entrées d'air et le carter du moteur soient aussi propres que possible et nettoyez la scie à onglets après chaque utilisation. Maintenez la protection de la lame propre et évitez d'utiliser des solvants ou des produits à base de pétrole. Il est recommandé de lubrifier régulièrement les éléments coulissants avec de l'huile pour machines afin de réduire la corrosion. Avant chaque utilisation, inspectez le mécanisme de protection mobile de la lame, retirez les résidus de sciure et les échardes, et vérifiez que le guide de la protection coulisse librement.

Un insert d'établi endommagé doit être remplacé immédiatement, car de petites pièces peuvent se coincer entre l'insert et la lame de scie, provoquant son blocage. Après l'expiration de la garantie, il est recommandé de contrôler régulièrement les charbons. Si les charbons sont usés ou endommagés, remplacez l'ensemble par un jeu identique.

Rangez la scie à onglets dans un endroit sec, à l'abri de l'humidité et du gel, hors de portée des enfants. Il est recommandé de la ranger dans son emballage ou de la couvrir pour la protéger de la poussière et de l'humidité, et de conserver le manuel d'utilisation avec elle. Si vous la transportez dans son emballage d'origine, fixez les pièces mobiles et placez-la dans l'emballage en respectant les consignes de sécurité. Avant tout déplacement ou transport, bloquez la rotation de la table de travail, abaissez la tête de coupe et bloquez-la avec la goupille de verrouillage, puis bloquez le guide-fil en position arrière à l'aide du bouton de verrouillage. Transportez toujours la scie à onglets débranchée. Pour les courtes distances, utilisez la poignée de transport ou portez-la en la soulevant par la table de travail. Ne soulevez pas la scie à onglets par les protections ou les réglages.

CARATTERISTICHE DELL'UTENSILE

Una sega troncatrice è uno strumento versatile progettato per il taglio di legno e materiali a base di legno. Le sue ampie possibilità di regolazione consentono tagli sia dritti che angolati. L'utensile è progettato per lavori di officina e di assemblaggio che richiedono tagli ripetitivi con un'angolazione predeterminata. Il funzionamento corretto, affidabile e sicuro dell'utensile dipende dal suo utilizzo corretto, pertanto:

Prima di utilizzare l'utensile, leggere attentamente l'intero manuale e conservarlo.

Il fornitore non è responsabile per eventuali danni derivanti dal mancato rispetto delle norme di sicurezza e delle raccomandazioni contenute nel presente manuale.

ATTREZZATURA

Il prodotto viene consegnato completo ma necessita di montaggio come descritto più avanti nel manuale.

L'imballaggio di fabbrica dovrebbe contenere: sega troncatrice, sacco di raccolta polvere, sega circolare, morsetto per tavolo da lavoro, viti per il movimento della testa di taglio.

PARAMETRI TECNICI

Parametro	Unità di misura	Valore
Numero di catalogo		YT-821732
Tensione nominale	[V~]	220 - 240
Frequenza nominale	[Hz]	50
Potenza nominale continua	[IN]	1800
Potenza massima (S6 20%)	[IN]	2000
Velocità nominale	[min ⁻¹]	5000
Altezza massima × lunghezza di taglio massima		
Angolo di rotazione orizzontale 0° / angolo di inclinazione 0°	[mm]	90 × 340
Angolo di rotazione orizzontale 45° / angolo di inclinazione 0°	[mm]	90 × 240
Angolo di rotazione orizzontale 0° / angolo di inclinazione 45° a sinistra	[mm]	45 × 340
Angolo di rotazione orizzontale 45° / angolo di inclinazione 45° a sinistra	[mm]	45 × 240
Angolo di rotazione orizzontale 0° / angolo di inclinazione 45° verso destra	[mm]	37 × 340
Angolo di rotazione orizzontale 45° / angolo di inclinazione 45° verso destra	[mm]	37 × 240
Lama per sega circolare: diametro esterno × diametro di serraggio × spessore massimo	[mm]	255 × 30 × 2,8
Angolo massimo di taglio smussato	[°]	-45 - +45
Massa	[kg]	15
Livello di rumore		
- pressione sonora $L_{pA} \pm K$	[dB(A)]	94,2 ± 3,0
- potenza $L_{WA} \pm K$	[dB(A)]	107,2 ± 3,0
Classe di isolamento		II
Puntatore laser		
- classe		2
- energia	[mW]	<1
- lunghezza d'onda	[nm]	650

Il valore di emissione acustica dichiarato è stato misurato utilizzando un metodo di prova standard e può essere utilizzato per confrontare uno strumento con un altro. Il valore di emissione acustica dichiarato può essere utilizzato in una valutazione preliminare dell'esposizione. Il valore totale di vibrazione dichiarato è stato misurato utilizzando un metodo di prova standard e può essere utilizzato per confrontare uno strumento con un altro. Il valore totale di vibrazione dichiarato può essere utilizzato in una valutazione preliminare dell'esposizione. Nota! Le vibrazioni e le emissioni acustiche durante il funzionamento dell'utensile potrebbero differire dal valore dichiarato a seconda delle modalità di utilizzo dell'utensile.

Nota: per proteggere l'operatore (incluse tutte le parti del ciclo operativo, come i momenti in cui l'utensile è spento o inattivo e i momenti di attivazione), è necessario stabilire misure di sicurezza basate su una valutazione dell'esposizione in condizioni d'uso reali.

AVVERTENZE GENERALI DI SICUREZZA PER GLI UTENSILI ELETTRICI

Attenzione! Leggere attentamente tutte le avvertenze di sicurezza, le illustrazioni e le specifiche fornite con questo elettrodomestico. La mancata osservanza di tali avvertenze può causare scosse elettriche, incendi o lesioni gravi. **Conservare tutte le avvertenze e le istruzioni per riferimento futuro.**

Il termine „elettrodomestico“ utilizzato nelle avvertenze si riferisce a tutti gli utensili elettrici, con o senza filo.

Sicurezza sul posto di lavoro

Mantieni l'area di lavoro ben illuminata e pulita. Disordine e scarsa illuminazione possono causare incidenti.

Non utilizzare utensili elettrici in atmosfere esplosive, ad esempio in presenza di liquidi, gas o fumi infiammabili. Gli utensili elettrici generano scintille che possono incendiare la polvere o i fumi.

Tenere bambini e astanti lontani dall'area di lavoro. La perdita di concentrazione può causare la perdita di controllo.

Sicurezza elettrica

La spina del cavo di alimentazione deve essere adatta alla presa. Non modificare in alcun modo la spina. Non utilizzare adattatori con utensili elettrici dotati di messa a terra. Una spina non modificata e adatta alla presa riduce il rischio di scosse elettriche. **Evitare il contatto del corpo con superfici collegate a terra come tubi, termosifoni e frigoriferi.** Mettere a terra il corpo aumenta il rischio di scosse elettriche.

Non esporre gli elettrodomestici a precipitazioni o umidità. L'ingresso di acqua o umidità in un elettrodomestico aumenta il rischio di scosse elettriche.

Non sovraccaricare il cavo di alimentazione. Non utilizzare il cavo di alimentazione per trasportare, tirare o scollegare la spina dalla presa a muro. Tenere il cavo di alimentazione lontano da fonti di calore, olio, bordi taglienti e parti in movimento. Un cavo di alimentazione danneggiato o aggrovigliato aumenta il rischio di scosse elettriche.

Quando si lavora all'aperto, utilizzare prolunghe progettate per l'uso esterno. L'utilizzo di una prolunga adatta all'uso esterno riduce il rischio di scosse elettriche.

Se non è possibile evitare di utilizzare un elettrodomestico in un ambiente umido, utilizzare un interruttore differenziale (RCD) come protezione dalla tensione di alimentazione. L'utilizzo di un RCD riduce il rischio di scosse elettriche.

Sicurezza personale

Siate vigili, fate attenzione a ciò che fate e usate il buon senso quando utilizzate un elettrodomestico. Non utilizzate un elettrodomestico quando siete stanchi o sotto l'effetto di droghe, alcol o farmaci. Anche un solo momento di disattenzione durante l'utilizzo di un elettrodomestico può causare gravi lesioni personali.

Utilizzare dispositivi di protezione individuale. Indossare sempre protezioni per gli occhi. L'uso di dispositivi di protezione individuale come maschere antipolvere, scarpe antinfortunistiche antiscivolo, caschi e protezioni acustiche riduce il rischio di gravi lesioni personali. **Prevenire l'avvio accidentale. Assicurarsi che l'interruttore sia in posizione di spento prima di collegare l'utensile elettrico alla fonte di alimentazione e/o alla batteria, di sollevarlo o trasportarlo.** Trasportare un utensile elettrico tenendo il dito sull'interruttore o di alimentare un utensile elettrico con l'interruttore in posizione di accesso può causare gravi lesioni personali.

Rimuovere qualsiasi chiave di regolazione o chiave inglese prima di accendere l'elettrodomestico. Una chiave inglese o una chiave inglese lasciata attaccata a una parte rotante dell'elettrodomestico può causare gravi lesioni.

Non sporgersi o allungarsi eccessivamente. Mantenere sempre una postura corretta e l'equilibrio. Questo consentirà di controllare meglio l'elettrodomestico in situazioni impreviste durante il lavoro.

Indossare abiti adeguati. Non indossare abiti larghi o gioielli. Tenere capelli e abiti lontani dalle parti mobili dell'elettrodomestico. Abiti larghi, gioielli o capelli lunghi possono rimanere impigliati nelle parti mobili.

Se l'apparecchiatura è predisposta per essere collegata a sistemi di aspirazione o raccolta delle polveri, assicurarsi che siano collegati e utilizzati correttamente. L'utilizzo di sistemi di aspirazione riduce il rischio di pericoli correlati alla polvere.

Non lasciare che l'esperienza acquisita con l'uso frequente degli utensili ti porti a diventare negligente e a ignorare le norme di sicurezza. Azioni imprudenti possono causare gravi lesioni in una frazione di secondo.

Uso e cura degli utensili elettrici

Non sovraccaricare un elettrodomestico. Utilizzare l'elettrodomestico corretto per l'applicazione prevista. L'elettrodomestico corretto eseguirà il lavoro in modo migliore e più sicuro se utilizzato alla capacità per cui è stato progettato.

Non utilizzare un utensile elettrico se l'interruttore non lo accende e spegne. Qualsiasi utensile che non possa essere controllato tramite l'interruttore è pericoloso e deve essere riparato.

Scollegare la spina dalla presa di corrente e/o rimuovere la batteria, se rimovibile, prima di effettuare qualsiasi regolazione, sostituire accessori o riporre gli elettrodomestici. Queste precauzioni impediranno l'accensione accidentale dell'elettrodomestico.

Tenere l'utensile fuori dalla portata dei bambini. Non consentire a persone che non hanno familiarità con gli utensili elettrici o con le presenti istruzioni di utilizzarli. Gli utensili elettrici sono pericolosi se maneggiati da utenti non addestrati.

Eseguire la manutenzione degli elettrodomestici e degli accessori. Controllare l'utensile per verificare che non vi siano disallineamenti o inceppamenti delle parti mobili, rotture di componenti e qualsiasi altra condizione che possa comprometterne il funzionamento. Riparare eventuali danni prima di utilizzare l'utensile. Molti incidenti sono causati da elettrodomestici sottoposti a scarsa manutenzione.

Mantenere gli utensili da taglio puliti e affilati. Un utensile da taglio correttamente mantenuto e con bordi affilati ha meno probabilità di incepparsi ed è più facile da controllare durante il funzionamento.

Utilizzare elettrotensili, accessori, componenti aggiuntivi, ecc. in conformità con le presenti istruzioni, tenendo conto del tipo e delle condizioni di lavoro. L'utilizzo di utensili per lavori diversi da quelli previsti può creare situazioni pericolose.

Mantenere le impugnature e le superfici di presa asciutte, pulite e prive di olio e grasso. Impugnature e superfici di presa scivolose impediscono l'utilizzo e il controllo sicuri dell'utensile in situazioni pericolose.

Riparazioni

Fate riparare il vostro elettrotensile solo da officine autorizzate, utilizzando esclusivamente ricambi originali. Questo garantirà il corretto funzionamento dell'elettrotensile.

ISTRUZIONI DI SICUREZZA PER LE SEGHE TRONCATRICI

Le troncatrici sono progettate per il taglio di legno e materiali simili al legno. Non devono essere utilizzate con mole per il taglio di materiali ferrosi come barre, pali, ecc. La polvere prodotta dalle mole può inceppare le parti mobili, come la protezione inferiore della lama. Le scintille generate dal taglio con mole possono bruciare la protezione inferiore della lama, l'inserto del piano di lavoro e altre parti in plastica.

Utilizzare morsetti per fissare il pezzo in lavorazione, ove possibile. Se il pezzo in lavorazione verrà tenuto manualmente, tenere sempre la mano ad almeno 100 mm da entrambi i lati della lama. Non utilizzare questa sega per tagliare pezzi troppo piccoli per essere fissati saldamente o tenuti manualmente. Se la mano è troppo vicina alla lama, il rischio di lesioni da contatto con la lama aumenta.

Il pezzo in lavorazione deve essere fermo e fissato o trattenuto sia dal piano di appoggio che dal tavolo di lavoro. Non avanzare mai il pezzo in lavorazione né tagliare a mano libera. Un pezzo in lavorazione non fissato o in movimento può essere lanciato ad alta velocità, causando lesioni.

Spingere la sega attraverso il pezzo in lavorazione. Non tirare la sega attraverso il pezzo in lavorazione. Per tagliare, sollevare la testa della sega e spostarla sul pezzo in lavorazione senza tagliare, avviare il motore, abbassare la testa e spingere la sega attraverso il pezzo in lavorazione. Tagliare tirando la sega probabilmente farà sì che la lama della sega fuoriesca dal pezzo in lavorazione e scagli violentemente il gruppo lame verso l'operatore.

Non incrociare mai le braccia lungo la linea di taglio prevista, né davanti o dietro la lama della sega. Tenere il pezzo in lavorazione incrociato, ad esempio tenendolo a destra della lama con la mano sinistra o viceversa, è molto pericoloso.

Non infilare mai le mani dietro la piastra di supporto in modo che entrambe le mani si trovino a meno di 100 mm da entrambi i lati della lama, per rimuovere detriti di legno o per qualsiasi altro motivo, mentre la lama è in rotazione. La distanza tra la lama in rotazione e la mano potrebbe non essere evidente e potreste ferirvi gravemente.

Ispezionare il pezzo in lavorazione prima di tagliarlo. Se il pezzo in lavorazione è piegato o arricciato, fissarlo in modo che la superficie curva esterna sia rivolta verso la piastra di supporto. Assicurarsi sempre che non vi sia spazio tra il pezzo in lavorazione, la piastra di supporto e il tavolo di lavoro lungo la linea di taglio. I pezzi in lavorazione piegati o arricciati possono ruotare o spostarsi e possono pizzicare la lama della sega durante il taglio. Il pezzo in lavorazione deve essere privo di chiodi o corpi estranei.

Non utilizzare la sega finché il tavolo da lavoro non è libero da tutti gli utensili, scarti di legno, ecc. eccetto il pezzo in lavorazione. Piccolo Gli scarti, i pezzi di legno o altri oggetti che entrano in contatto con la lama rotante della sega possono essere lanciati ad alta velocità.

Tagliare un solo pezzo alla volta. Più strati di materiali non possono essere bloccati o trattenuti correttamente e possono inceppare la lama della sega o spostarsi durante il funzionamento.

Prima dell'uso, assicurarsi che la sega troncatrice sia fissata o posizionata su una superficie di lavoro piana e stabile. Una superficie di lavoro piana e stabile riduce il rischio che la sega troncatrice diventi instabile.

Pianifica il tuo lavoro. Ogni volta che modifichi l'impostazione dell'angolo di smusso o di taglio obliquo, assicurati che la piastra di supporto regolabile sia posizionata correttamente per supportare il pezzo in lavorazione ed evitare il contatto con la lama della sega o con il sistema di protezione. Senza accendere l'utensile e senza il pezzo in lavorazione sul tavolo, esegui un taglio completo simulato con la lama della sega per assicurarti che non vi sia alcun contatto o rischio di tagliare la piastra di supporto.

Utilizzare supporti adeguati, come prolunghe per banco da lavoro, supporti da lavoro, ecc., se il pezzo da lavorare è più largo o più lungo del piano del banco. I pezzi più lunghi o più larghi del piano di lavoro della sega troncatrice possono ribaltarsi se non fissati saldamente. Se la parte tagliata o il pezzo da lavorare si ribaltano, possono sollevare la protezione inferiore della lama o essere scagliati dalla lama in rotazione.

Non utilizzare un'altra persona come sostituto delle prolunghe del banco da lavoro o come supporto aggiuntivo. Un supporto instabile per il pezzo in lavorazione può causare l'inceppamento della lama o lo spostamento del materiale durante il taglio, trascinando te e il tuo aiutante verso la lama in rotazione.

Il materiale da tagliare non deve essere in alcun modo schiacciato o forzato contro la lama rotante. Se compresso, ad esempio utilizzando dei fermi di lunghezza, il materiale da tagliare potrebbe incastrarsi nella lama ed essere espulso violentemente. **Utilizzare sempre morsetti o accessori progettati per trattenerne correttamente materiali rotondi, come barre o tubi.** Le barre tendono a ruotare durante il taglio, facendo sì che la lama „morda” e tiri il pezzo in lavorazione con le mani verso la lama.

Lasciare che la lama raggiunga la massima velocità prima di entrare in contatto con il pezzo in lavorazione. Ciò ridurrà il rischio di espulsione del pezzo.

Se il pezzo in lavorazione o la lama si incepano, spegnere la sega. Attendere che tutte le parti mobili si fermino, quindi scollegare il cavo di alimentazione e/o rimuovere la batteria. Solo a questo punto tentare di liberare il materiale inceppato. Continuare a tagliare con il materiale inceppato può causare la perdita di controllo o danni alla sega.

Una volta terminato il taglio, rilasciare il grilletto, tenere premuta la testa di taglio e attendere che la lama si fermi prima di rimuovere il materiale da tagliare. È pericoloso avvicinarsi alla lama mentre si è in funzione.

Tenere saldamente l'impugnatura quando si esegue un taglio a tuffo o si rilascia il grilletto prima che la testina di taglio sia completamente abbassata. Frenare il disco di taglio potrebbe causare l'abbassamento improvviso della testina di taglio, con conseguente rischio di lesioni.

PREPARAZIONE AL LAVORO

Prima di iniziare il lavoro, verificare che la macchina, il cavo di alimentazione e la spina non siano danneggiati e che le protezioni delle lame si muovano liberamente e tornino nella posizione di protezione. Se si riscontrano danni o malfunzionamenti delle protezioni, interrompere il lavoro.

Nota: tutte le preparazioni devono essere eseguite con l'alimentazione scollegata. **Il cavo di alimentazione deve essere scollegato dalla presa di corrente.**

Preparazione della postazione di lavoro

L'utensile deve essere fissato a un banco da lavoro, a un supporto o a una posizione simile sul luogo di lavoro. Tutte le protezioni e i dispositivi di sicurezza devono essere correttamente fissati prima di utilizzare la troncatrice. Assicurarsi che la lama della sega possa ruotare liberamente. Quando si lavora il legno, fare attenzione a non introdurre corpi estranei, come chiodi, viti, ecc. Prima di utilizzare la troncatrice, assicurarsi che tutte le parti mobili si muovano fluidamente e che la lama della sega sia saldamente montata. Prima di collegare il cavo di alimentazione alla rete elettrica, assicurarsi che le specifiche dell'alimentazione corrispondano a quelle riportate sulla targhetta dell'utensile. La sega troncatrice deve essere posizionata su una superficie piana e stabile. L'altezza di montaggio deve essere regolata in base all'altezza dell'operatore, consentendone il pieno utilizzo senza dover raggiungere una distanza eccessiva, garantendo al contempo una posizione stabile e sicura.

La base del tavolo da lavoro è dotata di fori per il fissaggio al pavimento. A tale scopo, utilizzare quattro viti di montaggio (non incluse) e, se necessario, rondelle e dadi adatti al tipo di tavolo da lavoro.

Regolazione della testina di taglio (IV)

Di default, la testa di taglio della sega troncatrice può essere bloccata in posizione abbassata tramite il perno di bloccaggio. Per sbloccarla, premere leggermente la testa verso il basso, tirare il perno di bloccaggio e ruotarla di 90°, quindi sollevare la testa tenendo ferma l'impugnatura.

Durante il sollevamento e l'abbassamento della testa, tenere sempre la maniglia, poiché la molla di ritorno solleva automaticamente la testa. Mentre la testa è in movimento, verificare che la protezione mobile della lama si muova liberamente, scoprendo automaticamente la lama durante l'abbassamento e coprendola automaticamente durante il sollevamento. Se si riscontrano ostruzioni che bloccano la protezione della lama, rimuoverle prima di iniziare il lavoro.

Se è necessario limitare la profondità di taglio, regolare il fermo di profondità agendo sulla vite e fissandolo con il controdado. Quindi, verificare la profondità impostata su un pezzo di prova e, se necessario, regolarla.

Installazione e sostituzione della sega circolare (V), (VI), (VII)

ATTENZIONE! Prima di installare o sostituire la lama della sega, spegnere la sega troncatrice, scollegarla dalla presa di corrente e attendere che la lama si fermi completamente. Indossare guanti protettivi quando si sostituisce la lama della sega.

Sollevare la testina di taglio nella posizione superiore e bloccarla in posizione con il perno di bloccaggio. Quindi, sollevare la protezione mobile della lama quanto basta per accedere al bullone del mandrino e inserire la chiave.

Premere e tenere premuto il blocco del mandrino, quindi utilizzare una chiave per ruotare lentamente le vite del mandrino fino a quando il mandrino non si blocca. Tenendo premuto il blocco del mandrino, svitare le vite del mandrino in senso orario, poiché ha una filettatura sinistrorsa. Quindi, rimuovere la flangia esterna e rimuovere la lama della sega facendola scorrere verso il basso. Prima di installare una nuova lama, pulire le superfici di contatto e la bulloneria di montaggio da polvere e sporco e pulire le flange interna ed esterna.

Montare la lama della sega seguendo la direzione di rotazione indicata dalla freccia sulla protezione, installare la flangia esterna e, tenendo premuto il blocco del mandrino, serrare le vite del mandrino in senso antiorario. Quindi, rilasciare il blocco del mandrino e sbloccare la testa della sega rilasciando il perno di bloccaggio della testa. Verificare che la protezione mobile funzioni correttamente e che la lama della sega ruoti liberamente sia perpendicolarmente che a 45°.

Raccomandazioni per l'uso delle seghe circolari

ATTENZIONE! Assicurarsi che la velocità massima consentita della sega circolare sia uguale o superiore alla velocità della sega troncatrice. L'utilizzo di una sega circolare che non soddisfa i requisiti sopra indicati causerà la rottura della lama durante il funzionamento, con conseguente rischio di gravi lesioni.

Utilizzare solo lame raccomandate dal produttore, progettate per il taglio di legno e materiali a base di legno, con denti in metallo duro, conformi ai requisiti della norma EN 847-1 e alle specifiche indicate nella tabella dei dati tecnici. Non utilizzare lame HSS. Non utilizzare dischi abrasivi o lame progettate per il taglio di metalli. Non utilizzare anelli di riduzione o manicotti allentati per regolare il foro della lama.

Se la lama è dotata di anelli di riduzione fissi, assicurarsi che abbiano lo stesso diametro, siano paralleli tra loro e almeno 1/3 del diametro della lama. Prima di montare la lama, pulire le superfici di montaggio e gli elementi di fissaggio da polvere, resina, grasso, olio e acqua. La lama per sega circolare deve essere scelta in base al materiale da tagliare. Più denti ci sono, migliore sarà la qualità del taglio, quindi si consiglia una lama a 48 denti per il taglio di pannelli laminati e materiali più duri. La lama a 24 denti inclusa nella troncatrice può essere utilizzata per tagli più rapidi e grossolani nel legno, incluso il legno strutturale, a condizione che il pezzo in lavorazione sia fissato correttamente. Non utilizzare dischi da taglio danneggiati o deformati. Prima di ogni utilizzo, ispezionare visivamente il disco da taglio e, se si riscontrano crepe, scheggiature, piegature, denti rotti o altri danni, sostituirlo prima dell'uso. Tenendo il disco dal foro di montaggio, picchiettare leggermente il corpo del disco con il manico di un cacciavite di plastica. Un suono sordo potrebbe indicare una crepa nel corpo del disco, che potrebbe non essere visibile a occhio nudo. In caso di dubbi sulle condizioni del disco, sostituirlo prima dell'uso. Non riparare o riutilizzare dischi crepati.

Aspirazione della polvere (VIII)

La troncatrice è dotata di un connettore che consente di collegare il sacchetto raccogli-polvere incluso o un sistema di aspirazione esterno. Il sacchetto raccogli-polvere deve essere inserito nel connettore di aspirazione sul motore, premendolo fino in fondo.

Il sacco deve essere svuotato ogni volta che è pieno e dopo l'uso, aprendo la cerniera sul fondo. Se si utilizza un sistema di aspirazione della polvere esterno, collegare il tubo flessibile direttamente alla bocchetta o utilizzando un adattatore adatto al tubo utilizzato.

Puntatore laser

ATTENZIONE! Non fissare la sorgente del raggio laser né dirigere il raggio laser verso gli occhi, poiché ciò potrebbe causare danni oculari temporanei o permanenti.

La sega troncatrice è dotata di un puntatore laser che visualizza la linea di taglio sul materiale montato sul tavolo. Il puntatore viene attivato dall'apposito interruttore. Portando l'interruttore nella posizione contrassegnata dal simbolo di emissione laser, il laser si attiva. Portando l'interruttore nella posizione contrassegnata da „OFF”, il laser si disattiva.

cavi di prolunga

Se è necessario collegare l'utensile tramite una prolunga, la sezione del cavo di prolunga non deve essere inferiore alla sezione del cavo di alimentazione fornito con l'utensile. Per prolunghe lunghe fino a 25 m, la sezione del cavo deve essere di almeno 1,5 mm².

Rischio residuo

La macchina è stata progettata e costruita in conformità con le norme di sicurezza applicabili. Tuttavia, durante l'uso del prodotto potrebbero verificarsi rischi residui.

Rischi per la salute associati all'energia elettrica dovuti all'uso di cavi di alimentazione non idonei.

Rischio di rumore dovuto al mancato utilizzo di protezioni acustiche.

Il rischio residuo può essere ridotto al minimo seguendo attentamente le istruzioni di sicurezza.

UTILIZZO DELLO STRUMENTO

Prima di iniziare un taglio, verificare che tutti i blocchi di regolazione siano serrati, che la protezione della lama funzioni correttamente e che non vi siano problemi di interferenza lungo l'intera gamma di movimento della testa della sega. Questa verifica deve essere effettuata senza avviare la macchina. Ispezionare il materiale per verificare la presenza di chiodi, punti metallici, viti e crepe e valutare se può essere sostenuto e fissato saldamente. Far passare il cavo di alimentazione e l'eventuale prolunga all'esterno dell'area di taglio in modo che non possano rimanere incastrati sotto la testa della sega.

Quindi, avviare la macchina senza carico e assicurarsi che funzioni senza intoppi, senza scricchiolii, sfregamenti o vibrazioni insolite. Quindi, rilasciare il grilletto e attendere che la lama si fermi completamente. Posizionare il pezzo da lavorare su un tavolo, appoggiandolo sulla piastra di supporto, e fissarlo con un morsetto. Una volta avviata, lasciare che la sega raggiunga la velocità nominale prima di tagliare con un movimento fluido, senza applicare una pressione eccessiva.

Impostazione dei parametri di taglio

L'angolo di taglio orizzontale si imposta ruotando il piano di lavoro. Prima di ruotare il piano, sollevare la testa di taglio nella posizione superiore. Per fare ciò, allentare la vite di rotazione della testa, rilasciare il blocco di rotazione del piano e ruotare il piano nella posizione desiderata utilizzando la scala. Il piano è dotato di un cricchetto per angoli standard, che funge da ausilio per la regolazione rapida, e l'angolo può essere impostato anche indirettamente utilizzando la scala. Una volta impostato l'angolo, serrare la vite di rotazione della testa. Non lasciare il piano bloccato esclusivamente con il cricchetto (IX), (X).

Prima di eseguire tagli obliqui, regolare le piastre di appoggio del tavolo per mantenere almeno 5 mm di spazio libero dalla lama della sega per tutta la sua escursione di movimento. Le piastre di appoggio sono dotate di estensioni superiori, quindi prima di inclinare la testa, è necessario spostarle per mantenere spazio libero dalla lama della sega e dalle protezioni per tutta la sua escursione di movimento. L'angolo di inclinazione si imposta inclinando la testa di taglio a sinistra o a destra fino a 45 gradi. Per fare ciò, allentare la vite di regolazione dell'inclinazione della testa e impostare la testa sull'angolazione desiderata utilizzando la scala (XI).

Per inclinare verso destra, rilasciare il perno di inclinazione della testa e, mantenendolo in posizione di rilascio, inclinare la testa. Quindi, rilasciare il perno per tornare in posizione di blocco prima di serrare la vite di regolazione dell'inclinazione della testa (XII).

La sega troncatrice consente sia il taglio con la testa rivolta verso il basso che quello con guida. Il movimento della testa lungo

le guide può essere bloccato con la manopola di bloccaggio. Per tagli senza avanzamento, la testa deve essere impostata nella posizione arretrata e l'avanzamento bloccato. Per tagli più ampi, l'avanzamento deve essere sbloccato e la testa deve essere controllata per garantire un movimento fluido lungo tutta la sua corsa. Per eseguire un taglio a tuffo, impostare il fermo di profondità regolando la vite, quindi controllare la profondità impostata su un pezzo campione e regolarla se necessario (XIII). Dopo ogni modifica dell'angolo di rotazione del tavolo, dell'inclinazione della testa e ogni modifica della modalità di movimento della testa, con l'alimentazione scollegata, simulare il movimento di lavoro in tutta la sua ampiezza e verificare che la sega circolare e le protezioni non incontrino ostacoli e non entrino in contatto con il tavolo di lavoro, l'insero del tavolo di lavoro, le piastre di supporto del tavolo o altre parti dell'utensile.

Preparazione e fissaggio del pezzo (XIV)

Il materiale deve essere posizionato saldamente sul tavolo da lavoro e premuto contro la piastra di supporto del tavolo in modo che non possa spostarsi durante il taglio. Fissare il materiale con un morsetto da tavolo. Il morsetto da tavolo deve essere montato nel foro situato dietro la piastra di supporto del tavolo sul lato sinistro o destro, quindi fissato con una vite e il materiale premuto contro il tavolo da lavoro e la piastra di supporto del tavolo. Prima di iniziare il taglio, verificare che il morsetto da tavolo non entri in contatto con parti mobili o con la lama della sega per l'intera gamma di movimento della testa di taglio. Regolarne la posizione se necessario. Per pezzi lunghi e pesanti, è necessario fornire un supporto su entrambi i lati della troncatrice alla stessa altezza del tavolo di lavoro per mantenere il pezzo in piano e ridurre il rischio di inceppamenti e contraccolpi. Per pezzi sottili, non fare affidamento esclusivamente sul morsetto del tavolo; il supporto deve essere fornito lungo l'intera lunghezza del pezzo. Estendere le prolunghie del tavolo alla lunghezza desiderata per supportare pezzi più lunghi e bloccarli in posizione. Far scorrere le piastre di arresto alle estremità delle prolunghie e regolarle per supportare il materiale e limitarne il movimento durante il taglio.

Superare il taglio

Prima di iniziare, assicurarsi di assumere una posizione stabile e di impugnare saldamente l'impugnatura. Per avviare, premere il blocco dell'interruttore e quindi premere l'interruttore elettrico. L'interruttore non ha una funzione di blocco, quindi la sega troncatrice si spegne quando la pressione viene rilasciata. Non bloccare l'interruttore in posizione di accensione. Prima di iniziare il taglio, il pezzo in lavorazione deve essere posizionato saldamente sul tavolo di lavoro, premuto contro le piastre di supporto del tavolo e fissato con un morsetto. Prima di iniziare, assicurarsi che la lama della sega circolare non tocchi il materiale o altri componenti dell'utensile. Dopo l'avvio, lasciare che la lama della sega circolare raggiunga la velocità nominale prima di tagliare. Quando si taglia con la testa abbassata, bloccare la corsa della testa sulle guide e abbassarla dolcemente, senza strappi o applicare una pressione eccessiva. Quando si taglia con l'avanzamento della testa, prima di iniziare il taglio, estendere la testa il più lontano possibile dalle piastre di supporto del tavolo, quindi abbassare la testa sul materiale e tagliare solo mentre si sposta la testa verso le piastre di supporto del tavolo. Non tagliare mentre si allontana la testa dalle piastre di supporto del tavolo. Durante il taglio, guidare la sega circolare con un movimento fluido, applicando solo la pressione necessaria per tagliare il materiale. Non sovraccaricare la sega circolare né surriscaldare le lame, evitare di urtare la lama contro il materiale e muoverla in modo da non farla torcere nel taglio. Dopo aver completato il taglio, tenere la testa di taglio abbassata e non sollevarla finché la lama non si è completamente fermata. Quando si utilizza il taglio ad avanzamento, spingere la testa fino in fondo contro le piastre di supporto del tavolo prima di rilasciare il grilletto e sollevare la testa. Quindi, rilasciare il grilletto e attendere che la lama si sia completamente fermata. Tenere premuta l'impugnatura e lasciare che la molla di ritorno sollevi lentamente la testa di taglio, con una leggera contropressione, senza rilasciare l'impugnatura. Una volta che la lama si è fermata, scollegare l'utensile e solo allora rimuovere il materiale dal tavolo e procedere alla fase successiva.

La sega si inceppa nel materiale

Se la lama della sega si inceppa nel materiale da tagliare, rilasciare immediatamente l'interruttore e tenere ferma la testa di taglio finché la lama non si arresta completamente. Quindi, scollegare la sega troncatrice dall'alimentazione elettrica staccandola dalla presa di corrente. Dopo aver scollegato l'alimentazione, rimuovere la causa dell'inceppamento, ad esempio sostenendo e fissando adeguatamente il pezzo in lavorazione, regolando le impostazioni o rimuovendo eventuali corpi estranei dal pezzo. Quindi, guidare con cautela la lama fuori dal taglio senza scosse. Ispezionare la lama per verificare la presenza di danni o deformazioni e verificare che la testa e le protezioni si muovano liberamente. Se danneggiata, sostituire la lama prima di riprendere il lavoro. Continuare a tagliare con il pezzo inceppato può causare la perdita di controllo o danni alla sega.

Attività dopo il lavoro

Dopo aver completato il taglio, rilasciare il grilletto e attendere che la sega si fermi completamente. Non sollevare la testa di taglio finché la lama non si è completamente fermata. Quindi, sollevare la testa di taglio, scollegare la sega troncatrice, rimuovere il materiale dal tavolo di lavoro e liberare l'area di lavoro. Dopo aver terminato il lavoro, rimuovere polvere e trucioli dalle protezioni, dal tavolo di lavoro e dalla porta di aspirazione e svuotare il sacchetto raccogli-polvere, se utilizzato. Ispezionare la lama della sega e gli accessori di montaggio per verificare la presenza di danni, quindi procedere alla manutenzione.

Limitazioni al surriscaldamento

La macchina non dispone di regolazione della potenza e il consumo energetico aumenta con il carico durante il taglio. Maggiore è la resistenza del materiale e la pressione sulla testa di taglio, più velocemente il motore si riscalda, con conseguente potenziale surriscaldamento. Per ridurre il surriscaldamento, tagliare con un movimento fluido, evitando urti o pressioni eccessive, utilizzare

una lama circolare adatta al materiale e mantenerla in buone condizioni, e assicurarsi che i fori di ventilazione siano puliti e che la polvere venga rimossa dalla sega troncatrice.

La sega troncatrice è progettata per un funzionamento intermittente S6 al 20% in un ciclo di 5 minuti, in cui circa il 20% del tempo viene impiegato sotto carico e circa l'80% in assenza di carico, ad esempio in fase di non taglio o raffreddamento. Durante il taglio intensivo, effettuare delle pause e, se si nota un calo significativo della velocità della lama, rumori insoliti o un aumento evidente della temperatura, ridurre la pressione, interrompere il lavoro e lasciare raffreddare l'utensile.

MANUTENZIONE E CONSERVAZIONE

ATTENZIONE! Prima di effettuare qualsiasi regolazione, manutenzione o assistenza, scollegare il cavo di alimentazione dalla presa di corrente. Al termine del lavoro, verificare le condizioni tecniche dell'elettrotensile ispezionando visivamente il corpo e l'impugnatura, il cavo elettrico con la spina e il pressacavo, il funzionamento dell'interruttore elettrico, la disintasamento delle fessure di ventilazione, la formazione di scintille dalle spazzole, il rumore proveniente da cuscinetti e ingranaggi, l'avviamento e il funzionamento regolare. Durante il periodo di garanzia, l'utente non può smontare l'elettrotensile o sostituire sottogruppi o componenti, poiché ciò invaliderebbe la garanzia. Qualsiasi irregolarità osservata durante l'ispezione o durante il funzionamento è un segnale per una riparazione presso un centro di assistenza. Al termine del lavoro, l'alloggiamento, le fessure di ventilazione, gli interruttori e i coperchi devono essere puliti, ad esempio, con un getto d'aria (a una pressione non superiore a 0,3 MPa), una spazzola o un panno asciutto, senza utilizzare prodotti chimici o detergenti. Gli utensili e le impugnature devono essere puliti con un panno asciutto e pulito.

Per un corretto funzionamento, mantenere le protezioni, le prese d'aria e l'alloggiamento del motore il più possibile privi di polvere e sporco e pulire la troncatrice dopo ogni utilizzo. Mantenere pulita la protezione della lama ed evitare l'uso di solventi o prodotti a base di petrolio. Si consiglia di lubrificare periodicamente gli elementi scorrevoli con olio per macchine per ridurre la corrosione. Prima di ogni utilizzo, ispezionare il meccanismo di protezione mobile della lama per verificare la presenza di sporco, spazzolare via la segatura vecchia e le schegge e verificare che la guida della protezione si muova fluidamente.

Un inserto per banco da lavoro danneggiato deve essere sostituito immediatamente, poiché piccole parti possono rimanere incastrate tra l'inserto e la lama, causando l'inceppamento della lama. Dopo la scadenza del periodo di garanzia, si consiglia di ispezionare periodicamente le spazzole di carbone. Se le spazzole hanno raggiunto il limite di usura o sono danneggiate, sostituire l'intero set di spazzole con uno identico.

Conservare in un luogo asciutto, al riparo dall'umidità e dal gelo, fuori dalla portata dei bambini. Si consiglia di riporre la troncatrice nella sua confezione o di coprirla per proteggerla da polvere e umidità, e di conservare il manuale di istruzioni insieme alla troncatrice. Se si trasporta nella confezione originale, fissare le parti mobili e posizionare la troncatrice nella confezione in modo conforme alle caratteristiche di sicurezza presenti all'interno della confezione. Prima di spostare o trasportare, bloccare la rotazione del piano di lavoro, abbassare la testa di taglio nella posizione inferiore e fissarla con il perno di bloccaggio, quindi bloccare la funzione di avanzamento della guida nella posizione posteriore con la manopola di bloccaggio della guida. Trasportare sempre la troncatrice scollegata dalla presa di corrente. Per brevi distanze, utilizzare la maniglia di trasporto o trasportarla afferrandola per il piano di lavoro fisso. Non sollevare la troncatrice afferrandola per le protezioni o le regolazioni.

GEREEDSCHAPSKENMERKEN

Een verstekzaag is een veelzijdig gereedschap voor het zagen van hout en houtachtige materialen. Dankzij de uitgebreide verstelmogelijkheden zijn zowel rechte als schuine zaagsneden mogelijk. Het gereedschap is ontworpen voor werkplaats- en montagewerkzaamheden waarbij herhaaldelijk onder een vooraf bepaalde hoek gezaagd moet worden. Een correcte, betrouwbare en veilige werking van het gereedschap is afhankelijk van het juiste gebruik. Daarom is het belangrijk om:

Lees voor gebruik van het gereedschap de volledige handleiding door en bewaar deze.

De leverancier is niet aansprakelijk voor schade die voortvloeit uit het niet naleven van de veiligheidsvoorschriften en aanbevelingen in deze handleiding.

APPARATUUR

Het product wordt compleet geleverd, maar moet nog in elkaar gezet worden zoals verderop in de handleiding beschreven. De fabrieksverpakking moet het volgende bevatten: verstekzaag, stofopvangzak, cirkelzaag, werktafelklem, stelschroeven voor de zaagkop.

TECHNISCHE PARAMETERS

Parameter	meeteenheid	Waarde
Catalogusnummer		YT-821732
Nominale spanning	[V~]	220 - 240
Nominale frequentie	[Hz]	50
Continu nominaal vermogen	[IN]	1800
Maximaal vermogen (S6 20%)	[IN]	2000
Nominale snelheid	[min ⁻¹]	5000
Maximale hoogte × maximale snijlengte		
Horizontale rotatiehoek 0° / kantelhoek 0°	[mm]	90 × 340
Horizontale rotatiehoek 45° / kantelhoek 0°	[mm]	90 × 240
Horizontale rotatiehoek 0° / kantelhoek 45° naar links	[mm]	45 × 340
Horizontale rotatiehoek 45° / kantelhoek 45° naar links	[mm]	45 × 240
Horizontale rotatiehoek 0° / kantelhoek 45° naar rechts	[mm]	37 × 340
Horizontale rotatiehoek 45° / kantelhoek 45° naar rechts	[mm]	37 × 240
Cirkelzaagblad: buitendiameter × klemdiameter × maximale dikte	[mm]	255 × 30 × 2,8
Maximale afschuinhoek	[°]	-45 - +45
Massa	[kg]	15
Geluidsniveau		
- geluidsdruk $L_{pa} \pm K$	[dB(A)]	94,2 ± 3,0
- vermogen $L_{wa} \pm K$	[dB(A)]	107,2 ± 3,0
Isolatieklasse		II
Laserpointer		
- klas		2
- stroom	[mW]	<1
- golf lengte	[nm]	650

De opgegeven geluidsemissiewaarde is gemeten met behulp van een standaard testmethode en kan worden gebruikt om verschillende instrumenten met elkaar te vergelijken. De opgegeven geluidsemissiewaarde kan worden gebruikt bij een voorlopige blootstellingsbeoordeling.

De opgegeven totale trillingswaarde is gemeten met behulp van een standaard testmethode en kan worden gebruikt om verschillende gereedschappen met elkaar te vergelijken. De opgegeven totale trillingswaarde kan worden gebruikt bij een voorlopige blootstellingsbeoordeling.

Let op! Trillingen en geluidsemissies tijdens het gebruik van het gereedschap kunnen afwijken van de opgegeven waarde, afhankelijk van de wijze waarop het gereedschap wordt gebruikt.

Let op: Er moeten veiligheidsmaatregelen worden getroffen op basis van een beoordeling van de blootstelling onder daadwerkelijke gebruiksomstandigheden om de gebruiker te beschermen (inclusief alle onderdelen van de bedrijfscyclus, zoals momenten waarop het gereedschap is uitgeschakeld of stationair draait, en inschakeltijden).

ALGEMENE VEILIGHEIDSWAARSCHUWINGEN VOOR ELEKTRISCH GEREEDSCHAP

Waarschuwing! Lees alle veiligheidswaarschuwingen, afbeeldingen en specificaties die bij dit elektrische gereedschap worden geleverd. Het niet opvolgen hiervan kan leiden tot een elektrische schok, brand of ernstig letsel. **Bewaar alle waarschuwingen en instructies voor toekomstig gebruik.**

De term „elektrisch gereedschap” die in de waarschuwingen wordt gebruikt, verwijst naar alle elektrische gereedschappen, zowel met als zonder snoer.

Veiligheid op de werkplek

Zorg ervoor dat uw werkplek goed verlicht en schoon is. Rommel en slechte verlichting kunnen ongelukken veroorzaken. **Gebruik geen elektrisch gereedschap in explosieve atmosferen, zoals in de aanwezigheid van brandbare vloeistoffen, gassen of dampen.** Elektrisch gereedschap produceert vonken die stof of dampen kunnen ontsteken. **Houd kinderen en omstanders uit de buurt van de werkplek.** Concentratieverlies kan leiden tot verlies van controle.

Elektrische veiligheid

De stekker van het netsnoer moet in het stopcontact passen. Wijzig de stekker op geen enkele manier. Gebruik geen stekkeradapters met geaard elektrisch gereedschap. Een ongewijzigde stekker die in het stopcontact past, verkleint het risico op een elektrische schok.

Vermijd lichamelijk contact met geaarde oppervlakken zoals leidingen, radiatoren en koelkasten. Het aarden van uw lichaam vergroot het risico op een elektrische schok.

Stel elektrisch gereedschap niet bloot aan neerslag of vocht. Water of vocht dat in een elektrisch gereedschap terechtkomt, verhoogt het risico op een elektrische schok.

Overbelast het netsnoer niet. Gebruik het netsnoer niet om de stekker uit het stopcontact te trekken of te tillen. Houd het netsnoer uit de buurt van hitte, olie, scherpe randen en bewegende onderdelen. Een beschadigd of in de knoop geraakt netsnoer verhoogt het risico op een elektrische schok.

Gebruik bij werkzaamheden buitenshuis verlengsnoeren die geschikt zijn voor buitengebruik. Het gebruik van een geschikt verlengsnoer voor buitengebruik verkleint het risico op een elektrische schok.

Als het gebruik van elektrisch gereedschap in een vochtige omgeving onvermijdelijk is, gebruik dan een aardlekschakelaar (RCD) ter bescherming tegen de netspanning. Het gebruik van een aardlekschakelaar vermindert het risico op een elektrische schok.

Persoonlijke veiligheid

Wees alert, let goed op wat u doet en gebruik uw gezond verstand bij het bedienen van elektrisch gereedschap. Gebruik geen elektrisch gereedschap als u moe bent of onder invloed bent van drugs, alcohol of medicijnen. Zelfs een moment van onoplettendheid tijdens het gebruik van elektrisch gereedschap kan ernstig letsel tot gevolg hebben.

Gebruik persoonlijke beschermingsmiddelen. Draag altijd oogbescherming. Het gebruik van persoonlijke beschermingsmiddelen zoals stofmaskers, antislip veiligheidsschoenen, veiligheidshelmen en gehoorbescherming vermindert het risico op ernstig letsel.

Vorkom onbedoeld inschakelen. Zorg ervoor dat de schakelaar in de uit-stand staat voordat u het elektrische gereedschap aansluit op een stroombron en/of accu, het oppakt of draagt. Het dragen van een elektrisch gereedschap met uw vinger op de schakelaar of het inschakelen van een elektrisch gereedschap waarvan de schakelaar in de aan-stand staat, kan ernstig letsel tot gevolg hebben.

Verwijder alle stelsleutels of moersleutels voordat u het elektrische gereedschap inschakelt. Een moersleutel of sleutel die aan een draaiend onderdeel van het gereedschap vastzit, kan ernstig letsel veroorzaken.

Ga niet te ver en strek uw armen niet te ver uit. Behoud te allen tijde een goede houding en evenwicht. Dit zorgt ervoor dat u het gereedschap beter kunt beheersen in onverwachte situaties tijdens het werk.

Kleed u gepast. Draag geen losse kleding of sieraden. Houd haar en kleding uit de buurt van bewegende onderdelen van het elektrische gereedschap. Losse kleding, sieraden of lang haar kunnen in de bewegende onderdelen verstrikt raken.

Als apparatuur is uitgerust om te worden aangesloten op stofafzuig- of -opvangsystemen, zorg er dan voor dat deze correct zijn aangesloten en gebruikt. Stofafzuiging vermindert het risico op stofgerelateerde gevaren.

Laat de ervaring die u opdoet door veelvuldig gebruik van gereedschap er niet toe leiden dat u onzorgvuldig wordt en de veiligheidsregels negeert. Onzorgvuldig handelen kan in een fractie van een seconde ernstig letsel veroorzaken.

Gebruik en onderhoud van elektrisch gereedschap

Overbelast een elektrisch gereedschap niet. Gebruik het juiste elektrische gereedschap voor de beoogde toepassing. Het juiste elektrische gereedschap zal de klus beter en veiliger klaren wanneer het op het daarvoor ontworpen vermogen wordt gebruikt. **Gebruik geen elektrisch gereedschap als de schakelaar het niet aan en uit kan zetten.** Elk gereedschap dat niet met de schakelaar bediend kan worden, is gevaarlijk en moet gerepareerd worden.

Haal de stekker uit het stopcontact en/of verwijder de accu, indien afneembaar, voordat u aanpassingen maakt, accessoires verwisselt of elektrisch gereedschap opbergt. Deze voorzorgsmaatregelen voorkomen dat het gereedschap per ongeluk wordt ingeschakeld.

Houd het gereedschap buiten het bereik van kinderen. Laat personen die niet bekend zijn met elektrisch gereedschap of deze gebruiksaanwijzing het gereedschap niet bedienen. Elektrisch gereedschap is gevaarlijk in de handen van ongetrainde gebruikers. **Onderhoud elektrisch gereedschap en accessoires. Controleer het gereedschap op verkeerde uittijning of vastlopen van**

bewegende onderdelen, breuk van onderdelen en andere omstandigheden die de werking van het gereedschap kunnen beïnvloeden. Repareer eventuele schade voordat u het gereedschap gebruikt. Veel ongelukken worden veroorzaakt door slecht onderhouden elektrisch gereedschap.

Houd snijgereedschap schoon en scherp. Goed onderhouden snijgereedschap met scherpe randen zal minder snel vastlopen en is gemakkelijker te hanteren tijdens het gebruik.

Gebruik elektrisch gereedschap, accessoires en hulpstukken, enz. in overeenstemming met deze instructies, rekening houdend met het type en de omstandigheden van de werkzaamheden. Het gebruik van gereedschap voor andere doeleinden dan waarvoor het bedoeld is, kan een gevaarlijke situatie opleveren.

Houd de handgrepen en gripvlakken droog, schoon en vrij van olie en vet. Gladde handgrepen en gripvlakken belemmeren een veilige bediening en controle van het gereedschap in gevaarlijke situaties.

Reparaties

Laat uw elektrisch gereedschap alleen repareren door erkende reparatiewerkplaatsen die uitsluitend originele onderdelen gebruiken. Dit garandeert een goede werking van het gereedschap.

VEILIGHEIDSINSTRUCTIES VOOR VERSTEKZAGEN

Verstekzagen zijn ontworpen voor het zagen van hout en houtachtige materialen. Ze mogen niet worden gebruikt met slijpschijven voor het zagen van ijzerhoudende materialen zoals staven, profielen, palen, enz. Slijpschijfstof kan bewegende onderdelen zoals de onderste zaagbladbescherming blokkeren. Vonken van de slijpschijf kunnen de onderste zaagbladbescherming, het werkblad en andere plastic onderdelen beschadigen.

Gebruik indien mogelijk klemmen om het werkstuk vast te zetten. Als u het werkstuk met de hand vasthoudt, houd uw hand dan altijd minstens 100 mm aan beide zijden van het zaagblad. Gebruik deze zaag niet voor het zagen van werkstukken die te klein zijn om stevig vast te klemmen of met de hand vast te houden. Als uw hand te dicht bij het zaagblad komt, neemt het risico op letsel door contact met het zaagblad toe.

Het werkstuk moet stil liggen en vastgezet worden door zowel de steunplaat als de werktafel. Voer het werkstuk nooit aan of bewerk het niet uit de vrije hand. Een loszittend of bewegend werkstuk kan met hoge snelheid wegslingeren en letsel veroorzaken. **Duw de zaag door het werkstuk. Trek de zaag niet door het werkstuk. Om te zagen, til de zaagkop op en beweeg deze over het werkstuk zonder te zagen, start de motor, laat de kop zakken en duw de zaag door het werkstuk.** Zagen terwijl u de zaag trekt, zal er waarschijnlijk toe leiden dat het zaagblad uit het werkstuk schiet en de zaagarm met grote kracht naar de gebruiker slingert. **Kruis uw armen nooit langs de beoogde zaaglijn, of voor of achter het zaagblad.** Het werkstuk met gekruiste handen vasthouden, bijvoorbeeld rechts van het zaagblad met uw linkerhand of andersom, is zeer gevaarlijk.

Reik nooit achter de steunplaat, zodat uw hand zich dichterbij dan 100 mm van het zaagblad bevindt, om houtresten te verwijderen of om welke andere reden dan ook, terwijl het zaagblad draait. De afstand van het draaiende zaagblad tot uw hand is mogelijk niet duidelijk, en u kunt uzelf ernstig verwonden.

Controleer het werkstuk voordat u gaat zagen. Als het werkstuk gebogen of gekruld is, klem het dan vast zodat het gebogen buitenvlak naar de steunplaat wijst. Zorg er altijd voor dat er geen opening is tussen het werkstuk, de steunplaat en de werktafel langs de zaaglijn. Gebogen of gekrulde werkstukken kunnen verdraaien of verschuiven en het zaagblad vastklemmen tijdens het zagen. Het werkstuk moet vrij zijn van spijkers of andere vreemde voorwerpen.

Gebruik de zaag pas als de werktafel volledig vrij is van gereedschap, houtresten, enz., met uitzondering van het werkstuk. Afvalstukken, losse stukken hout of andere voorwerpen die in contact komen met het roterende zaagblad, kunnen met hoge snelheid worden weggeslingerd.

Zaag slechts één werkstuk tegelijk. Meerdere materiaallagen kunnen niet goed worden vastgeklemd of vastgehouden en kunnen het zaagblad blokkeren of verschuiven tijdens het zagen.

Zorg er vóór gebruik voor dat de verstekzaag stevig staat of op een vlakke, stabiele ondergrond is geplaatst. Een vlakke, stabiele ondergrond verkleint het risico dat de verstekzaag instabiel wordt.

Plan uw werk zorgvuldig. Zorg er bij elke aanpassing van de afschuin- of verstekhoek voor dat de verstelbare steunplaat correct is gepositioneerd om het werkstuk te ondersteunen en contact met het zaagblad of de beschermkap te voorkomen. Laat het zaagblad, zonder het gereedschap aan te zetten en zonder het werkstuk op de tafel, een gesimuleerde volledige zaagsnede maken om er zeker van te zijn dat er geen contact is met de steunplaat en dat er geen risico bestaat op beschadiging. **Gebruik de juiste ondersteuning, zoals werkbankverlengstukken, werkbanksteunen, enz., als het werkstuk breder of langer is dan het blad van de werkbank.** Werkstukken die langer of breder zijn dan de werkbank van de verstekzaag kunnen kantelen als ze niet goed vastzitten. Als het afgezaagde deel of werkstuk kantelt, kan het de onderste zaagbladbescherming optillen of door het draaiende zaagblad worden weggeslingerd.

Gebruik geen andere persoon als vervanging voor verlengstukken van de werkbank of als extra ondersteuning. Een instabiele werkstukondersteuning kan ervoor zorgen dat het zaagblad vastloopt of dat het materiaal verschuift tijdens het zagen, waardoor u en uw helper naar het draaiende zaagblad worden getrokken.

Het te zagen materiaal mag op geen enkele manier bekneld of tegen het roterende zaagblad gedrukt worden. Indien het materiaal bijvoorbeeld door het gebruik van lengteaanslagen wordt samengedrukt, kan het door het zaagblad vast komen te zitten en met grote kracht worden weggeslingerd.

Gebruik altijd klemmen of hulpstukken die speciaal ontworpen zijn om ronde materialen, zoals staven of buizen, goed

vast te houden. Staven hebben de neiging om te draaien tijdens het zagen, waardoor het zaagblad zich vastbijt en u het werkstuk met uw handen naar het zaagblad trekt.

Laat het zaagblad de maximale snelheid bereiken voordat het het werkstuk raakt. Dit vermindert het risico dat het werkstuk wegvliegt. **Als het werkstuk of het zaagblad vastloopt, schakel dan de zaag uit. Wacht tot alle bewegende onderdelen tot stilstand zijn gekomen, trek dan de stekker uit het stopcontact en/of verwijder de accu. Probeer pas daarna het vastgelopen materiaal los te maken.** Doorgaan met zagen terwijl er materiaal vastzit, kan leiden tot verlies van controle of schade aan de zaag. **Als u klaar bent met zagen, laat u de trekker los, houdt u de zaagkop naar beneden en wacht u tot het zaagblad stilstaat voordat u het gezaagde materiaal verwijdert.** Het is gevaarlijk om in de buurt van het zaagblad te komen terwijl de machine draait. **Houd de handgreep stevig vast bij het maken van een invalsneede of bij het loslaten van de trekker voordat de slijnkop volledig is neergelaten.** Het afremmen van de slijnschijf kan ertoe leiden dat de slijnkop plotseling naar beneden wordt getrokken, wat letsel kan veroorzaken.

VOORBEREIDING OP HET WERK

Controleer vóór aanvang van de werkzaamheden of de machine, het netsnoer en de stekker onbeschadigd zijn en of de mesbeschermers soepel bewegen en terugkeren naar hun beschermende positie. Als u schade of defecte beschermers constateert, stop dan met werken. Let op: alle voorbereidingen moeten worden uitgevoerd met de stroomtoevoer uitgeschakeld. **De stekker van het netsnoer moet uit het stopcontact worden gehaald.**

Het werkstation voorbereiden

Het gereedschap moet stevig vastgemaakt worden aan een werkbank, standaard of een vergelijkbare positie op de werkplek. Alle beschermkappen en veiligheidsvoorzieningen moeten goed vastzitten voordat de verstekzaag in gebruik wordt genomen. Zorg ervoor dat het zaagblad vrij kan draaien. Wees bij het bewerken van hout voorzichtig en voorkom dat er vreemde voorwerpen, zoals spijkers, schroeven, enz., in het hout terechtkomen. Controleer voordat u de verstekzaag in gebruik neemt of alle bewegende onderdelen soepel bewegen en of het zaagblad stevig is gemonteerd. Controleer voordat u het netsnoer op het stopcontact aansluit of de specificaties van de voeding overeenkomen met die op het typeplaatje van het gereedschap.

De verstekzaag moet op een vlakke en stabiele ondergrond worden geplaatst. De montagehoogte moet worden aangepast aan de lengte van de gebruiker, zodat er volledig mee gewerkt kan worden zonder overmatige reikwijdte, terwijl tegelijkertijd een stabiele en veilige houding wordt gegarandeerd.

De basis van de werktafel is voorzien van gaten om deze aan de vloer vast te schroeven. Gebruik hiervoor vier montageschroeven (niet meegeleverd) en, indien nodig, ringen en moeren die geschikt zijn voor het type werktafel.

Het afstellen van de slijnkop (IV)

Bij het uitpakken kan de zaagkop van de verstekzaag in de onderste stand vergrendeld zijn door de borgpen. Om de zaagkop te ontgrendelen, drukt u de kop lichtjes naar beneden, trekt u de borgpen eruit en draait u deze 90°, waarna u de kop omhoog tilt terwijl u de handgreep vasthoudt.

Houd bij het omhoog en omlaag bewegen van de kop altijd de handgreep vast, aangezien de terugveer de kop automatisch omhoog brengt. Controleer tijdens het bewegen van de kop of de beweegbare zaagbladbescherming soepel beweegt en het zaagblad automatisch blootlegt bij het omlaag bewegen en automatisch bedekt bij het omhoog bewegen. Verwijder eventuele obstakels die de zaagbladbescherming blokkeren voordat u begint met werken.

Als u de zaagdiepte wilt beperken, stelt u de dieptebegrenzer in door aan de schroef te draaien en deze vast te zetten met de borgmoer. Controleer vervolgens de ingestelde diepte op een proefstuk en pas deze indien nodig aan.

Het installeren en vervangen van de cirkelzaag (V), (VI), (VII)

LET OP! Schakel de verstekzaag uit, haal de stekker uit het stopcontact en wacht tot het zaagblad volledig tot stilstand is gekomen voordat u het zaagblad installeert of vervangt. Draag beschermende handschoenen bij het vervangen van het zaagblad.

Breng de slijnkop in de bovenste positie en vergrendel deze met de borgpen. Til vervolgens de beweegbare zaagbladbescherming voldoende omhoog om bij de spindelbout te komen en steek de sleutel erin.

Druk de spindelvergrendeling in en houd deze ingedrukt. Draai vervolgens met een sleutel de spindelschroef langzaam los totdat de spindel vastklikt. Houd de spindelvergrendeling ingedrukt en draai de spindelschroef met de klok mee los, aangezien deze linkse schroefdraad heeft. Verwijder vervolgens de buitenste flens en verwijder het zaagblad door het naar beneden te schuiven. Reinig vóór het plaatsen van een nieuw zaagblad de contactoppervlakken en de bevestigingsonderdelen van stof en vuil, en reinig de binnen- en buitenflenzen. Monteer het zaagblad volgens de pijl die de draairichting aangeeft op de beschermkap, installeer de buitenste flens en draai, terwijl u de spindelvergrendeling vasthoudt, de spindelschroef linksom vast. Laat vervolgens de spindelvergrendeling los en ontgrendel de zaagkop door de kopvergrendelingspen los te maken. Controleer of de beweegbare beschermkap goed werkt en of het zaagblad zowel loodrecht als onder een hoek van 45° vrij kan draaien.

Aanbevelingen voor het gebruik van cirkelzagen

WAARSCHUWING! Zorg ervoor dat de maximaal toegestane snelheid van de cirkelzaag gelijk is aan of hoger is dan de snelheid van de verstekzaag. Het gebruik van een cirkelzaag die niet aan deze eis voldoet, kan ertoe leiden dat het zaagblad tijdens het gebruik breekt, met mogelijk ernstig letsel tot gevolg.

Gebruik uitsluitend door de fabrikant aanbevolen zaagbladen, ontworpen voor het zagen van hout en houtachtige materialen, met hardmetalen tanden, die voldoen aan de eisen van EN 847-1 en aan de specificaties in de technische gegevenstabel. Gebruik geen HSS-zaagbladen. Gebruik geen slijpschijven of zaagbladen die ontworpen zijn voor het zagen van metaal. Gebruik geen losse reductieringen of -hulzen om de boring van het zaagblad aan te passen. Als het zaagblad is voorzien van vaste reductieringen, zorg er dan voor dat deze dezelfde diameter hebben, parallel aan elkaar staan en minstens 1/3 van de diameter van het zaagblad bedragen. Reinig vóór het monteren van het zaagblad de montageoppervlakken en bevestigingsmiddelen van stof, hars, vet, olie en water. Het zaagblad van een cirkelzaag moet worden gekozen op basis van het te zagen materiaal. Hoe meer tanden, hoe beter de zaagsnede. Daarom wordt een zaagblad met 48 tanden aanbevolen voor het zagen van gelamineerde platen en hardere materialen. Het zaagblad met 24 tanden dat bij de verstekzaag wordt geleverd, kan worden gebruikt voor snellere, grovere zaagsneden in hout, inclusief constructiehout, mits het werkstuk goed is vastgezet. Gebruik geen beschadigde of vervormde slijpschijven. Controleer de slijpschijf vóór elk gebruik visueel. Vervang de schijf als u scheuren, afsplinteringen, krommingen, gebroken tanden of andere beschadigingen aantreft. Houd de schijf vast bij het montagegat en tik zachtjes met de handgreep van een plastic schroevendraaier op de schijf. Een hol geluid kan duiden op een scheur in de schijf, die mogelijk niet met het blote oog zichtbaar is. Vervang de schijf vóór gebruik als u twijfelt aan de staat ervan. Repareer of hergebruik geen beschadigde slijpschijven.

Stofafzuiging (VIII)

De verstekzaag is voorzien van een aansluiting waarmee u de meegeleverde stofzak of een extern stofzuigstelsel kunt aansluiten. De stofzak moet op de stofzuigaansluiting op de motor worden geschoven en zo ver mogelijk worden aangedrukt. De zak moet na elk gebruik en zodra deze vol is, worden geleegd door de ritssluiting aan de onderkant te openen. Als u een extern stofzuigstelsel gebruikt, sluit u de flexibele slang rechtstreeks aan op het mondstuk of met een geschikte adapter die geschikt is voor de betreffende slang.

Laserpointer

WAARSCHUWING! Kijk niet rechtstreeks in de laserstraal en richt de laserstraal niet op uw ogen, aangezien dit tijdelijke of permanente oogbeschadiging kan veroorzaken.

De verstekzaag is uitgerust met een laserpointer die de zaaglijn projecteert op het op de tafel gemonteerde materiaal. De pointer wordt geactiveerd met de laserpointerschakelaar. Door de schakelaar in de stand met het lasersymbool te zetten, wordt de laser geactiveerd. Door de schakelaar in de stand „UIT“ te zetten, wordt de laser gedeactiveerd.

Verlengkabels

Als u het gereedschap met een verlengsnoer moet aansluiten, mag de draaddoorsnede van het verlengsnoer niet kleiner zijn dan de draaddoorsnede van de meegeleverde voedingskabel. Voor verlengsnoeren tot 25 meter lengte moet de draaddoorsnede minimaal 1,5 mm² zijn.

Resterend risico

De machine is ontworpen en gebouwd in overeenstemming met de geldende veiligheidsnormen. Desondanks kunnen er tijdens het gebruik van het product restrisico's optreden.

Gezondheidsrisico's verbonden aan elektrische stroom als gevolg van het gebruik van onjuiste stroomkabels.

Geluidsoverlast door het niet dragen van gehoorbescherming.

Restrisico's kunnen worden geminimaliseerd door de veiligheidsinstructies nauwgezet op te volgen.

HET GEBRUIK VAN HET GEREEDSCHAP

Controleer voordat u begint met zagen of alle vergrendelingen goed vastzitten, de zaagbladbescherming naar behoren functioneert en er geen belemmeringen zijn in het volledige bewegingsbereik van de zaagkop. Controleer dit zonder de machine aan te zetten. Inspecteer het materiaal op spijkers, nietjes, schroeven en scheuren en beoordeel of het stevig ondersteund en vastgezet kan worden. Leid het netsnoer en eventuele verlengsnoeren buiten het zaaggebied, zodat ze niet onder de zaagkop verstrikt raken. Start vervolgens de machine zonder belasting en zorg ervoor dat deze soepel loopt, zonder geratel, wrijving of ongebruikelijke trillingen. Laat dan de trekker los en wacht tot het zaagblad volledig tot stilstand is gekomen. Plaats het werkstuk op een tafel, rustend op de steunplaat, en zet het vast met een klem. Laat de zaag na het starten de nominale snelheid bereiken voordat u in een vloeiende beweging gaat zagen, zonder overmatige druk uit te oefenen.

Snijparameters instellen

De horizontale snijhoek wordt ingesteld door de werktafel te draaien. Voordat u de tafel draait, brengt u de slijpkop in de bovenste positie. Draai hiervoor de schroef voor de koprotatie los, ontgrendelt u de tafelrotatievergrendeling en draait u de tafel naar de gewenste positie met behulp van de schaalverdeling. De tafel is voorzien van een ratelmechanisme voor standaardhoeken, dat dient als hulpmiddel voor snelle aanpassing. De hoek kan ook indirect worden ingesteld met behulp van de schaalverdeling. Zodra de hoek is ingesteld, draait u de schroef voor de koprotatie vast. Laat de tafel niet alleen vergrendeld met het ratelmechanisme (IX), (X). Voordat u schuine zaagsneden maakt, moet u de steunplaten van de tafel zo afstellen dat er gedurende het gehele bewegingsbereik minimaal 5 mm speling is tussen het zaagblad en de zaaggeleider. De steunplaten hebben bovenste verlengstukken, dus voordat u de kop

kantelt, moeten deze opzij worden geschoven om voldoende speling te behouden tussen het zaagblad en de beschermkap gedurende het gehele bewegingsbereik. De afschuiinhoek wordt ingesteld door de zaagkop tot 45 graden naar links of rechts te kantelen. Draai hiervoor de stelschroef voor de afschuiinhoek van de kop los en stel de kop in op de gewenste hoek met behulp van de schaalverdeling (XI). Om naar rechts te kantelen, maakt u de afschuipen van de kop los en kantelt u de kop terwijl u deze in de losgemaakte positie houdt. Maak vervolgens de pen los om terug te keren naar de vergrendelde positie voordat u de stelschroef voor de afschuiinhoek van de kop vastdraait (XII). Met de verstekzaag kunt u zowel met de kop naar beneden als met behulp van een geleider zagen. De beweging van de kop langs de geleiders kan worden vergrendeld met de vergrendelingsknop. Voor zaagsneden zonder aanvoer moet de kop in de achterste positie worden gezet en de aanvoer worden vergrendeld. Voor bredere zaagsneden moet de aanvoer worden ontgrendeld en moet worden gecontroleerd of de kop soepel beweegt over het volledige bereik. Om een invalzaagsnede te maken, stelt u de diepte-aanslag in door aan de schroef te draaien, controleert u vervolgens de ingestelde diepte op een proefstuk en past u deze indien nodig aan (XIII). Na elke wijziging van de draaihoek van de tafel, de kantelhoek van de kop en elke wijziging van de bewegingsmodus van de kop, moet u, met de stroomtoevoer uitgeschakeld, de werkbeweging over het volledige bereik simuleren en controleren of de cirkelzaag en beschermkappen geen obstakels tegenkomen en niet in contact komen met de werktafel, het inzetstuk van de werktafel, de tafelsteunplaten of andere onderdelen van het gereedschap.

Voorbereiding en bevestiging van het werkstuk (XIV)

Het materiaal moet stevig op de werktafel worden geplaatst en tegen de steunplaat van de tafel worden gedrukt, zodat het tijdens het zagen niet kan verschuiven. Zet het materiaal vast met een tafelklem. De tafelklem moet worden gemonteerd in het gat achter de steunplaat van de tafel aan de linker- of rechterkant, vervolgens worden vastgezet met een schroef en het materiaal tegen de werktafel en de steunplaat van de tafel worden gedrukt. Controleer vóór het zagen of de tafelklem tijdens de gehele bewegingsuitslag van de zaagkop geen contact maakt met bewegende onderdelen of het zaagblad. Pas de positie van de klem indien nodig aan. Bij lange en zware werkstukken moet aan beide zijden van de verstekzaag ondersteuning worden aangebracht op dezelfde hoogte als de werktafel om het werkstuk horizontaal te houden en het risico op vastlopen en terugslag te verminderen. Bij dunne werkstukken moet niet alleen op de tafelklem worden vertrouwd; ondersteuning moet over de gehele lengte van het werkstuk worden aangebracht. Schuif de tafelverlengstukken uit tot de gewenste lengte om langere werkstukken te ondersteunen en vergrendel ze. Schuif de aanslagplaten aan de uiteinden van de verlengstukken uit en stel ze zo af dat ze het materiaal ondersteunen en de beweging ervan tijdens het snijden beperken.

De selectie halen

Voordat u begint, moet u ervoor zorgen dat u stabiel staat en de handgreep stevig vastpakt. Om te starten, drukt u eerst op de vergrendelingsknop en vervolgens op de elektrische schakelaar. De schakelaar heeft geen vergrendelingsfunctie, dus de verstekzaag schakelt uit zodra de druk wordt losgelaten. Vergrendel de schakelaar niet in de aan-stand. Voordat u begint met zagen, moet het werkstuk stevig op de werktafel worden geplaatst, tegen de steunplaten van de tafel worden gedrukt en met een klem worden vastgezet. Zorg er vóór het starten voor dat het zaagblad van de cirkelzaag het materiaal of andere onderdelen van het gereedschap niet raakt. Laat na het starten het zaagblad van de cirkelzaag de nominale snelheid bereiken voordat u gaat zagen. Bij het zagen met de kop omhoog, vergrendelt u de beweging van de kop op de geleiders en laat u de kop soepel zakken, zonder schokken of overmatige druk uit te oefenen. Bij het zagen met de kop vooruit, schuift u vóór het starten van de zaagsnede de kop zo ver mogelijk van de steunplaten van de tafel af, laat u de kop vervolgens op het materiaal zakken en zaagt u alleen terwijl u de kop naar de steunplaten van de tafel beweegt. Zaag niet terwijl u de kop van de steunplaten van de tafel af beweegt. Leid de cirkelzaag tijdens het zagen in een vloeiende beweging en oefen alleen de druk uit die nodig is om het materiaal te zagen. Overbelast de verstekzaag niet en voorkom dat de zaagbladen oververhit raken. Voorkom dat het zaagblad tegen het materiaal slaat en beweeg op een manier die ervoor zorgt dat het zaagblad niet in de zaagsnede verdraait. Houd na het zagen de zaagkop in de onderste positie en til deze pas op als het zaagblad volledig tot stilstand is gekomen. Bij het zagen met de zaagkop vooruit duwen, duwt u de kop volledig tegen de tafelsteunplaten voordat u de trekker loslaat en de kop omhoog brengt. Laat vervolgens de trekker los en wacht tot het zaagblad volledig tot stilstand is gekomen. Houd de handgreep vast en laat de terugveer de zaagkop langzaam omhoog brengen, met een lichte tegendruk, zonder de handgreep los te laten. Zodra het zaagblad stilstaat, haalt u de stekker uit het stopcontact en verwijdert u pas daarna het materiaal van de tafel. Ga vervolgens verder met de volgende stap.

Zaag vastgelopen in het materiaal

Als het zaagblad vastloopt in het te zagen materiaal, laat dan onmiddellijk de schakelaar los en houd de zaagkop stevig vast totdat het zaagblad volledig tot stilstand komt. Koppel vervolgens de verstekzaag los van de stroomvoorziening door de stekker uit het stopcontact te trekken.

Nadat u de stroomtoevoer hebt onderbroken, verwijdert u de oorzaak van de blokkering. Dit kan bijvoorbeeld door het werkstuk goed te ondersteunen en vast te zetten, de instellingen aan te passen of een vreemd voorwerp uit het werkstuk te verwijderen. Leid vervolgens het zaagblad voorzichtig en zonder schokken uit de zaagsnede. Controleer het zaagblad op beschadigingen of vervormingen en controleer of de kop en de beschermkap vrij bewegen. Vervang het beschadigde zaagblad voordat u verdergaat. Doorgaan met zagen met een vastgelopen werkstuk kan leiden tot verlies van controle of schade aan de zaag.

Activiteiten na het werk

Nadat de zaagsnede is voltooid, laat u de trekker los en wacht u tot de zaag volledig tot stilstand is gekomen. Til de zaagkop niet op voordat het zaagblad volledig tot stilstand is gekomen. Til vervolgens de zaagkop op, haal de stekker van de verstekzaag uit

het stopcontact, verwijder het materiaal van de werktafel en ruim de werkplek op. Verwijder na afloop van de werkzaamheden stof en spanen rond de beschermkappen, de werktafel en de stofafzuigopening, en leeg de stofzak, indien aanwezig. Controleer het zaagblad en de bevestigingsmaterialen op beschadigingen en ga vervolgens verder met het onderhoud.

Oververhittingsbeperkingen

De machine heeft geen vermogensregeling en het stroomverbruik neemt toe met de belasting tijdens het zagen. Hoe groter de materiaalweerstand en de druk op de zaagkop, hoe sneller de motor opwarmt, wat mogelijk tot oververhitting kan leiden. Om oververhitting te voorkomen, zaag met een vloeiende beweging, vermijd stoten of overmatige druk, gebruik een cirkelzaagblad dat geschikt is voor het materiaal en zorg ervoor dat dit in goede conditie is, en zorg ervoor dat de ventilatieopeningen schoon zijn en dat stof van de verstekzaag wordt verwijderd.

De verstekzaag is ontworpen voor intermitterend gebruik met een S6-belasting van 20% in een cyclus van 5 minuten, waarbij ongeveer 20% van de tijd onder belasting wordt gewerkt en ongeveer 80% in onbelaste toestand, zoals niet zagen of afkoelen. Neem pauzes bij intensief zagen en als u een aanzienlijke daling van de zaagsnelheid, ongebruikelijke geluiden of een merkbare temperatuurstijging opmerkt, verlaag dan de druk, stop met werken en laat het gereedschap afkoelen.

ONDERHOUD EN OPSLAG

LET OP! Voordat u aanpassingen, onderhoud of reparaties uitvoert, dient u de stekker uit het stopcontact te halen. Controleer na afloop van de werkzaamheden de technische staat van het gereedschap door de behuizing en handgreep, het netsnoer met stekker en trekontlasting, de werking van de schakelaar, het ontstoppen van de ventilatieopeningen, vonken van de koelborstels, geluiden van lagers en tandwielen, het opstarten en de soepele werking visueel te inspecteren. Tijdens de garantieperiode mag de gebruiker het gereedschap niet demonteren of onderdelen vervangen, aangezien dit de garantie ongeldig maakt. Eventuele onregelmatigheden die tijdens de inspectie of het gebruik worden geconstateerd, zijn een reden voor reparatie bij een servicecentrum. Na afloop van de werkzaamheden dienen de behuizing, ventilatieopeningen, schakelaars en afdekkingen te worden gereinigd, bijvoorbeeld met perslucht (met een druk van maximaal 0,3 MPa), een borstel of een droge doek, zonder gebruik te maken van chemicaliën of reinigingsvloeistoffen. Gereedschap en handgrepen dienen te worden gereinigd met een droge, schone doek. Om een goede werking te garanderen, dient u de beschermkappen, luchtinlaten en motorbehuizing zo stof- en vuilvrij mogelijk te houden en de verstekzaag na elk gebruik schoon te maken. Houd de zaagbladbescherming schoon en vermijd het gebruik van oplosmiddelen of producten op aardoliebasis. Het wordt aanbevolen de glijdende elementen periodiek te smeren met machineolie om corrosie te verminderen. Controleer vóór elk gebruik het bewegende mechanisme van de zaagbladbescherming op vuil, verwijder oud zaagsel en splinters en controleer of de geleider soepel beweegt.

Een beschadigd inzetstuk van de werkbank moet onmiddellijk worden vervangen, omdat kleine onderdelen tussen het inzetstuk en het zaagblad kunnen vast komen te zitten, waardoor het zaagblad kan blokkeren. Na afloop van de garantieperiode is het raadzaam de koelborstels periodiek te controleren. Als de borstels versleten zijn of beschadigd zijn, vervang dan de complete borstelset door een identieke set. Bewaar de verstekzaag op een droge, vocht- en vorstvrije plaats, buiten het bereik van kinderen. Het wordt aanbevolen de verstekzaag in de verpakking te bewaren of af te dekken ter bescherming tegen stof en vocht, en de gebruiksaanwijzing bij de verstekzaag te bewaren. Indien u de verstekzaag in de originele verpakking vervoert, zorg er dan voor dat de bewegende onderdelen goed vastzitten en plaats de verstekzaag in de verpakking op een manier die overeenkomt met de veiligheidsvoorzieningen in de verpakking. Vergrendel vóór het verplaatsen of vervoeren de rotatie van de werktafel, laat de zaagkop zakken naar de onderste positie en vergrendel deze met de borgpen, en vergrendel de geleideraanvoerfunctie in de achterste positie met de vergrendelingsknop. Vervoer de verstekzaag altijd zonder stekker. Gebruik voor korte afstanden de draagbeugel of draag de zaag aan de vaste werktafel. Til de verstekzaag niet op aan de beschermkappen of verstelmechanismen.

ΧΑΡΑΚΤΗΡΙΣΤΙΚΑ ΕΡΓΑΛΕΙΩΝ

Ένα πρίονι γωνιακής κοπής είναι ένα ευέλικτο εργαλείο σχεδιασμένο για την κοπή ξύλου και υλικών με βάση το ξύλο. Οι εκτεταμένες επιλογές ρύθμισης που διαθέτει επιτρέπουν ευθείες και γωνιακές κοπές. Το εργαλείο έχει σχεδιαστεί για εργασίες συνεργείου και συναρμολόγησης που απαιτούν επαναλαμβανόμενες κοπές σε προκαθορισμένη γωνία. Η σωστή, αξιόπιστη και ασφαλή λειτουργία του εργαλείου εξαρτάται από τη σωστή χρήση, επομένως:

Πριν χρησιμοποιήσετε το εργαλείο, διαβάστε ολόκληρο το εγχειρίδιο και φυλάξτε το.

Ο προμηθευτής δεν φέρει καμία ευθύνη για τυχόν ζημιές που προκύπτουν από τη μη συμμόρφωση με τους κανονισμούς ασφαλείας και τις συστάσεις αυτού του εγχειριδίου.

ΕΞΟΠΛΙΣΜΟΣ

Το προϊόν παραδίδεται πλήρες αλλά απαιτεί συναρμολόγηση όπως περιγράφεται αργότερα στο εγχειρίδιο. Η εργοστασιακή συσκευασία θα πρέπει να περιέχει: πρίονι κοπής, σακούλα συλλογής σκόνης, κυκλικό πρίονι, σφιγκτήρα τραπεζιού εργασίας, βίδες κίνησης κεφαλής κοπής.

ΤΕΧΝΙΚΕΣ ΠΑΡΑΜΕΤΡΟΙ

Παράμετρος	Μονάδα μέτρησης	Αξία
Αριθμός καταλόγου		YT-821732
Ονομαστική τάση	[V~]	220 - 240
Ονομαστική συχνότητα	[Hz]	50
Συνεχής ονομαστική ισχύς	[ΣΕ]	1800
Μέγιστη ισχύς (S6 20%)	[ΣΕ]	2000
Ωριαία ταχύτητα	[ελάχ. · ⁻¹]	5000
Μέγιστο ύψος × μέγιστο μήκος κοπής		
Γωνία οριζόντιας περιστροφής 0° / γωνία κλίσης 0°	[mm]	90 × 340
Γωνία οριζόντιας περιστροφής 45° / γωνία κλίσης 0°	[mm]	90 × 240
Γωνία οριζόντιας περιστροφής 0° / γωνία κλίσης 45° αριστερά	[mm]	45 × 340
Γωνία οριζόντιας περιστροφής 45° / γωνία κλίσης 45° αριστερά	[mm]	45 × 240
Γωνία οριζόντιας περιστροφής 0° / γωνία κλίσης 45° προς τα δεξιά	[mm]	37 × 340
Γωνία οριζόντιας περιστροφής 45° / γωνία κλίσης 45° προς τα δεξιά	[mm]	37 × 240
Λεπίδα κυκλικού πριονιού: εξωτερική διάμετρος × διάμετρος σύσφιξης × μέγιστο πάχος	[mm]	255 × 30 × 2,8
Μέγιστη γωνία κοπής λοξής γωνίας	[°]	-45 – +45
Μάζα	[κιλά]	15
Επίπεδο θορύβου		
- ηχητική πίεση $L_{\text{pA}} \pm K$	[dB(A)]	94,2 ± 3,0
- ισχύς $L_{\text{WA}} \pm K$	[dB(A)]	107,2 ± 3,0
Κατηγορία μόνωσης		II
Δείκτης λέιζερ		
- τάξη		2
- δύναμη	[mW]	<1
- μήκος κύματος	[nm]	650

Η δηλωμένη τιμή εκπομπής θορύβου έχει μετρηθεί χρησιμοποιώντας μια τυπική μέθοδο δοκιμής και μπορεί να χρησιμοποιηθεί για τη σύγκριση ενός εργαλείου με ένα άλλο. Η δηλωμένη τιμή εκπομπής θορύβου μπορεί να χρησιμοποιηθεί σε μια προκαταρκτική αξιολόγηση έκθεσης.

Η δηλωμένη συνολική τιμή κραδασμών έχει μετρηθεί χρησιμοποιώντας μια τυπική μέθοδο δοκιμής και μπορεί να χρησιμοποιηθεί για τη σύγκριση ενός εργαλείου με ένα άλλο. Η δηλωμένη συνολική τιμή κραδασμών μπορεί να χρησιμοποιηθεί σε μια προκαταρκτική αξιολόγηση έκθεσης.

Σημείωση! Οι εκπομπές κραδασμών και θορύβου κατά τη λειτουργία του εργαλείου ενδέχεται να διαφέρουν από τη δηλωμένη τιμή, ανάλογα με τον τρόπο χρήσης του εργαλείου.

Σημείωση: Πρέπει να θεσπιστούν μέτρα ασφαλείας που βασίζονται σε αξιολόγηση της έκθεσης υπό πραγματικές συνθήκες χρήσης για την προστασία του χειριστή (συμπεριλαμβανομένων όλων των τμημάτων του κύκλου λειτουργίας, όπως οι χρονοί που το εργαλείο είναι απενεργοποιημένο ή σε αδράνεια, και οι χρονοί ενεργοποίησης).

ΓΕΝΙΚΕΣ ΠΡΟΕΙΔΟΠΟΙΗΣΕΙΣ ΑΣΦΑΛΕΙΑΣ ΓΙΑ ΤΑ ΗΛΕΚΤΡΙΚΑ ΕΡΓΑΛΕΙΑ

Προειδοποίηση! Διαβάστε όλες τις προειδοποιήσεις ασφαλείας, τις εικόνες και τις προδιαγραφές που παρέχονται με αυτό το ηλεκτρικό εργαλείο. Η μη τήρησή τους μπορεί να προκαλέσει ηλεκτροπληξία, πυρκαγιά ή σοβαρό τραυματισμό. Φυλάξτε όλες τις προειδοποιήσεις και τις οδηγίες για μελλοντική αναφορά.

Ο όρος «ηλεκτρικό εργαλείο» που χρησιμοποιείται στις προειδοποιήσεις αναφέρεται σε όλα τα ηλεκτρικά εργαλεία, είτε με καλώδιο είτε χωρίς καλώδιο.

Ασφάλεια στον χώρο εργασίας

Διατηρείτε τον χώρο εργασίας σας καλά φωτισμένο και καθαρό. Η ακαταστασία και ο κακός φωτισμός μπορούν να προκαλέσουν ατυχήματα.

Μην χρησιμοποιείτε ηλεκτρικά εργαλεία σε εκρηκτικές ατμόσφαιρες, όπως παρουσία εύφλεκτων υγρών, αερίων ή αναθυμιάσεων. Τα ηλεκτρικά εργαλεία δημιουργούν σπινθήρες που μπορεί να αναφλέξουν τη σκόνη ή τις αναθυμιάσεις.

Κρατήστε τα παιδιά και τους παρευρισκόμενους μακριά από τον χώρο εργασίας. Η απώλεια συγκέντρωσης μπορεί να οδηγήσει σε απώλεια ελέγχου.

Ηλεκτρική ασφάλεια

Το φως του καλωδίου τροφοδοσίας πρέπει να ταιριάζει με την πρίζα. Μην τροποποιείτε το φως με κανέναν τρόπο. Μην χρησιμοποιείτε προσαρμογείς πρίζας με γειωμένα ηλεκτρικά εργαλεία. Ένα μη τροποποιημένο φως που ταιριάζει με την πρίζα μειώνει τον κίνδυνο ηλεκτροπληξίας.

Αποφύγετε την επαφή του σώματος με γειωμένες επιφάνειες όπως σωλήνες, καλοριφέρ και ψυγεία. Η γείωση του σώματός σας αυξάνει τον κίνδυνο ηλεκτροπληξίας.

Μην εκθέτετε τα ηλεκτρικά εργαλεία σε βροχόπτωση ή υγρασία. Η εισχώρηση νερού ή υγρασίας σε ένα ηλεκτρικό εργαλείο αυξάνει τον κίνδυνο ηλεκτροπληξίας.

Μην υπερφορτώνετε το καλώδιο τροφοδοσίας. Μην χρησιμοποιείτε το καλώδιο τροφοδοσίας για να μεταφέρετε, να τραβήξετε ή να αποσυνδέσετε το φως από την πρίζα. Κρατήστε το καλώδιο τροφοδοσίας μακριά από θερμότητα, λάδι, αιχμηρές άκρες και κινούμενα μέρη. Ένα κατεστραμμένο ή μπλεγμένο καλώδιο τροφοδοσίας αυξάνει τον κίνδυνο ηλεκτροπληξίας. Όταν εργάζεστε σε εξωτερικούς χώρους, χρησιμοποιείτε καλώδια επέκτασης σχεδιασμένα για εξωτερική χρήση. Η χρήση καλωδίου επέκτασης κατάλληλου για εξωτερική χρήση μειώνει τον κίνδυνο ηλεκτροπληξίας.

Εάν η λειτουργία ενός ηλεκτρικού εργαλείου σε υγρό περιβάλλον είναι αναπόφευκτη, χρησιμοποιήστε μια διάταξη προστασίας από ρεύματα διαρροής (RCD) ως προστασία από την τάση τροφοδοσίας. Η χρήση μιας διάταξης RCD μειώνει τον κίνδυνο ηλεκτροπληξίας.

Προσωπική ασφάλεια

Να είστε σε εγρήγορση, να προσέχετε τι κάνετε και να χρησιμοποιείτε την κοινή λογική όταν χειρίζεστε ένα ηλεκτρικό εργαλείο. Μην χρησιμοποιείτε ηλεκτρικό εργαλείο ενώ είστε κουρασμένοι ή υπό την επήρεια ναρκωτικών, αλκοόλ ή φαρμάκων. Ακόμα και μια στιγμή απροσεξίας κατά τη χρήση ενός ηλεκτρικού εργαλείου μπορεί να οδηγήσει σε σοβαρό τραυματισμό. **Χρησιμοποιήστε ατομικό προστατευτικό εξοπλισμό. Να φοράτε πάντα προστασία ματιών.** Η χρήση ατομικού προστατευτικού εξοπλισμού, όπως μάσκες σκόνης, αντιολισθητικά παπούτσια ασφαλείας, κράνη και προστατευτικά ακοής, μειώνει τον κίνδυνο σοβαρού τραυματισμού.

Αποτρέψτε την τυχαία εκκίνηση. Βεβαιωθείτε ότι ο διακόπτης βρίσκεται στη θέση απενεργοποίησης πριν συνδέσετε το ηλεκτρικό εργαλείο στην πηγή τροφοδοσίας ή/και στην μπαταρία, πριν το σηκώσετε ή το μεταφέρετε. Η μεταφορά ενός ηλεκτρικού εργαλείου με το δάχτυλό σας στον διακόπτη ή η ενεργοποίηση ενός ηλεκτρικού εργαλείου που έχει τον διακόπτη στη θέση ενεργοποίησης μπορεί να προκαλέσει σοβαρό τραυματισμό.

Αφαιρέστε οποιοδήποτε κλειδί ρύθμισης ή κλειδί πριν θέσετε σε λειτουργία το ηλεκτρικό εργαλείο. Ένα κλειδί ή κλειδί που παραμένει προσαρτημένο σε ένα περιστρεφόμενο μέρος του ηλεκτρικού εργαλείου μπορεί να προκαλέσει σοβαρό τραυματισμό.

Μην το παρακάνετε με το χέρι ή το τέντωμα. Διατηρείτε πάντα σωστή στάση σώματος και ισορροπία. Αυτό θα σας επιτρέψει να ελέγχετε καλύτερα το ηλεκτρικό εργαλείο σε απρόβλεπτες καταστάσεις κατά την εργασία.

Ντυθείτε κατάλληλα. Μην φοράτε φαρδιά ρούχα ή κοσμήματα. Κρατήστε τα μαλλιά και τα ρούχα σας μακριά από τα κινούμενα μέρη του ηλεκτρικού εργαλείου. Τα φαρδιά ρούχα, τα κοσμήματα ή τα μακριά μαλλιά μπορεί να πιαστούν στα κινούμενα μέρη. **Εάν ο εξοπλισμός είναι εξοπλισμένος για σύνδεση σε συστήματα αναρρόφησης ή συλλογής σκόνης, βεβαιωθείτε ότι είναι συνδεδεμένοι και χρησιμοποιούνται σωστά.** Η χρήση αναρρόφησης σκόνης μειώνει τον κίνδυνο κινδύνων που σχετίζονται με τη σκόνη. **Μην αφήσετε την εμπειρία που αποκτήσατε από τη συχνή χρήση εργαλείων να σας κάνει να γίνετε απρόσεκτοι και να αγνοήσετε τους κανόνες ασφαλείας.** Οι απρόσεκτες ενέργειες μπορούν να προκαλέσουν σοβαρούς τραυματισμούς σε κλάσματα δευτερολέπτου.

Χρήση και φροντίδα ηλεκτρικών εργαλείων

Μην υπερφορτώνετε ένα ηλεκτρικό εργαλείο. Χρησιμοποιήστε το σωστό ηλεκτρικό εργαλείο για την προβλεπόμενη εφαρμογή. Το σωστό ηλεκτρικό εργαλείο θα εκτελέσει την εργασία καλύτερα και ασφαλέστερα όταν χρησιμοποιείται στην προβλεπόμενη χωρητικότητα του.

Μην χρησιμοποιείτε ηλεκτρικό εργαλείο εάν ο διακόπτης δεν το ενεργοποιεί και δεν το απενεργοποιεί. Οποιοδήποτε εργαλείο που δεν μπορεί να ελεγχθεί με τον διακόπτη είναι επικίνδυνο και πρέπει να επισκευαστεί.

Αποσυνδέστε το φως από την πρίζα ή/και αφαιρέστε την μπαταρία, εάν είναι αποσπώμενη, πριν κάνετε οποιοδήποτε ρυθμίσεις, αλλάξτε αξεσουάρ ή αποθηκεύσετε ηλεκτρικά εργαλεία. Αυτές οι προφυλάξεις θα αποτρέψουν την τυχαία ενεργοποίηση του ηλεκτρικού εργαλείου.

Κρατήστε το εργαλείο μακριά από παιδιά. Μην επιτρέπετε σε άτομα που δεν είναι εξοικειωμένα με τα ηλεκτρικά εργαλεία ή με αυτές τις οδηγίες να το χειρίζονται. Τα ηλεκτρικά εργαλεία είναι επικίνδυνα στα χέρια μη εκπαιδευμένων χρηστών.

Συντηρείτε τα ηλεκτρικά εργαλεία να τα αξεσουάρ. Ελέγξτε το εργαλείο να τυχόν κακή ευθυγράμμιση ή μπλοκάρισμα κινούμενων μερών, σπασμένα εξαρτήματα και οποιαδήποτε άλλη κατάσταση που μπορεί να επηρεάσει τη λειτουργία του ηλεκτρικού εργαλείου. Επισκευάστε τυχόν ζημιές πριν χρησιμοποιήσετε το ηλεκτρικό εργαλείο. Πολλά ατυχήματα προκαλούνται από κακώς συντηρημένα ηλεκτρικά εργαλεία.

Διατηρείτε τα εργαλεία κοπής καθαρά και αιχμηρά. Ένα σωστά συντηρημένο εργαλείο κοπής με αιχμηρές άκρες είναι λιγότερο πιθανό να μπλοκάρει και είναι πιο εύκολο να το ελέγξετε κατά τη λειτουργία.

Χρησιμοποιήστε ηλεκτρικά εργαλεία, αξεσουάρ και εξαρτήματα κ.λπ. σύμφωνα με αυτές τις οδηγίες, λαμβάνοντας υπόψη τον τύπο και τις συνθήκες εργασίας. Η χρήση εργαλείων για εργασία διαφορετική από αυτά που προορίζονται μπορεί να δημιουργήσει επικίνδυνη κατάσταση.

Διατηρείτε τις λαβές και τις επιφάνειες λαβής στεγνές, καθαρές και απαλλαγμένες από λάδια και γράσα. Οι ολισθηρές λαβές και οι επιφάνειες λαβής εμποδίζουν την ασφαλή λειτουργία και τον έλεγχο του εργαλείου σε επικίνδυνες καταστάσεις.

Επισκευές

Αναθέστε την επισκευή του ηλεκτρικού εργαλείου σας μόνο σε εξουσιοδοτημένα συνεργεία επισκευών που χρησιμοποιούν μόνο γνήσια ανταλλακτικά. Αυτό θα διασφαλίσει τη σωστή λειτουργία του ηλεκτρικού εργαλείου.

ΟΔΗΓΙΕΣ ΑΣΦΑΛΕΙΑΣ ΓΙΑ ΠΡΙΟΝΙΑ ΦΑΛΤΣΟΚΟΠΗΣ

Τα πριόνια κοπής με γωνιακή κλίση έχουν σχεδιαστεί για την κοπή ξύλου και ξυλόμορφων υλικών. Δεν πρέπει να χρησιμοποιούνται με τροχούς λείανσης για την κοπή σιδηρούχων υλικών, όπως ράβδους, ράβδους, στύλους κ.λπ. Η σκόνη του τροχού λείανσης θα μπλοκάρει κινούμενα μέρη, όπως το κάτω προστατευτικό της λεπίδας. Οι σπινθήρες από την κοπή με τον τροχό λείανσης θα κάψουν το κάτω προστατευτικό της λεπίδας, το ένθετο του τραπέζιου εργασίας και άλλα πλαστικά μέρη.

Χρησιμοποιήστε σφικκτήρες για να ασφαλίσετε το τεμάχιο εργασίας όποτε είναι δυνατόν. Εάν το τεμάχιο εργασίας πρόκειται να κρατηθεί με το χέρι, να κρατάτε πάντα το χέρι σας σε απόσταση τουλάχιστον 100 mm από κάθε πλευρά της λάμας του πριονιού. Μην χρησιμοποιείτε αυτό το πριόνι για να κόβετε τεμάχια εργασίας που είναι πολύ μικρά για να στερεωθούν ή να κρατηθούν με ασφάλεια με το χέρι. Εάν το χέρι σας είναι πολύ κοντά στη λάμα του πριονιού, αυξάνεται ο κίνδυνος τραυματισμού από την επαφή με τη λάμα του πριονιού.

Το τεμάχιο εργασίας πρέπει να είναι ακίνητο και να ασφαλίζεται ή να συγκρατείται τόσο από την πλάκα στήριξης όσο και από το τραπέζι εργασίας. Ποτέ μην τροφοδοτείτε το τεμάχιο εργασίας ή μην κόβετε ελεύθερα με το χέρι. Ένα μη ασφαλισμένο ή κινούμενο τεμάχιο εργασίας μπορεί να εκτοξευθεί με μεγάλη ταχύτητα, προκαλώντας τραυματισμό.

Σπρώξτε το πριόνι μέσα από το τεμάχιο εργασίας. Μην τραβάτε το πριόνι μέσα από το τεμάχιο εργασίας. Για να κόψετε, σηκώστε την κεφαλή του πριονιού και μετακινήστε την πάνω από το τεμάχιο εργασίας χωρίς να κόψετε, ξεκινήστε τον κινητήρα, χαμηλώστε την κεφαλή και σπρώξτε το πριόνι μέσα από το τεμάχιο εργασίας. Η κοπή ενώ τραβάτε το πριόνι πιθανότατα θα προκαλέσει την έξοδο της λεπίδας του πριονιού από το τεμάχιο εργασίας και την βίαιη εκτόξευση του συγκροτήματος λεπίδας προς τον χειριστή.

Ποτέ μην σταυρώνετε τα χέρια σας κατά μήκος της προβλεπόμενης γραμμής κοπής ή μπροστά ή πίσω από τη λεπίδα του πριονιού. Το να κρατάτε το τεμάχιο εργασίας σταυροπόδι, για παράδειγμα, κρατώντας το στα δεξιά της λεπίδας του πριονιού με το αριστερό σας χέρι ή αντίστροφα, είναι πολύ επικίνδυνο.

Ποτέ μην βάζετε το χέρι σας πίσω από την πλάκα στήριξης έτσι ώστε οποιοδήποτε από τα δύο χέρια να βρίσκεται σε απόσταση μικρότερη των 100 mm από οποιαδήποτε πλευρά της λάμας του πριονιού, για να αφαιρέσετε υπολείμματα ξύλου ή για οποιοδήποτε άλλο λόγο, ενώ η λάμα του πριονιού περιστρέφεται. Η απόσταση της περιστρεφόμενης λάμας του πριονιού από το χέρι σας μπορεί να μην είναι εμφανής και θα μπορούσατε να τραυματιστείτε σοβαρά.

Επιθεωρήστε το τεμάχιο εργασίας πριν από την κοπή. Εάν το τεμάχιο εργασίας είναι λυγισμένο ή κυρτωμένο, σφίξτε το έτσι ώστε η εξωτερική καμπύλη επιφάνεια να βλέπει προς την πλάκα στήριξης. Να βεβαιώνετε πάντα ότι δεν υπάρχουν κενά μεταξύ του τεμαχίου εργασίας, της πλάκας στήριξης και του πάγκου εργασίας κατά μήκος της γραμμής κοπής. Τα λυγισμένα ή κυρτωμένα τεμάχια εργασίας μπορεί να στρίψουν ή να μετακινήσουν και να πιάνουν τη λεπίδα του πριονιού κατά την κοπή. Το τεμάχιο εργασίας πρέπει να είναι απαλλαγμένο από καρφιά ή ξένα αντικείμενα.

Μην χρησιμοποιείτε το πριόνι μέχρι να καθαριστεί το τραπέζι εργασίας από όλα τα εργαλεία, τα ξύλινα υπολείμματα κ.λπ. εκτός από το τεμάχιο εργασίας. Μικρό Υπολείμμα ή χαλαρά κομμάτια ξύλου ή άλλα αντικείμενα που έρχονται σε επαφή με την περιστρεφόμενη λεπίδα πριονιού μπορούν να εκτοξευθούν με μεγάλη ταχύτητα.

Κόψτε μόνο ένα τεμάχιο εργασίας κάθε φορά. Πολλά απλά στρώματα υλικών δεν μπορούν να συσφιχθούν ή να συγκρατηθούν σωστά και μπορεί να μπλοκάρουν τη λεπίδα του πριονιού ή να μετακινήσουν κατά τη λειτουργία.

Πριν από τη χρήση, βεβαιωθείτε ότι το πριόνι κοπής είναι ασφαλισμένο ή τοποθετημένο σε μια επίπεδη, σταθερή επιφάνεια εργασίας. Μια επίπεδη, σταθερή επιφάνεια εργασίας μειώνει τον κίνδυνο ασταθούς πριονιού κοπής.

Σχεδιάστε την εργασία σας. Κάθε φορά που αλλάξετε τη ρύθμιση της γωνίας λοξοτομής ή της γωνίας μήτερ, βεβαιωθείτε ότι η ρυθμιζόμενη πλάκα υποστήριξης είναι τοποθετημένη σωστά για να στηρίζει το τεμάχιο εργασίας και να αποφεύγει την επαφή με τη λεπίδα του πριονιού ή το σύστημα προστασίας. Χωρίς να ενεργοποιήσετε το εργαλείο και χωρίς το τεμάχιο

εργασίας στο τραπέζι, περάστε τη λεπίδα του πριονιού από μια προσομοιωμένη πλήρη κοπή για να βεβαιωθείτε ότι δεν υπάρχει επαφή ή κίνδυνος κοπής της πλάκας υποστήριξης.

Χρησιμοποιήστε κατάλληλη υποστήριξη, όπως προεκτάσεις πάγκου εργασίας, βάσεις εργασίας κ.λπ., εάν το τεμάχιο εργασίας είναι φαρδύτερο ή μακρύτερο από την κορυφή του πάγκου εργασίας. Τα τεμάχια εργασίας που είναι μακρύτερα ή φαρδύτερα από τον πάγκο εργασίας του πριονιού κοπής μπορεί να ανατραπούν εάν δεν είναι στερεωμένα καλά. Εάν το κομμένο τμήμα ή το τεμάχιο εργασίας ανατραπεί, μπορεί να αναστατώσει το κάτω προστατευτικό της λάμας ή να εκσφενδονιστούν από την περιστρεφόμενη λάμα.

Μην χρησιμοποιείτε άλλο άτομο ως υποκατάστατο των επεκτάσεων του πάγκου εργασίας ή ως πρόσθετη υποστήριξη. Μια ασταθής υποστήριξη τεμαχίου εργασίας μπορεί να προκαλέσει μπλοκάρισμα της λάμας του πριονιού ή μετατόπιση του υλικού κατά την κοπή, τραβώντας εσάς και τον βοηθό σας προς την περιστρεφόμενη λάμα.

Το υλικό που κόβεται δεν πρέπει να πιέζεται ή να πιέζεται με κανέναν τρόπο στην περιστρεφόμενη λάμα του πριονιού. Εάν συμπιεστεί, για παράδειγμα με τη χρήση στοπ μίκους, το υλικό που κόβεται μπορεί να σφηνωθεί από τη λάμα και να εκτοξευθεί βίαια. **Να χρησιμοποιείτε πάντα σφικκτήρες ή εξαρτήματα που έχουν σχεδιαστεί για να συγκρατούν σωστά στρογγυλά υλικά, όπως ράβδους ή σωλήνες.** Οι ράβδοι τείνουν να περιστρέφονται κατά την κοπή, με αποτέλεσμα η λεπίδα να „δαγκώνει” και να τραβεί το τεμάχιο εργασίας με τα χέρια σας προς τη λεπίδα.

Αφήστε τη λεπίδα να φτάσει στην πλήρη ταχύτητα πριν έρθει σε επαφή με το τεμάχιο εργασίας. Αυτό θα μειώσει τον κίνδυνο εκτίναξης του τεμαχίου εργασίας.

Εάν το τεμάχιο εργασίας ή η λεπίδα μπλοκάρουν, απενεργοποιήστε το πριόνι. Περιμένετε να σταματήσουν όλα τα κινούμενα μέρη και, στη συνέχεια, αποσυνδέστε το καλώδιο τροφοδοσίας ή/και αφαιρέστε την μπαταρία. Μόνο τότε προσπαθήστε να απελευθερώσετε το μπλοκαρισμένο υλικό. Η συνέχιση της κοπής με μπλοκαρισμένο υλικό μπορεί να προκαλέσει απώλεια ελέγχου ή ζημιά στο πριόνι.

Όταν τελειώσετε την κοπή, αφήστε τη σκανδάλη, κρατήστε πατημένη την κεφαλή κοπής και περιμένετε να σταματήσει η λεπίδα πριν αφαιρέσετε το υλικό που κόβεται. Είναι επικίνδυνο να πλησιάζετε κοντά στη λεπίδα ενώ τρέχει.

Κρατήστε σταθερά τη λαβή όταν κάνετε μια βυθίζομενη κοπή ή όταν αφήνετε τη σκανδάλη πριν η κεφαλή κοπής κατέβει πλήρως. Το φερόνισμα του δίσκου κοπής μπορεί να προκαλέσει απότομο τράβηγμα της κεφαλής κοπής προς τα κάτω, δημιουργώντας κίνδυνο τραυματισμού.

ΠΡΟΕΤΟΙΜΑΣΙΑ ΓΙΑ ΕΡΓΑΣΙΑ

Πριν ξεκινήσετε την εργασία, βεβαιωθείτε ότι το μηχάνημα, το καλώδιο τροφοδοσίας και το φως δεν έχουν υποστεί ζημιά και ότι τα προστατευτικά των λεπίδων κινούνται ελεύθερα και επιστρέφουν στην προστατευτική τους θέση. Εάν εντοπιστούν ζημιές ή δυσλειτουργικά προστατευτικά, μην συνεχίσετε την εργασία.

Σημείωση: Όλες οι προετοιμασίες πρέπει να εκτελούνται με την παροχή ρεύματος αποσυνδεδεμένη. **Το καλώδιο τροφοδοσίας πρέπει να είναι αποσυνδεδεμένο από την πρίζα.**

Προετοιμασία του σταθμού εργασίας

Το εργαλείο πρέπει να στερεωθεί σε πάγκο εργασίας, βάση ή παρόμοια θέση στο χώρο εργασίας. Όλα τα προστατευτικά και οι συσκευές ασφαλείας πρέπει να είναι σωστά στερεωμένα πριν από τη λειτουργία του πριονιού κοπής. Βεβαιωθείτε ότι η λεπίδα του πριονιού μπορεί να περιστρέφεται ελεύθερα. Όταν εργάζεστε με ξύλο, προσέξτε να μην εισέλθουν ξένα αντικείμενα, όπως καρφιά, βίδες κ.λπ. Πριν από τη λειτουργία του πριονιού κοπής, βεβαιωθείτε ότι όλα τα κινούμενα μέρη μπορούν να κινούνται ομαλά και ότι η λεπίδα του πριονιού είναι σταθερά τοποθετημένη. Πριν συνδέσετε το καλώδιο τροφοδοσίας στο ηλεκτρικό δίκτυο, βεβαιωθείτε ότι οι προδιαγραφές της τροφοδοσίας ταιριάζουν με αυτές που αναγράφονται στην πινακίδα τύπου του εργαλείου.

Το πριόνι κοπής γωνιών πρέπει να τοποθετείται σε επίπεδη και σταθερή επιφάνεια. Το ύψος τοποθέτησης πρέπει να προσαρμόζεται στο ύψος του χειριστή, επιτρέποντας πλήρη λειτουργία χωρίς υπερβολική εμβέλεια, εξασφαλίζοντας παράλληλα μια σταθερή και ασφαλή στάση.

Η βάση του τραπέζιου εργασίας είναι εξοπλισμένη με σπές για να τη βιδώσετε στο πάτωμα. Για τον σκοπό αυτό, χρησιμοποιήστε τέσσερις βίδες στερέωσης (δεν περιλαμβάνονται) και, εάν είναι απαραίτητο, ροδέλες και παξιμάδια κατάλληλα για τον τύπο του τραπέζιου εργασίας.

Ρύθμιση της κεφαλής κοπής (IV)

Αφαιρέστε την κεφαλή κοπής του πριονιού κοπής με φαλτσκοπτική κεφαλή από τη συσκευασία και ασφαλίστε την στην κάτω θέση με τον πείρο ασφάλισης της κεφαλής. Για να την ξεκλειδώσετε, πιέστε ελαφρά την κεφαλή προς τα κάτω, τραβήξτε τον πείρο ασφάλισης της κεφαλής και περιστρέψτε την κατά 90° και, στη συνέχεια, σηκώστε την κεφαλή κρατώντας τη λαβή.

Όταν ανεβάζετε και κατεβάζετε την κεφαλή, να κρατάτε πάντα τη λαβή, καθώς ο ελατήριο επαναφοράς ανεβάζει αυτόματα την κεφαλή. Ενώ η κεφαλή κινείται, ελέγξτε ότι το κινητό προστατευτικό της πριονόλαμας κινείται ελεύθερα, αποκαλύπτοντας αυτόματα τη λεπίδα του πριονιού κατά το κατέβασμα και καλύπτοντας την αυτόματα κατά το ανέβασμα. Εάν εντοπίσετε τυχόν εμπόδια που εμποδίζουν το προστατευτικό της λεπίδας, αφαιρέστε τα πριν ξεκινήσετε την εργασία.

Εάν χρειάζεται να περιορίσετε το βάθος κοπής, ρυθμίστε το στοπ βάθους ρυθμίζοντας τη βίδα και ασφαλίστε το με το παξιμάδι ασφάλισης. Στη συνέχεια, ελέγξτε το ρυθμιζόμενο βάθος σε ένα δοκιμαστικό κομμάτι και προσαρμόστε το εάν είναι απαραίτητο.

Εγκατάσταση και αντικατάσταση του κυκλικού πριονιού (V), (VI), (VII)

ΠΡΟΣΟΧΗ! Πριν από την εγκατάσταση ή την αντικατάσταση της λάμας του πριονιού, απενεργοποιήστε το πριόνι κοπής, αποσυνδέστε το από την πρίζα και περιμένετε μέχρι να σταματήσει εντελώς η λάμα. Να φοράτε προστατευτικά γάντια κατά την αντικατά-

σταση της λάμας του πριονιού.

Σηκώστε την κεφαλή κοπής στην επάνω θέση και ασφαλίστε την στη θέση της με τον πείρο ασφαλίσης της κεφαλής. Στη συνέχεια, σηκώστε το κινητό προστατευτικό της λεπίδας αρκετά ώστε να έχετε πρόσβαση στο μπουλόνι του άξονα και να τοποθετήσετε το κλειδί. Πατήστε παρατεταμένα την ασφάλεια του άξονα και, στη συνέχεια, χρησιμοποιήστε ένα κλειδί για να περιστρέψετε αργά τη βίδα του άξονα μέχρι να ασφαλίσει ο άξονας. Ενώ κρατάτε την ασφάλεια του άξονα, ξεβιδώστε τη βίδα του άξονα δεξιόστροφα, καθώς έχει αριστερόστροφα σπειρώματα. Στη συνέχεια, αφαιρέστε την εξωτερική φλάντζα και αφαιρέστε τη λάμα του πριονιού σύροντάς την προς τα κάτω. Πριν εγκαταστήσετε μια νέα λάμα πριονιού, καθαρίστε τις επιφάνειες επαφής και το υλικό στήριξης από τυχόν σκόνη και βρωμιά, καθώς και τις εσωτερικές και εξωτερικές φλάντζες.

Τοποθετήστε τη λεπίδα του πριονιού σύμφωνα με το βέλος κατεύθυνσης περιστροφής στο προστατευτικό, τοποθετήστε την εξωτερική φλάντζα και, κρατώντας την ασφάλεια του άξονα, σφίξτε τη βίδα του άξονα αριστερόστροφα. Στη συνέχεια, απελευθερώστε την ασφάλεια του άξονα και ξεκλειδώστε την κεφαλή του πριονιού απελευθερώνοντας τον πείρο ασφαλίσης της κεφαλής. Ελέγξτε ότι το κινητό προστατευτικό λειτουργεί σωστά και ελέγξτε ότι η λεπίδα του πριονιού περιστρέφεται ελεύθερα τόσο κάθετα όσο και υπό γωνία 45°.

Συστάσεις για τη χρήση κυκλικών πριονιών

ΠΡΟΕΙΔΟΠΟΙΗΣΗ! Βεβαιωθείτε ότι η μέγιστη επιτρεπόμενη ταχύτητα του κυκλικού πριονιού είναι ίση ή μεγαλύτερη από την ταχύτητα του γωνιακού πριονιού. Η χρήση κυκλικού πριονιού που δεν πληροί την παραπάνω απαίτηση θα έχει ως αποτέλεσμα τη θραύση της λεπίδας του πριονιού κατά τη λειτουργία, γεγονός που θα μπορούσε να προκαλέσει σοβαρό τραυματισμό.

Χρησιμοποιείτε μόνο λεπίδες που συνιστώνται από τον κατασκευαστή, σχεδιασμένες για κοπή ξύλου και υλικών με βάση το ξύλο, με δόντια καρβιδίου, που πληρούν τις απαιτήσεις του προτύπου EN 847-1 και τις προδιαγραφές που καθορίζονται στον πίνακα τεχνικών δεδομένων. Μην χρησιμοποιείτε λεπίδες HSS. Μην χρησιμοποιείτε λειαντικούς δίσκους ή λεπίδες σχεδιασμένες για κοπή μετάλλου. Μην χρησιμοποιείτε χαλαρούς δακτυλούς μείωσης ή μανίκια για να ρυθμίσετε την οπή της λεπίδας. Εάν η λεπίδα είναι εξοπλισμένη με σταθερούς δακτυλούς μείωσης, βεβαιωθείτε ότι έχουν την ίδια διάμετρο, είναι παράλληλες μεταξύ τους και τουλάχιστον το 1/3 της διαμέτρου της λεπίδας. Πριν από την τοποθέτηση της λεπίδας, καθαρίστε τις επιφάνειες τοποθέτησης και τα στοιχεία στερέωσης από σκόνη, ρητίνη, γράσο, λάδι και νερό.

Μια κυκλική λάμα πριονιού θα πρέπει να επιλέγεται με βάση το υλικό που κόβεται. Όσο περισσότερα δόντια, τόσο υψηλότερη είναι η ποιότητα της γκοπής, επομένως συνιστάται μια λάμα 48 δοντιών για την κοπή πλαστικοποιημένων σανίδων και σκληρότερων υλικών. Η λάμα 24 δοντιών που περιλαμβάνεται στο πριόνι κοπής μπορεί να χρησιμοποιηθεί για ταχύτερα, πιο τραχιές κοπές σε ξύλο, συμπεριλαμβανομένης της δομικής ξυλείας, υπό την προϋπόθεση ότι το τεμάχιο εργασίας είναι σωστά στερεωμένο.

Μην χρησιμοποιείτε δίσκους κοπής που έχουν υποστεί ζημιά ή παραμόρφωση. Πριν από κάθε χρήση, ελέγξτε οπτικά τον δίσκο κοπής και, εάν εντοπίσετε ρωγμές, σπασίματα, λυγίσματα, σπασμένα δόντια ή οποιαδήποτε άλλη ζημιά, αντικαταστήστε τον πριν από τη χρήση. Κρατώντας τον δίσκο από την οπή στερέωσης, χτυπήστε ελαφρά το σώμα του δίσκου με τη λαβή ενός πλαστικού κατασβιδιού. Ένας κούφιος ήχος μπορεί να υποδηλώνει ρωγμή στο σώμα του δίσκου, η οποία μπορεί να μην είναι ορατή με γυμνό μάτι. Εάν έχετε αμφιβολίες σχετικά με την κατάσταση του δίσκου, αντικαταστήστε τον πριν από τη χρήση. Μην επισκευάζετε ή επαναχρησιμοποιείτε ραγιαμένους δίσκους.

Εξόρυξη σκόνης (VIII)

Το πριόνι κοπής με γωνιακή κλίση είναι εξοπλισμένο με έναν σύνδεσμο που σας επιτρέπει να συνδέσετε την παρεχόμενη σακούλα σκόνης ή ένα εξωτερικό σύστημα αναρρόφησης σκόνης. Ο σάκος σκόνης πρέπει να τοποθετηθεί στον σύνδεσμο αναρρόφησης σκόνης στον κινητήρα, πιέζοντάς τον όσο το δυνατόν περισσότερο.

Η σακούλα πρέπει να αδειάζεται κάθε φορά που γεμίζει και μετά τη χρήση ανοίγοντας το φερμουάρ στο κάτω μέρος. Εάν χρησιμοποιείτε εξωτερικό σύστημα αναρρόφησης σκόνης, συνδέστε τον εύκαμπτο σωλήνα απευθείας στο ακροφύσιο ή χρησιμοποιώντας έναν κατάλληλο προσαρμογέα κατάλληλο για τον σωλήνα που χρησιμοποιείται.

Δείκτης Λείζερ

ΠΡΟΕΙΔΟΠΟΙΗΣΗ! Μην κοιτάτε επίμονα την πηγή της δέσμης λέιζερ και μην κατευθύνετε τη δέσμη λέιζερ προς τα μάτια σας, καθώς αυτό μπορεί να προκαλέσει προσωρινή ή μόνιμη βλάβη στα μάτια.

Το πριόνι κοπής είναι εξοπλισμένο με έναν δείκτη λέιζερ που εμφανίζει τη γραμμή κοπής στο υλικό που είναι τοποθετημένο στο τραπέζι. Ο δείκτης ενεργοποιείται από τον διακόπτη δείκτη λέιζερ. Η ρύθμιση του διακόπτη στη θέση που επισημαίνεται με το σύμβολο εκπομπής λέιζερ ενεργοποιεί το λέιζερ. Η ρύθμιση του διακόπτη στη θέση που επισημαίνεται με „OFF” απενεργοποιεί το λέιζερ.

Καλώδια επέκτασης

Εάν χρειάζεται να συνδέσετε το εργαλείο χρησιμοποιώντας καλώδιο επέκτασης, η διατομή του καλωδίου επέκτασης δεν πρέπει να είναι μικρότερη από τη διατομή του καλωδίου τροφοδοσίας που παρέχεται με το εργαλείο. Για καλώδια επέκτασης μήκους έως 25 m, η διατομή του καλωδίου πρέπει να είναι τουλάχιστον 1,5 mm².

Υπολειμματικός κίνδυνος

Το μηχάνημα έχει σχεδιαστεί και κατασκευαστεί σύμφωνα με τα ισχύοντα πρότυπα ασφαλείας. Ωστόσο, ενδέχεται να προκύψουν υπολειπόμενοι κίνδυνοι κατά τη χρήση του προϊόντος.

Κίνδυνοι για την υγεία που σχετίζονται με την ηλεκτρική ενέργεια λόγω χρήσης λανθασμένων καλωδίων τροφοδοσίας.

Κίνδυνοι θορύβου λόγω μη χρήσης προστατευτικών ακοής.

Ο υπολειπόμενος κίνδυνος μπορεί να ελαχιστοποιηθεί ακολουθώντας προσεκτικά τις οδηγίες ασφαλείας.

ΧΡΗΣΗ ΤΟΥ ΕΡΓΑΛΕΙΟΥ

Πριν ξεκινήσετε μια κοπή, ελέγξτε ότι όλες οι ασφάλειες ρύθμισης είναι σφιγμένες, ότι το προστατευτικό της λεπίδας λειτουργεί σωστά και ότι δεν υπάρχουν προβλήματα παρεμβολής σε όλο το εύρος κίνησης της κεφαλής του πριονιού. Αυτό θα πρέπει να επαληθευτεί χωρίς να θέσετε σε λειτουργία το μηχανήμα. Επιθεωρήστε το υλικό για καρφιά, συνδετήρες, βίδες και ρωγμές και αξιολογήστε εάν μπορεί να υποστηριχθεί και να ασφαλιστεί με ασφάλεια. Δρομολογήστε το καλώδιο τροφοδοσίας και τυχόν καλώδιο επέκτασης εκτός της περιοχής κοπής, έτσι ώστε να μην μπορεί να πιαστεί κάτω από την κεφαλή του πριονιού.

Στη συνέχεια, ξεκινήστε το μηχανήμα χωρίς φορτίο και βεβαιωθείτε ότι λειτουργεί ομαλά, χωρίς κραταλισμάτα, τριβές ή ασυνήθιστους κραδασμούς. Στη συνέχεια, αφήστε τη σκανδάλη και περιμένετε να σταματήσει εντελώς η λεπίδα. Τοποθετήστε το τεμάχιο εργασίας σε ένα τραπέζι, ακουμπώντας στην πλάκα στήριξης, και ασφαλίστε το με έναν σφιγκτήρα. Μόλις ξεκινήσετε, αφήστε το πριόνι να φτάσει στην ονομαστική του ταχύτητα πριν κόψετε με ομαλή κίνηση, χωρίς να ασκήσετε υπερβολική πίεση.

Ρύθμιση παραμέτρων κοπής

Η οριζόντια γωνία κοπής ρυθμίζεται περιστρέφοντας το τραπέζι εργασίας. Πριν περιστρέψετε το τραπέζι, σηκώστε την κεφαλή κοπής στην επάνω θέση. Για να το κάνετε αυτό, χαλαρώστε τη βίδα περιστροφής της κεφαλής, απελευθερώστε την ασφάλεια περιστροφής του τραπεζιού και περιστρέψτε το τραπέζι στην επιθυμητή θέση χρησιμοποιώντας την κλίμακα. Το τραπέζι διαθέτει κασάνια για τυπικές γωνίες, η οποία χρησιμεύει ως βοήθημα γρήγορης ρύθμισης, και η γωνία μπορεί επίσης να ρυθμιστεί έμμεσα χρησιμοποιώντας την κλίμακα. Μόλις ρυθμιστεί η γωνία, σφίξτε τη βίδα περιστροφής της κεφαλής. Μην αφήνετε το τραπέζι ασφαλισμένο μόνο με την κασάνια (IX), (X). Πριν κάνετε λοξοτομές, ρυθμίστε τις πλάκες στήριξης του τραπεζιού ώστε να διατηρούν απόσταση τουλάχιστον 5 mm από τη λεπίδα του πριονιού σε όλο το εύρος κίνησής της. Οι πλάκες στήριξης έχουν άνω προεκτάσεις, επομένως πριν γείρετε την κεφαλή, θα πρέπει να τις μετακινήσετε μακριά για να διατηρήσετε απόσταση από τη λεπίδα του πριονιού και να προστατευτικά σε όλο το εύρος κίνησής της. Η γωνία λοξοτομής ρυθμίζεται γέροντας την κεφαλή κοπής αριστερά ή δεξιά έως και 45 μοίρες. Για να το κάνετε αυτό, χαλαρώστε τη βίδα ρύθμισης λοξοτομής της κεφαλής και ρυθμίστε την κεφαλή στην επιθυμητή γωνία χρησιμοποιώντας την κλίμακα (XI). Για να γείρετε προς τα δεξιά, απελευθερώστε τον πείρο λοξοτομής της κεφαλής και, ενώ τον κρατάτε στην απελευθερωμένη θέση, γείρετε την κεφαλή. Στη συνέχεια, απελευθερώστε τον πείρο για να επιστρέψετε στη θέση ασφάλισης πριν σφίξτε τη βίδα ρύθμισης λοξοτομής της κεφαλής (XII). Το πριόνι κοπής επιτρέπει κοπή με την κεφαλή προς τα κάτω και με οδηγό. Η κίνηση της κεφαλής κατά μήκος των οδηγών μπορεί να κλειδωθεί με το κουμπί ασφάλισης. Για κοπές χωρίς τροφοδοσία, η κεφαλή πρέπει να ρυθμιστεί στην πίσω θέση και η τροφοδοσία να κλειδωθεί. Για πιο φορδείς κοπές, η τροφοδοσία πρέπει να είναι ξεκλειδωτή και η κεφαλή πρέπει να ελεγχθεί για ομαλή κίνηση σε όλο το εύρος της. Για να εκτελέσετε μια βιθιζόμενη κοπή, ρυθμίστε το σtop βήθους ρυθμίζοντας τη βίδα και, στη συνέχεια, ελέγξτε το ρυθμισμένο βάθος σε ένα δείγμα και προσαρμόστε το εάν είναι απαραίτητο (XIII).

Μετά από κάθε αλλαγή στη γωνία περιστροφής του τραπεζιού, στην κλίση της κεφαλής και σε κάθε αλλαγή στον τρόπο κίνησης της κεφαλής, με την παροχή ρεύματος αποσυνδεδεμένη, προσομοιώστε την κίνηση εργασίας σε πλήρες εύρος και ελέγξτε ότι το κυκλικό πριόνι και οι προφυλακτικές δεν συναντούν εμπόδια και δεν έρχονται σε επαφή με το τραπέζι εργασίας, το ένετο του τραπεζιού εργασίας, τις πλάκες στήριξης του τραπεζιού ή άλλα μέρη του εργαλείου.

Προετοιμασία και στερέωση του τεμαχίου εργασίας (XIV)

Το υλικό πρέπει να τοποθετηθεί σταθερά πάνω στο τραπέζι εργασίας και να πιεστεί στην πλάκα στήριξης του τραπεζιού, ώστε να μην μπορεί να μετακινηθεί κατά την κοπή. Ασφαλίστε το υλικό με έναν σφιγκτήρα τραπεζιού. Ο σφιγκτήρας τραπεζιού πρέπει να τοποθετηθεί στην οπή που βρίσκεται πίσω από την πλάκα στήριξης του τραπεζιού στην αριστερή ή τη δεξιά πλευρά, στη συνέχεια να ασφαλιστεί με μια βίδα και το υλικό να πιεστεί πάνω στο τραπέζι εργασίας και στην πλάκα στήριξης του τραπεζιού. Πριν ξεκινήσετε την κοπή, βεβαιωθείτε ότι ο σφιγκτήρας τραπεζιού δεν θα έρθει σε επαφή με κινούμενα μέρη ή με τη λεπίδα του πριονιού σε όλο το εύρος κίνησης της κεφαλής κοπής. Προσαρμόστε τη θέση του εάν είναι απαραίτητο.

Για μακριά και βαριά τεμάχια εργασίας, θα πρέπει να παρέχεται στήριξη και στις δύο πλευρές του πριονιού κοπής στο ίδιο ύψος με το τραπέζι εργασίας, ώστε να διατηρείται το τεμάχιο εργασίας σε επίπεδο και να μειώνεται ο κίνδυνος εμπλοκής και κλωστούματος. Για λεπτά τεμάχια εργασίας, μην βασίζεστε αποκλειστικά στον σφιγκτήρα του τραπεζιού. Η στήριξη θα πρέπει να παρέχεται σε όλο το μήκος του τεμαχίου εργασίας.

Επεκτείνετε τις επεκτάσεις του τραπεζιού στο απαιτούμενο μήκος για να υποστηρίξετε μακρύτερα τεμάχια εργασίας και ασφαλίστε τες στη θέση τους. Σύρετε προς τα έξω τις πλάκες αναστολής στα άκρα των επεκτάσεων και προσαρμόστε τες για να υποστηρίξετε το υλικό και να περιορίσετε την κίνησή του κατά την κοπή.

Κάνοντας την περικοπή

Πριν ξεκινήσετε, βεβαιωθείτε ότι έχετε σταθερή στάση και έχετε σφιχτό κράτημα στη λαβή. Για να ξεκινήσετε, πατήστε το κουμπί ασφάλισης του διακόπτη και, στη συνέχεια, πατήστε τον ηλεκτρικό διακόπτη. Ο διακόπτης δεν διαθέτει λειτουργία κλειδώματος, επομένως το πριόνι κοπής κοπής απενεργοποιείται όταν απελευθερωθεί η πίεση. Μην ασφαλίστε τον διακόπτη στη θέση ενεργοποίησης.

Πριν ξεκινήσετε μια κοπή, το τεμάχιο εργασίας πρέπει να τοποθετηθεί σταθερά στο τραπέζι εργασίας, να πιεστεί στις πλάκες στήριξης του τραπεζιού και να ασφαλιστεί με σφιγκτήρα. Πριν ξεκινήσετε, βεβαιωθείτε ότι η λεπίδα του κυκλικού πριονιού δεν αγγίζει το υλικό ή οποιοδήποτε άλλο εξάρτημα του εργαλείου. Αφού ξεκινήσετε, αφήστε τη λεπίδα του κυκλικού πριονιού να φτάσει στην ονομαστική της ταχύτητα πριν από την κοπή. Όταν κόβετε με την κεφαλή χαμηλωμένη, ασφαλίστε τη διαδρομή της κεφαλής στους οδηγούς και χαμηλώστε την κεφαλή ομαλά, χωρίς να τρανιάζεστε ή να ασκήσετε υπερβολική πίεση. Όταν κόβετε με την τροφοδοσία της κεφαλής, πριν ξεκινήσετε την κοπή, επεκτείνετε την κεφαλή όσο το δυνατόν πιο μακριά από τις πλάκες στήριξης του τραπεζιού, στη συνέχεια χαμηλώστε την κεφαλή πάνω στο υλικό και κόβετε μόνο ενώ μετακινείτε την κεφαλή προς τις πλάκες στήριξης του τραπεζιού. Μην κόβετε ενώ μετακινείτε την κεφαλή μακριά από τις πλάκες στήριξης του τραπεζιού.

Κατά την κοπή, οδηγήστε το κυκλικό πριόνι με ομαλή κίνηση, ασκώντας μόνο την απαραίτητη πίεση για την κοπή του υλικού. Μην υπερφορτώνετε το πριόνι κοπής και μην αφήνετε τις λεπίδες να υπερθερμανθούν, αποφεύγετε να χτυπήσετε τη λεπίδα του πριονιού στο υλικό και να κινηθείτε με τρόπο που να μην προκαλείει περιστροφή της λεπίδας στην εγκοπή. Αφού ολοκληρώσετε την κοπή, κρατήστε

την κεφαλή κοπής στην κάτω θέση και μην την σηκώνετε μέχρι να σταματήσει εντελώς η λεπίδα του πριονιού. Όταν χρησιμοποιείτε κοπή με τροφοδοσία, πιέστε την κεφαλή μέχρι τέρμα στις πλάκες στήριξης του τραπέζιου πριν αφήσετε τη σκανδάλη και σηκώστε την κεφαλή. Στη συνέχεια, αφήστε τη σκανδάλη και περιμένετε να σταματήσει εντελώς η λεπίδα του πριονιού. Συνεχίστε να κρατάτε τη λαβή και αφήστε το ελατήριο επαναφοράς να ανυψώσει αργά την κεφαλή κοπής, με ελαφρά αντίδραση της, χωρίς να αφήσετε τη λαβή. Μόλις σταματήσει η λεπίδα, αποσυνδέστε το εργαλείο και μόνο τότε αφαιρέστε το υλικό από το τραπέζι και προχωρήστε στο επόμενο βήμα.

Το πριόνι έχει μπλοκάρει στο υλικό

Εάν η λεπίδα του πριονιού μπλοκάρει στο υλικό που κόβεται, αφήστε αμέσως τον διακόπτη και κρατήστε την κεφαλή κοπής σταθερή μέχρι να σταματήσει εντελώς η λεπίδα. Στη συνέχεια, αποσυνδέστε το πριόνι κοπής από την παροχή ρεύματος αποσυνδεδεόντας το από την πρίζα.

Αφού αποσυνδέσετε την παροχή ρεύματος, εξαλείψτε την αιτία της εμπλοκής, για παράδειγμα, στηρίζοντας και ασφαλίζοντας σωστά το τεμάχιο εργασίας, προσαρμόζοντας τις ρυθμίσεις ή αφαιρώντας ένα ξένο αντικείμενο από το τεμάχιο εργασίας. Στη συνέχεια, οδηγήστε προσεκτικά τη λεπίδα έξω από την κοπή χωρίς να τραντάξετε. Επιθεωρήστε τη λεπίδα του πριονιού για ζημιά ή παραμόρφωση και ελέγξτε ότι η κεφαλή και τα προστατευτικά κινούνται ελεύθερα. Εάν έχουν υποστεί ζημιά, αντικαταστήστε τη λεπίδα πριν συνεχίσετε τη λειτουργία. Η συνέχιση της κοπής με μπλοκαρισμένο τεμάχιο εργασίας μπορεί να οδηγήσει σε απώλεια ελέγχου ή ζημιά στο πριόνι.

Δραστηριότητες μετά τη δουλειά

Αφού ολοκληρώσετε την κοπή, αφήστε τη σκανδάλη και περιμένετε να σταματήσει εντελώς η λεπίδα. Στη συνέχεια, σηκώστε την κεφαλή κοπής, αποσυνδέστε το πριόνι κοπής από την πρίζα, αφαιρέστε το υλικό από το τραπέζι εργασίας και καθαρίστε την περιοχή εργασίας.

Αφού ολοκληρώσετε την εργασία, αφαιρέστε τη σκόνη και τα θραύσματα γύρω από τα προστατευτικά, το τραπέζι εργασίας και τη θύρα εξαγωγής σκόνης και αδειάστε τη σακούλα σκόνης, εάν χρησιμοποιείται. Επιθεωρήστε τη λεπίδα του πριονιού και τα εξαρτήματα στερέωσης για ζημίες και, στη συνέχεια, προχωρήστε στη συντήρηση.

Περιορισμοί υπερθέρμανσης

Το μηχανήμα δεν διαθέτει ρύθμιση ισχύος και η κατανάλωση ενέργειας αυξάνεται με το φορτίο κατά την κοπή. Όσο μεγαλύτερη είναι η αντίσταση του υλικού και η πίεση στην κεφαλή κοπής, τόσο πιο γρήγορα θερμαίνεται ο κινητήρας, με αποτέλεσμα την υπερθέρμανση. Για να μειώσετε την υπερθέρμανση, κόβετε με ομαλή κίνηση, αποφεύγοντας το χτύπημα ή την υπερβολική πίεση, χρησιμοποιείτε μια κυκλική λεπίδα πριονιού κατάλληλη για το υλικό και διατηρήστε την σε καλή κατάσταση, και βεβαιωθείτε ότι οι οπές εξαερισμού είναι καθαρές και ότι η σκόνη αφαιρείται από το πριόνι κοπής.

Το πριόνι κοπής έχει σχεδιαστεί για διακοπόμενη λειτουργία S6 20% σε κύκλο 5 λεπτών, όπου περίπου το 20% του χρόνου αφιερώνεται σε εργασία υπό φορτίο και περίπου το 80% σε κατάσταση μη φορτίου, όπως όταν δεν κόβετε ή όταν ψιχάτε. Όταν κόβετε εντατικά, κάντε διαλείμματα και, εάν παρατηρήσετε σημαντική πτώση στην ταχύτητα της λεπίδας, ασυνήθιστους θορύβους ή αισθητή αύξηση της θερμοκρασίας, μειώστε την πίεση, διακόψτε την εργασία και αφήστε το εργαλείο να κρυώσει.

ΣΥΝΤΗΡΗΣΗ ΚΑΙ ΑΠΟΘΗΚΕΥΣΗ

ΠΡΟΣΟΧΗ! Πριν από οποιαδήποτε ρύθμιση, σέρβις ή συντήρηση, αποσυνδέστε το καλώδιο τροφοδοσίας από την πρίζα. Μετά την ολοκλήρωση της εργασίας, ελέγξτε την τεχνική κατάσταση του ηλεκτρικού εργαλείου ελέγχοντας οπτικά το σώμα και τη λαβή, το ηλεκτρικό καλώδιο με το φως και την ανακούφιση τάσης, τη λειτουργία του ηλεκτρικού διακόπτη, το ξεβούλωμα των σχισμών εξερισμού, τους σπινθήρες των βουρτσών, τον θόρυβο από τα ρουλεμάν και τα γρανάζια, την εκκίνηση και την ομαλή λειτουργία. Κατά τη διάρκεια της περιόδου εγγύησης, ο χρήστης δεν επιτρέπεται να αποσυναρμολογήσει το ηλεκτρικό εργαλείο ή να αντικαταστήσει τυχόν υποσυγκροτήματα ή εξαρτήματα, καθώς αυτό θα ακυρώσει την εγγύηση. Οποιοσδήποτε ανωμαλίες παρατηρηθούν κατά την επιθεώρηση ή κατά τη λειτουργία αποτελούν σήμα για επισκευή σε κέντρο σέρβις. Μετά την ολοκλήρωση της εργασίας, το περίβλημα, οι σχισμές εξαερισμού, οι διακόπτες και τα καλωύματα πρέπει να καθαρίζονται για παράδειγμα, με πίδακα αέρα (με πίεση που δεν υπερβαίνει τα 0,3 MPa), μια βούρτσα ή ένα στεγνό πανί χωρίς τη χρήση χημικών ουσιών ή υγρών καθαρισμού. Τα εργαλεία και οι λαβές πρέπει να καθαρίζονται με ένα στεγνό, καθαρό πανί.

Για να διατηρήσετε την σωστή λειτουργία, διατηρήστε τα προστατευτικά, τις εισαγωγές αέρα και το περίβλημα του κινητήρα όσο το δυνατόν πιο απαλλαγμένα από σκόνη και βρωμιά και καθαρίστε το πριόνι κοπής μετά από κάθε χρήση. Διατηρήστε το προστατευτικό της λάμας του πριονιού καθαρό και αποφύγετε τη χρήση διαλυτών ή προϊόντων με βάση το πετρέλαιο. Συνιστάται η περιοδική λίπανση των συρόμενων στοιχείων με λάδι μηχανής για τη μείωση της διάβρωσης. Πριν από κάθε χρήση, επιθεωρήστε τον μηχανισμό κινούμενου προστατευτικού της λάμας του πριονιού για βρωμιά, βουρτσάστε τυχόν παλιά πριονίδια και θραύσματα και ελέγξτε ότι ο οδηγός του προστατευτικού κινείται ομαλά.

Ένα κατεστραμμένο ένθετο πάγκου εργασίας θα πρέπει να αντικαθίσταται αμέσως, καθώς μικρά εξαρτήματα μπορεί να παγιδευτούν μεταξύ του ενθέματος και της λεπίδας του πριονιού, προκαλώντας μπλοκάρισμα της λεπίδας. Μετά τη λήξη της περιόδου εγγύησης, συνιστάται να ελέγχετε περιοδικά τις ψήκτρες άθρακα. Εάν οι βούρτσες έχουν φτάσει στο όριο φθοράς ή είναι κατεστραμμένες, αντικαταστήστε ολόκληρο το σετ βουρτσών με ένα πανομοιότυπο.

Φυλάσσετε σε ξηρό, προστατευμένο από την υγρασία και τον παγετό μέρος, μακριά από παιδιά. Συνιστάται να αποθηκεύετε το πριόνι κοπής στη συσκευασία του ή να το καλύψετε για να το προστατεύετε από τη σκόνη και την υγρασία, και να φυλάσσετε το εγγενίδιο οδηγίων μαζί με το πριόνι κοπής. Εάν το μεταφέρετε στην αρχική του συσκευασία, ασφαλίστε τα κινούμενα μέρη και τοποθετήστε το πριόνι κοπής στη συσκευασία με τρόπο που να συνάδει με τα χαρακτηριστικά ασφαλείας που υπάρχουν στο εσωτερικό της συσκευασίας. Πριν από τη μετακίνηση ή τη μεταφορά, ασφαλίστε την περιστροφή του τραπέζιου εργασίας, χαμηλώστε την κεφαλή κοπής στην κάτω θέση και ασφαλίστε την με τον πέδρο ασφάλισης, και ασφαλίστε τη λειτουργία τροφοδοσίας οδηγού στην πίσω θέση με το κουμπί ασφαλίσης οδηγού. Μεταφέρετε πάντα το πριόνι κοπής αποσυνδεδεμένο από την πρίζα. Για μικρές αποστάσεις, χρησιμοποιήστε τη λαβή μεταφοράς ή μεταφέρετέ το από το σταθερό τραπέζι εργασίας. Μην σηκώνετε το πριόνι κοπής από τα προστατευτικά ή τις ρυθμίσεις.

ХАРАКТЕРИСТИКИ НА ИНСТРУМЕНТА

Контурният трион е универсален инструмент, предназначен за рязане на дърво и дървесни материали. Неговите широки възможности за регулиране позволяват както прави, така и ъглови разрези. Инструментът е предназначен за работилница и монтажни работи, изискващи повтарящи се разрези под предварително определен ъгъл. Правилната, надеждна и безопасна работа на инструмента зависи от правилната му употреба, следователно:

Преди да използвате инструмента, прочетете цялото ръководство и го запазете.

Доставчикът не носи отговорност за каквито и да е щети, произтичащи от неспазване на правилата за безопасност и препоръките на това ръководство.

ОБОРУДВАНЕ

Продуктът се доставя комплектован, но изисква сглобяване, както е описано по-нататък в ръководството. Фабричната опаковка трябва да съдържа: ълорезещ трион, торба за събиране на прах, циркуляр, скоба за работна маса, винтове за движение на режещата глава.

ТЕХНИЧЕСКИ ПАРАМЕТРИ

Параметър	Мерна единица	Стойност
Каталожен номер		УТ-821732
Номинално напрежение	[V~]	220 - 240
Номинална честота	[Hz]	50
Непрекъснатата номинална мощност	[W]	1800 г.
Максимална мощност (S6 20%)	[W]	2000 г.
Номинална скорост	[мин ⁻¹]	5000
Максимална височина × максимална дължина на рязане		
Хоризонтален ъгъл на завъртане 0° / ъгъл на наклон 0°	[мм]	90 × 340
Хоризонтален ъгъл на завъртане 45° / ъгъл на наклон 0°	[мм]	90 × 240
Хоризонтален ъгъл на завъртане 0° / ъгъл на наклон 45° наляво	[мм]	45 × 340
Хоризонтален ъгъл на завъртане 45° / ъгъл на наклон 45° наляво	[мм]	45 × 240
Хоризонтален ъгъл на завъртане 0° / ъгъл на наклон 45° надясно	[мм]	37 × 340
Хоризонтален ъгъл на завъртане 45° / ъгъл на наклон 45° надясно	[мм]	37 × 240
Диск за циркуляр: външен диаметър × диаметър на затягане × максимална дебелина	[мм]	255 × 30 × 2,8
Максимален ъгъл на рязане под ъгъл	[°]	-45 – +45
Маса	[кг]	15
Ниво на шум		
- звуково налягане L _{pa} ± K	[dB(A)]	94,2 ± 3,0
- мощност L _{wa} ± K	[dB(A)]	107,2 ± 3,0
Клас на изолация		II
Лазерна показалка		
- клас		2
- мощност	[mW]	<1
- дължина на вълната	[nm]	650

Декларираната стойност на шумовите емисии е измерена с помощта на стандартен метод за изпитване и може да се използва за сравняване на един инструмент с друг. Декларираната стойност на шумовите емисии може да се използва при предварителна оценка на експозицията.

Декларираната обща стойност на вибрациите е измерена с помощта на стандартен метод за изпитване и може да се използва за сравняване на един инструмент с друг. Декларираната обща стойност на вибрациите може да се използва при предварителна оценка на експозицията.

Забележка! Емисиите на вибрации и шум по време на работа на инструмента може да се различават от декларираната стойност в зависимост от начина на употреба на инструмента.

Забележка: Трябва да се установят мерки за безопасност, основани на оценка на експозицията при реални условия на употреба, за да се защити операторът (включително всички части на работния цикъл, като например времената, когато инструментът е изключен или работи на празен ход, и времената за активиране).

ОБЩИ ПРЕДУПРЕЖДЕНИЯ ЗА БЕЗОПАСНОСТ ПРИ РАБОТА С ЕЛЕКТРОИНСТРУМЕНТИ

Внимание! Прочетете всички предупреждения за безопасност, илюстрации и спецификации, предоставени с този електрически инструмент. Неспазването им може да доведе до токов удар, пожар или сериозни наранявания.

Запазете всички предупреждения и инструкции за бъдещи справки.

Терминът „електрически инструмент“, използван в предупрежденията, се отнася за всички електрически инструменти, независимо дали са с кабел или без кабел.

Безопасност на работното място

Поддържайте работното си място добре осветено и чисто. Безпорядъкът и лошото осветление могат да причинят злополуки. **Не работете с електрически инструменти в експлозивна атмосфера, например в присъствието на запалими течности, газове или изпарения.** Електроинструментите създават искри, които могат да запалят праха или изпаренията. **Дръжте децата и страничните наблюдатели далеч от работната зона.** Загубата на концентрация може да доведе до загуба на контрол.

Електрическа безопасност

Щепселът на захранващия кабел трябва да е в контакта. Не модифицирайте щепсела по никакъв начин. Не използвайте адаптери за щепсели със заземени електрически инструменти. Немодифициран щепсел, който е в контакта, намалява риска от токов удар.

Избягвайте телесен контакт със заземени повърхности, като тръби, радиатори и хладилници. Заземяването на тялото ви увеличава риска от токов удар.

Не излагайте електрическите инструменти на валежи или влага. Попадането на вода или влага в електрическия инструмент ще увеличи риска от токов удар.

Не претоварвайте захранващия кабел. Не използвайте захранващ кабел за носене, дърпане или изключване на щепсела от контакта. **Дръжте захранващия кабел далеч от топлина, масло, остри ръбове и движещи се части.** Повреден или заплитан захранващ кабел увеличава риска от токов удар.

Когато работите на открито, използвайте удължителни кабели, предназначени за употреба на открито. Използването на удължителен кабел, подходящ за употреба на открито, намалява риска от токов удар.

Ако работата с електрически инструмент във влажна среда е неизбежна, използвайте дефектнотокова защита (RCD) като защита срещу захранващото напрежение. Използването на RCD намалява риска от токов удар.

Лична безопасност

Бъдете бдителни, внимавайте какво правите и използвайте здравия разум, когато работите с електрически инструмент. Не използвайте електрически инструмент, докато сте уморени или под влиянието на наркотици, алкохол или лекарства.

Дори момент на невнимание, докато работите с електрически инструмент, може да доведе до сериозни телесни наранявания. **Използвайте лични предпазни средства. Винаги носете предпазни очила.** Използването на лични предпазни средства, като например маски за прах, предпазни обувки против хлъзгане, защитни каски и предпазни средства за слуха, намалява риска от сериозни наранявания.

Предотвратете случайно стартиране. Уверете се, че превключвателят е в изключено положение, преди да го свържете към източник на захранване и/или батерия, да го повдигнете или да го носите. Носенето на електрически инструмент с пръст върху превключвателя или включването на електрически инструмент, който е във включено положение, може да доведе до сериозни наранявания.

Отстранете всички регулиращи ключове или гаечни ключове, преди да включите електрическия инструмент. Гаечен ключ или ключ, оставен прикрепен към въртящата се част на електрическия инструмент, може да доведе до сериозно нараняване.

Не се пренатягайте и не се разтягайте прекалено. Поддържайте правилна стойка и равновесие през цялото време. Това ще ви позволи да контролирате по-добре електрическия инструмент в неочаквани ситуации по време на работа.

Обличайте се подходящо. Не носете широки дрехи или бижута. Дръжте косата и дрехите далеч от движещите се части на електрическия инструмент. Широките дрехи, бижутата или дългата коса могат да бъдат захванати от движещите се части.

Ако оборудването е оборудвано за свързване към системи за прахоулавяне или събиране на прах, уверете се, че те са свързани и се използват правилно. Използването на прахоулавяне намалява риска от опасности, свързани с праха.

Не позволявайте на натрупания опит от честата употреба на инструменти да ви доведе до невнимание и пренебрегване на правилата за безопасност. Невнимателните действия могат да причинят сериозни наранявания за части от секундата.

Използване и грижа за електрически инструменти

Не претоварвайте електрическия инструмент. Използвайте правилния електрически инструмент за предвиденото приложение. Правилният електрически инструмент ще изпълнява работата по-добре и по-безопасно, когато се използва с проектирания си капацитет.

Не използвайте електрически инструмент, ако превключвателят не го включва и изключва. Всеки инструмент, който не може да се управлява с превключвателя, е опасен и трябва да бъде ремонтиран.

Изключете щепсела от контакта и/или извадете батерията, ако е подвижна, преди да правите каквито и да е настройки, да сменяте аксесоари или да съхранявате електрически инструменти. Тези предпазни мерки ще предотвратят случайно включване на електрическия инструмент.

Дръжте инструмента далеч от деца. Не позволявайте на лица, които не са запознати с електрическите инструменти или не са запознати с тези инструкции, да работят с инструмента. Електроинструментите са опасни в ръцете на необучени потребители.

Поддържайте електрическите инструменти и аксесоарите. Проверявайте инструмента за неправилно подравняване или закланяване на движещите се части, счупване на части и всякакви други състояния, които могат да повлияят на работата му. Поправете всички повреди, преди да използвате електрическия инструмент. Много инциденти са причинени от лошо поддържани електрически инструменти.

Поддържайте режещите инструменти чисти и остри. Правилно поддържаният режещ инструмент с остри ръбове е по-малко склонен да се заклещи и е по-лесен за контролиране по време на работа.

Използвайте електрически инструменти, аксесоари, приставки и др. в съответствие с тези инструкции, като вземете предвид вида и условията на работа. Използването на инструменти за работа, различна от предназначението, може да създаде опасна ситуация.

Поддържайте дръжките и повърхностите за захващане сухи, чисти и без масло и мазнини. Хлъзгавите дръжки и повърхности за захващане пречат на безопасната работа и контрол на инструмента в опасни ситуации.

Ремонти

Ремонтирайте електрическия си инструмент само в оторизирани сервиси, като използвате само оригинални резервни части. Това ще гарантира правилната работа на електрическия инструмент.

ИНСТРУКЦИИ ЗА БЕЗОПАСНОСТ ЗА МИТРОВИТЕ ТРИОНИ

Коничните триони са предназначени за рязане на дърво и дървоподобни материали. Те не трябва да се използват с шлифовъчни дискове за рязане на черни материали като пръти, решетки, стълбове и др. Прахът от шлифовъчния диск ще заседне движещи се части, като например долния предпазител на диска. Искрите от рязането с шлифовъчния диск ще изгорят долния предпазител на диска, вложката на работната маса и други пластмасови части.

Използвайте скоби, за да закрепите детайла, когато е възможно. Ако детайлът ще се държи с ръка, винаги дръжте ръката си на поне 100 мм от всяка страна на режещия диск. Не използвайте този трион за рязане на детайли, които са твърде малки, за да бъдат здраво затегнати или държани с ръка. Ако ръката ви е твърде близо до режещия диск, рискът от нараняване от контакт с него се увеличава.

Детайлът трябва да е неподвижен и закрепен или задържан както от опорната плоча, така и от работната маса. Никога не подавайте детайла и не режете свободно на ръка. Незакрепен или движещ се детайл може да бъде изхвърлен с висока скорост, причинявайки нараняване.

Натиснете триона през детайла. Не дърпайте триона през детайла. За да режете, повдигнете главата на триона и я преместете върху детайла, без да режете, стартирайте двигателя, спуснете главата и натиснете триона през детайла. Рязането, докато дърпате триона, вероятно ще доведе до излизане на острието на триона от детайла и рязко изхвърляне на сглобката на острието към оператора.

Никога не кръстосвайте ръцете си по предвидената линия на рязане, нито пред или зад режещия диск. Държането на детайла с кръстосани ръце, например, държането на детайла отясно на режещия диск с лявата ръка или обратното, е много опасно.

Никога не посягайте зад опорната плоча, така че някоя от ръцете ви да е на по-малко от 100 мм от двете страни на режещия диск, за да отстраните дървени отпадъци или по каквато и да е друга причина, докато режещият диск се върти. Разстоянието между въртящия се режещ диск и ръката ви може да не е очевидно и бихте могли сериозно да се нараните.

Проверете детайла преди рязане. Ако детайлът е огънат или накъдрен, затегнете го така, че външната извита повърхност да е обърната към опорната плоча. Винаги се уверявайте, че няма празнина между детайла, опорната плоча и работната маса по линията на рязане. Огънатите или накъдрените детайли могат да се усукат или изместят и да притиснат острието на триона по време на рязане. Детайлът трябва да е без пирони или чужди предмети.

Не използвайте триона, докато работната маса не е почистена от всички инструменти, дървени отпадъци и др., с изключение на детайла. Малки Отломки или хлабави парчета дърво или други предмети, които влизат в контакт с въртящия се трион, могат да бъдат изхвърлени с висока скорост.

Резете само един детайл наведнъж. Няколко слоя материали не могат да бъдат правилно затегнати или задържани и могат да заседнат или да се изместят по време на работа.

Преди употреба се уверете, че ългорежещият трион е закрепен или поставен върху равна, твърда работна повърхност. Равната, твърда работна повърхност намалява риска от нестабилност на ългорежещия трион.

Планирайте работата си. Винаги, когато променяте настройката за ъгъл на скосяване или ъглово рязане, уверете се, че регулируемата опорна плоча е позиционирана правилно, за да поддържа детайла и да избегне контакт с режещия диск или предпазната система. Без да включвате инструмента и без детайла на масата, прокарайте режещия диск през симулиран пълен разрез, за да се уверите, че няма контакт или риск от срязване на опорната плоча.

Използвайте подходяща опора, като например удължения на работната маса, работни стойки и др., ако детайлът е по-широк или по-дълъг от горната част на работната маса. Детайли, по-дълги или по-широки от работната маса на ългорежещия трион, могат да се преобърнат, ако не са здраво закрепени. Ако отрязаната част или детайлът се преобърнат, те могат да повдигнат долния предпазител на острието или да бъдат изхвърлени от въртящото се острие.

Не използвайте друг човек като заместител на удълженията на работната маса или като допълнителна опора.

Нестабилната опора на детайла може да доведе до заклнване на режещия диск или до изместване на материала по време на рязане, като вие и вашият помощник ще бъдете придърпани към въртящия се диск.

Реженият материал не трябва да се притиска или притиска към въртящото се острие на триона по никакъв начин. Ако се компресираща, например чрез използване на ограничители за дължина, реженият материал може да се заклеши от острието и да бъде рязко изхвърлен.

Винаги използвайте скоби или приставки, предназначени за правилно задържане на кръгли материали, като например пръти или тръби. Прътите са склонни да се въртят по време на рязане, което кара острието да „захапе“ и да издърпа детайла с ръцете ви към острието.

Оставете острието да достигне пълна скорост, преди да се докосне до детайла. Това ще намали риска от изхвърляне на детайла.

Ако детайлът или острието се заседнат, изключете триона. Изчакайте всички движещи се части да спрат, след което изключете захранващия кабел и/или извадете батерията. Едва тогава се опитайте да освободите заседналият материал. Продължаването на рязането със заседнал материал може да доведе до загуба на контрол или повреда на триона. **Когато приключите с рязането, отпуснете спусъка, задръжте режещата глава надолу и изчакайте острието да спре, преди да отстраните материала, който ще се реже.** Докосването до острието, докато работите, е опасно.

Дръжте здраво дръжката, когато правите потапяне или освобождавате спусъка, преди режещата глава да е напълно спусната. Спирането на режещия диск може да доведе до рязко издърпване надолу на режещата глава, което създава риск от нараняване.

ПОДГОТОВКА ЗА РАБОТА

Преди да започнете работа, проверете дали машината, захранващият кабел и щепселът са неповредени и дали предпазителите на острието се движат свободно и се връщат в защитното си положение. Ако откриете повреди или неизправни предпазителни, не продължавайте работата.

Забележка: Всички подготвоки трябва да се извършват при изключено захранване. **Захранващият кабел трябва да е изваден от контакта.**

Подготовка на работното място

Инструментът трябва да бъде закрепен към работна маса, стойка или подобно място на работното място. Всички предпазителни и предпазни устройства трябва да бъдат правилно закрепени преди работа с ъглорезещия трион. Уверете се, че острието на триона може да се върти свободно. Когато работите с дърво, внимавайте в него да не попаднат чужди предмети, като пирони, винтове и др. Преди да работите с ъглорезещия трион, уверете се, че всички движещи се части могат да се движат плавно и острието на триона е здраво монтирано. Преди да свържете захранващия кабел към електрическата мрежа, уверете се, че спецификациите на захранването съответстват на тези на табелката с данни на инструмента. Контурният трион трябва да се постави върху равна и стабилна повърхност. Височината на монтаж трябва да се регулира спрямо ръста на оператора, позволявайки пълна работа без прекомерен обхват, като същевременно се осигурява стабилна и безопасна стойка.

Основата на работната маса е снабдена с отвори за закрепването ѝ към пода. За тази цел използвайте четири монтажни винта (не са включени) и, ако е необходимо, шайби и гайки, подходящи за типа на работната маса.

Регулиране на режещата глава (IV)

Извън кутията, режещата глава на ъглорезещия трион може да бъде заключена в долно положение от заключващия щифт на главата. За да я отключите, натиснете леко главата надолу, издърпайте заключващия щифт на главата и я завъртете на 90°, след което повдигнете главата, докато държите дръжката.

Когато повдигате и спускате главата, винаги дръжте дръжката, тъй като възвратната пружина автоматично повдига главата. Докато главата се движи, проверете дали подвижният предпазител на режещия диск се движи свободно, като автоматично го разкрива при спускане и автоматично го покрива при повдигане. Ако откриете някакви препятствия, блокиращи предпазителя на режещия диск, отстранете ги преди да започнете работата.

Ако е необходимо да ограничите дълбочината на рязане, регулирайте ограничителя на дълбочината, като затегнете винта и го закрепите с контрагайката. След това проверете зададената дълбочина върху тестово парче и го регулирайте, ако е необходимо.

Монтаж и подмяна на циркуляр (V), (VI), (VII)

ВНИМАНИЕ! Преди да монтирате или смените острието на триона, изключете ъглорезещия трион, извадете го от контакта и изчакайте, докато острието спре напълно. Носете предпазни ръкавици, когато смените острието на триона.

Повдигнете режещата глава в горно положение и я заключете на място с фиксация щифт на главата. След това повдигнете подвижния предпазител на острието достатъчно, за да получите достъп до болта на шпиндела и поставете ключа. Натиснете и задръжте заключването на шпиндела, след което използвайте гаечен ключ, за да завъртите бавно винта на шпиндела, докато шпинделът се заключи. Докато държите заключването на шпиндела, развийте винта на шпиндела по посока на часовниковата стрелка, тъй като той има лява резба. След това отстранете външния фланец и свалете острието на триона, като го плъзнете надолу. Преди да монтирате ново острие на триона, почистете контактните повърхности и монтажните елементи от прах и замърсявания и почистете вътрешния и външния фланец.

Монтирайте острието на триона съгласно стрелката за посока на въртене на предпазителя, поставете външния фланец и

докато държите заключващия механизъм на шпиндела, затегнете винта на шпиндела обратно на часовниковата стрелка. След това освободете заключващия механизъм на шпиндела и отключете главата на триона, като освободите щифта за заключване на главата. Проверете дали подвижният предпазител работи правилно и дали острието на триона се върти свободно както перпендикулярно, така и под ъгъл от 45°.

Препоръки за употреба на циркулярни триони

ПРЕДУПРЕЖДЕНИЕ! Уверете се, че максималната разрешена скорост на циркулярния трион е равна или по-висока от скоростта на ългорежещия трион. Използването на циркуляр, който не отговаря на горното изискване, ще доведе до счупване на острието на триона по време на работа, което може да причини сериозно нараняване.

Използвайте само остриета, препоръчани от производителя, предназначени за рязане на дървесина и дървесни материали, с карбидни зъби, отговарящи на изискванията на EN 847-1 и отговарящи на спецификациите, посочени в таблицата с технически данни. Не използвайте остриета от бърза стомана (HSS). Не използвайте абразивни дискове или остриета, предназначени за рязане на метал. Не използвайте хлабави редуционни пръстени или вулци за регулиране на отвора на острието. Ако острието е оборудвано с фиксирани редуционни пръстени, уверете се, че те са с еднакъв диаметър, успоредни един на друг и поне 1/3 от диаметъра на острието. Преди да монтирате острието, почистете монтажните повърхности и крепежните елементи от прах, смола, грес, масло и вода.

Циркулярният трион трябва да се избере въз основа на материала, който ще се реже. Колкото повече зъби има, толкова по-високо е качеството на прореза, така че за рязане на ламинирани плоскости и по-твърди материали се препоръчва 48-зъбен диск. 24-зъбният диск, включен в комплекта на ългорежещия трион, може да се използва за по-бързи и по-груби разрези на дърво, включително конструкционен дървен материал, при условие че детайлът е правилно закрепен.

Не използвайте повредени или деформирани режещи дискове. Преди всяка употреба проверявайте визуално режещия диск и ако откриете пукнатини, отчупвания, огъвания, счупени зъби или други повреди, сменете го преди употреба. Държейки диска за монтажния отвор, леко почукайте тялото на диска с дръжката на пластмасова отвертка. Кух звук може да показва пукнатина в тялото на диска, която може да не е видима с просто око. Ако имате някакви съмнения относно състоянието на диска, сменете го преди употреба. Не поправяйте и не използвайте повторно напукани дискове.

Прахоулавяне (VIII)

Контурният трион е оборудван с конектор, който ви позволява да свържете включената торбичка за прах или външна система за прахоулавяне. Торбичката за прах трябва да се натисне докрай върху конектора за прахоулавяне на двигателя. Торбата трябва да се изпразва всеки път, когато се напълни, и след употреба, като се отвори ципът на дъното. Ако използвате външна система за прахоулавяне, свържете гъвкавия маркуч директно към накрайника или с помощта на подходящ адаптер, подходящ за използвания маркуч.

Лазерна показалка

ПРЕДУПРЕЖДЕНИЕ! Не се взирайте в източника на лазерен лъч и не насочвайте лазерния лъч към очите си, тъй като това може да доведе до временно или трайно увреждане на очите.

Контурният трион е оборудван с лазерна показалка, която показва линията на рязане върху материала, монтиран на масата. Показалецът се активира от превключвателя на лазерната показалка. Настройването на превключвателя в позиция, маркирана със символа за лазерно излъчване, активира лазера. Настройването на превключвателя в позиция, маркирана с „OFF“, деактивира лазера.

Удължителни кабели

Ако е необходимо да свържете инструмента с помощта на удължителен кабел, напречното сечение на проводника му не трябва да е по-малко от напречното сечение на захранващия кабел, доставен с инструмента. За удължителни кабели с дължина до 25 м, напречното сечение на проводника трябва да бъде поне 1,5 мм².

Остатъчен риск

Машината е проектирана и изработена в съответствие с приложимите стандарти за безопасност. Въпреки това, по време на употреба на продукта могат да възникнат остатъчни рискове.

Здравни рискове, свързани с електрическото захранване, поради използването на неправилни захранващи кабели.

Опасност от шум поради неносене на предпазни средства за слуха.

Остатъчният риск може да бъде сведен до минимум чрез стриктно спазване на инструкциите за безопасност.

ИЗПОЛЗВАНЕ НА ИНСТРУМЕНТА

Преди да започнете рязане, проверете дали всички регулиращи заключващи механизми са затегнати, дали предпазителят на диска функционира правилно и дали няма проблеми с пречене в целия диапазон на движение на главата на триона. Това трябва да се провери без да се стартира машината. Проверете материала за пирони, скоби, винтове и пукнатини и преченете дали може да бъде здраво поддържан и закрепен. Прокарайте захранващия кабел и евентуалния удължителен кабел извън зоната на рязане, така че да не могат да бъдат заклещени под главата на триона.

След това стартирайте машината без товар и се уверете, че работи плавно, без тракане, триене или необичайни вибрации. След това отпуснете спусъка и изчакайте острието да спре напълно. Поставете детайла върху маса, като го поста-

вите върху опорната плоча, и го закрепете със скоба. След като стартирате, оставете триона да достигне номиналната си скорост, преди да започнете да режете с плавно движение, без да прилагате прекомерен натиск.

Задаване на параметри на рязане

Хоризонталният ъгъл на рязане се настройва чрез завъртане на работната маса. Преди да завъртите масата, повдигнете режещата глава в горна позиция. За да направите това, разхлабете винта за въртене на главата, освободете заключването на въртенето на масата и завъртете масата в желаната позиция, като използвате скалата. Масата има тресчотка за стандартни ъгли, която служи като помощно средство за бързо регулиране, а ъгълът може да се настройва и индиректно, като използвате скалата. След като ъгълът е настроен, затегнете винта за въртене на главата. Не оставяйте масата заключена единствено с тресчотката (IX), (X). Преди да правите косени разрези, регулирайте опорните плочи на масата, за да поддържате разстояние от поне 5 мм до режещия диск в целия му диапазон на движение. Опорните плочи имат горни удължения, така че преди да наклоните главата, те трябва да бъдат преместени настрани, за да се поддържа разстояние от режещия диск и предпазителите в целия му диапазон на движение. Ъгълът на скосяване се настройва чрез накланяне на режещата глава наляво или надясно до 45 градуса. За да направите това, разхлабете винта за регулиране на скосяването на главата и настройте главата на желания ъгъл, като използвате скалата (XI). За да наклоните надясно, освободете щифта за скосяване на главата и, докато го държите в освободено положение, наклонете главата. След това освободете щифта, за да се върнете в заключено положение, преди да затегнете винта за регулиране на скосяването на главата (XII).

Контурният трион позволява рязане както с глава надолу, така и с водачи. Движението на главата по водачите може да се заключи с помощта на заключващата дръжка. За рязане без подаване главата трябва да се настрои в задно положение, а подаването да се заключи. За по-широки рязане подаването трябва да се отключи и главата трябва да се провери за плавно движение в целия ѝ диапазон. За да извършите рязане с потапяне, настройте ограничителя на дълбочината, като регулирате винта, след което проверете зададената дълбочина върху проба и я регулирайте, ако е необходимо (XIII). След всяка промяна на ъгъла на въртене на масата, накланя на главата и всяка промяна на режима на движение на главата, при изключено захранване, симулирайте работното движение в пълния му диапазон и проверете дали циркулярният трион и предпазителите не срещат препятствия и не влизат в контакт с работната маса, вложката на работната маса, опорните плочи на масата или други части на инструмента.

Подготовка и фиксиране на детайла (XIV)

Материалът трябва да бъде поставен здраво върху работната маса и притиснат към опорната плоча на масата, така че да не може да се измести по време на рязане. Закрепете материала със скоба за маса. Скобата за маса трябва да се монтира в отвора, разположен зад опорната плоча на масата от лявата или дясната страна, след което да се закрепят с винт и материалът да се притисне към работната маса и опорната плоча на масата. Преди да започнете да режете, проверете дали скобата за маса няма да влезе в контакт с движещи се части или с режещия диск по време на целия диапазон на движение на режещата глава. Регулирайте позицията ѝ, ако е необходимо.

За дълги и тежки детайли, опората трябва да се осигури от двете страни на ъглорежещия трион на същата височина като работната маса, за да се поддържа детайлът нивелиран и да се намали рискът от закланяване и откат. За тънки детайли не разчитайте единствено на скобата на масата; опората трябва да се осигури по цялата дължина на детайла.

Удължете удълженията на масата до необходимата дължина, за да поддържате по-дълги детайли и ги заключете на място. Плъзнете навън ограничителните плочи в краищата на удълженията и ги регулирайте, за да поддържат материала и да ограничат движението му по време на рязане.

Осъществяване на разреза

Преди да започнете, уверете се, че имате стабилна стойка и здраво хванете дръжката. За да стартирате, натиснете блокировката на превключвателя и след това натиснете електрическия превключвател. Превключвателят няма функция за блокиране, така че ъглорежещият трион се изключва, когато налягането се освободи. Не заключавате превключвателя във включено положение. Преди да започнете рязане, детайлът трябва да бъде поставен здраво върху работната маса, притиснат към опорните плочи на масата и закрепен със скоба. Преди да започнете, уверете се, че циркулярният диск не докосва материала или други компоненти на инструмента. След стартиране, оставете циркулярния диск да достигне номиналната си скорост, преди да започнете рязане. Когато режете с намалена глава, фиксирайте хода на главата върху водачите и спуснете главата плавно, без резки движения или прилагане на прекомерен натиск. Когато режете с подаване на главата, преди да започнете рязането, издърпайте главата възможно най-далеч от опорните плочи на масата, след това спуснете главата върху материала и режете само докато движите главата към опорните плочи на масата. Не режете, докато отдалечавате главата от опорните плочи на масата. При рязане, водете циркуляра с плавно движение, като прилагате само необходимото налягане за рязане на материала. Не претоварвайте ъглорежещия трион и не позволявайте на остриетата да прегряват, избягвайте удар на острието на триона в материала и се движете по начин, който не води до усукване на острието в прореза. След завършване на рязането, дръжте режещата глава в долно положение и не я повдигайте, докато острието на триона не спре напълно. При използване на подаващо рязане, натиснете главата докрай към опорните плочи на масата, преди да освободите спуська и да повдигнете главата. След това освободете спуська и изчакайте острието на триона да спре напълно. Продължете да държите дръжката и позволете на възвратната пружина да повдигне бавно режещата глава, с леко противодействие, без да освобождавате дръжката. След като острието спре, изключете инструмента от контакта и едва тогава отстранете материала от масата и преминете към следващата стъпка.

Засядане на триона в материала

Ако острието на триона се заклещи в режещия материал, незабавно освободете превключвателя и задръжте режещата глава стабилно, докато острието спре напълно. След това изключете ългорежещия трион от захранването, като изключите щепсела от контакта.

След като изключите захранването, отстранете причината за засядането, например като правилно подпрете и закрепите детайла, регулирате настройките или отстраните чужд предмет от детайла. След това внимателно изведете острието от рязането без да рязко се движите. Проверете острието на триона за повреди или деформация и проверете дали главата и предпазителите се движат свободно. Ако е повредено, сменете острието, преди да възобновите работата. Продължаването на рязането със заседнал детайл може да доведе до загуба на контрол или повреда на триона.

Дейности след работа

След като завършите рязането, отпуснете спусъка и изчакайте трионът да спре напълно. Не повдигайте режещата глава, докато острието не спре напълно. След това повдигнете режещата глава, изключете ългорежещия трион от контакта, отстранете материала от работната маса и почистете работната зона.

След приключване на работата, отстранете праха и стружките около предпазителите, работната маса и отвора за прахоулавяне и изпразнете торбата за прах, ако е използвана. Проверете режещия диск и монтажните елементи за повреди, след което преминете към поддръжка.

Ограничения за прегряване

Машината няма регулиране на мощността и консумацията на енергия се увеличава с натоварването по време на рязане. Колкото по-голямо е съпротивлението на материала и налягането върху режещата глава, толкова по-бързо се нагрива двигателят, което потенциално може да доведе до прегряване. За да намалите прегряването, режете с плавно движение, като избягвате удряне или прекомерен натиск, използвайте циркулярно острие, подходящо за материала, и го поддържайте в добро състояние, както и се уверете, че вентилационните отвори са чисти и прахът се отстранява от ългорежещия трион. Контурният трион е проектиран за S6 20% периодична работа в 5-минутен цикъл, където приблизително 20% от времето се прекарва в работа под товар, а приблизително 80% се прекарва в ненаатоварено състояние, например без рязане или охлаждане. При интензивно рязане правете почивки и ако забележите значителен спад в скоростта на острието, необичайни шумове или забележимо повишаване на температурата, намалете налягането, спрете работата и оставете инструмента да се охлади.

ПОДДРЪЖКА И СЪХРАНЕНИЕ

ВНИМАНИЕ! Преди да извършвате каквито и да е настройки, обслужване или поддръжка, изключете захранващия кабел от контакта. След приключване на работата проверете техническото състояние на електрическия инструмент, като огледате визуално корпуса и дръжката, електрически кабел с щепсела и облекчението на опъна, работата на електрическия превключвател, отпушването на вентилационните отвори, искренето на четките, шума от лагерите и зъбните колела, стартирането и плавната работа. По време на гаранционния период потребителят няма право да разглобява електрическия инструмент или да заменя каквито и да било подвзъзми или части, тъй като това ще анулира гаранцията. Всякакви нередности, наблюдавани по време на проверката или по време на работа, са сигнал за ремонт в сервизен център. След приключване на работата корпусът, вентилационните отвори, превключвателите и кондензаторите трябва да се почистят, например с въздушна струя (с налягане не по-голямо от 0,3 МПа), четка или суха кърпа, без да се използват химикали или почистващи течности. Инструментите и дръжките трябва да се почистват със суха, чиста кърпа. За да поддържате правилната работа, поддържайте предпазителите, въздухозаборниците и корпуса на двигателя възможно най-чисти от прах и замърсявания и почиствайте ългорежещия трион след всяка употреба. Поддържайте предпазителя на режещия диск чист и избягвайте използването на разтворители или продукти на петролна основа. Препоръчва се периодично смазване на плъзгащите се елементи с машинно масло, за да се намали корозията. Преди всяка употреба проверявайте механизма на подвижния предпазител на режещия диск за замърсявания, изчетквайте стари дървени стърготини и трески и проверете дали водачът на предпазителя се движи плавно.

Повредена вложка на работната маса трябва да се смени незабавно, тъй като малки части могат да попаднат между вложката и режещия диск, което да доведе до заклиняване на диска. След изтичане на гаранционния срок се препоръчва периодично да се проверяват графитните четки. Ако четките са достигнали границата на износване или са повредени, сменете целия комплект четки с идентичен.

Съхранявайте на сухо, защитено от влага и замързяване място, далеч от деца. Препоръчително е да съхранявате ългорежещия трион в опаковката му или да го покриете, за да го предпазите от прах и влага, и да държите ръководството за употреба заедно с ългорежещия трион. Ако го транспортирате в оригиналната му опаковка, обезопасете движещите се части и поставете ългорежещия трион в опаковката по начин, съответстващ на функциите за безопасност вътре в опаковката. Преди преместване или транспортиране, заключете въртенето на работната маса, спуснете режещата глава в долно положение и я закрепете с заключващия щифт, и заключете функцията за подаване на водача в задно положение с колчето за заключване на водача. винаги транспортирайте ългорежещия трион изключен от контакта. За къси разстояния използвайте дръжката за носене или го носете за неподвижната работна маса. Не повдигайте ългорежещия трион за предпазителите или настройките.

CARACTERÍSTICAS DA FERRAMENTA

A serra de esquadria é uma ferramenta versátil, concebida para cortar madeira e materiais à base de madeira. Graças às amplas opções de ajuste, é possível cruzamento reto e angular. A ferramenta foi concebida para trabalhos de oficina e montagem onde são necessários cortes repetitivos num dado ângulo. O funcionamento correto, fiável e seguro da ferramenta depende do funcionamento correto, portanto:

Antes de usares a ferramenta, lê e guarda o manual completo.

O fornecedor não se responsabiliza pelos danos resultantes do incumprimento das normas e recomendações de segurança deste manual.

EQUIPAMENTO

O produto é entregue em condição total, mas requer a montagem descrita mais adiante nas instruções.

O pacote de fábrica deve incluir: serra de esquadria, saco de recolha de pó, serra circular, grampo de mesa de trabalho, parafusos de movimento da cabeça de corte.

PARÂMETROS TÉCNICOS

Parâmetro	Unidade de medida	Valor
Número da peça		YT-821732
Tensão nominal	[V~]	220 - 240
Frequência classificada	[Hz]	50
Potência nominal contínua	[W]	1800
Potência máxima (S6 20%)	[W]	2000
Velocidade Nominal	[^{min} -1]	5000
Max. altura x máximo. Comprimento de corte		
Ângulo de Giro Horizontal 0° / Ângulo de Inclinação 0°	[mm]	90 x 340
Ângulo de Giro Horizontal 45° / Ângulo de Inclinação 0°	[mm]	90 x 240
Ângulo de giro horizontal 0° / Ângulo de inclinação 45° à esquerda	[mm]	45 x 340
Ângulo de Giro Horizontal 45° / Ângulo de Inclinação 45° Esquerda	[mm]	45 x 240
Ângulo de rotação horizontal 0° / Ângulo de inclinação 45° à direita	[mm]	37 x 340
Ângulo de Giro Horizontal 45° / Ângulo de Inclinação 45° Direita	[mm]	37 x 240
Serra circular: Média Exterior x Mid. Fixação x espessura máxima.	[mm]	255 x 30 x 2,8
Ângulo máximo de corte do bisel	[°]	-45 - +45
Missa	[kg]	15
Nível de ruído		
- pressão sonora $L_{wa} \pm K$	[dB(A)]	94.2 ± 3.0
- Energia $L_{wa} \pm K$	[dB(A)]	107.2 ± 3.0
Classe de isolamento		II
Ponteiro laser		
- Classe		2
- Potência	[mW]	<1
- comprimento de onda	[nm]	650

O valor declarado de emissão sonora foi medido através de um método de teste padrão e pode ser usado para comparar uma ferramenta com outra. O valor declarado de emissão sonora pode ser utilizado na avaliação inicial de exposição.

O valor total de vibração declarado foi medido através de um método de teste padrão e pode ser usado para comparar uma ferramenta com outra. O valor total declarado de vibração pode ser utilizado na avaliação inicial da exposição.

Atenção! A vibração e a emissão de ruído durante o funcionamento da ferramenta podem diferir do valor declarado, dependendo da forma como a ferramenta é utilizada.

Atenção! Devem ser especificadas medidas de segurança baseadas numa avaliação da exposição em condições reais de utilização para proteger o operador (incluindo todas as partes do ciclo de trabalho, como o momento em que a ferramenta está desligada ou em marcha lenta e o momento da ativação).

AVISOS GERAIS PARA A SEGURANÇA DAS FERRAMENTAS ELÉTRICAS

Aviso! Consulte todos os avisos de segurança, ilustrações e especificações fornecidos com esta ferramenta elétrica. A falta de observação pode levar a choque elétrico, incêndio ou ferimentos graves.

Guarde todos os avisos e instruções para referência futura.

O termo „ferramenta elétrica” usado nos avisos refere-se a todas as ferramentas elétricas, sejam elas com ou sem fios.

Segurança no local de trabalho

Mantenha o local de trabalho bem iluminado e limpo. A desordem e a má iluminação podem ser a causa de acidentes.

Não opere ferramentas elétricas em ambientes com risco acrescido de explosão, contendo líquidos, gases ou vapores inflamáveis. As ferramentas elétricas geram faíscas que podem incendiar pó ou fumos.

Crianças e transeuntes não devem ser autorizados a entrar no local de trabalho. A perda de concentração pode fazer com que percas o controle.

Segurança elétrica

A ficha do cabo elétrico tem de corresponder à tomada AC. Não deves modificar o plugin de forma alguma. Não use nenhum adaptador de ficha com ferramentas elétricas ligadas à terra. Uma ficha não modificada que encaixa na tomada reduz o risco de choque elétrico.

Evite o contacto com superfícies ligadas à terra, como tubos, aquecedores e frigoríficos. Aterrar o corpo aumenta o risco de choque elétrico.

Não exponha ferramentas elétricas à precipitação ou à humidade. A água e a humidade que entram na ferramenta elétrica aumentam o risco de choque elétrico.

Não sobrecarregue o cabo de alimentação. Não use o cabo de alimentação para transportar, puxar ou desligar a ficha da tomada AC. Evite o contacto do cabo de alimentação com calor, óleos, arestas afiadas e partes móveis. Danos ou emaranhamentos no cabo de alimentação aumentam o risco de choque elétrico.

Se estiver a trabalhar fora de espaços fechados, use extensões desenhadas para uso exterior. O uso de uma extensão adequada para uso exterior reduz o risco de choque elétrico.

Se o uso da ferramenta elétrica num ambiente húmido for inevitável, deve ser utilizado um dispositivo de corrente residual (RCD) como proteção contra a tensão de alimentação. O uso de RCDs reduz o risco de choque elétrico.

Segurança pessoal

Mantenha-se alerta, preste atenção ao que está a fazer e use o bom senso ao operar uma ferramenta elétrica. Não use a ferramenta elétrica enquanto estiver cansado ou sob o efeito de drogas, álcool ou medicação. Mesmo um momento de desatenção durante o trabalho pode levar a lesões pessoais graves.

Use equipamento de proteção individual. Use sempre proteção ocular. O uso de equipamento de proteção individual, como máscaras de pó, sapatos antiderrapantes, capacetes e protetores auditivos, reduz o risco de lesões pessoais graves.

Evite arranques acidentais. Certifique-se de que o interruptor de energia está na posição „desligado” antes de ligar à bateria e/ou ao pacote de baterias, levantar ou mover a ferramenta elétrica. Transportar a ferramenta elétrica com o dedo no interruptor ou ligar a ferramenta enquanto o interruptor está na posição „ligado” pode causar lesões graves.

Antes de ligar a ferramenta elétrica, retire quaisquer chaves inglesas e outras ferramentas que tenham sido usadas para a ajustar. Uma chave inglesa deixada em componentes rotativos pode causar ferimentos graves.

Não estendas a mão nem te inclines demasiado. Mantenha sempre a postura correta e o equilíbrio. Isto facilitará o controlo da ferramenta elétrica em caso de situações inesperadas durante o funcionamento.

Vista-te adequadamente. Não use roupa larga nem joias. Mantenha o cabelo e a roupa afastados das partes móveis da ferramenta elétrica. Roupa larga, joias ou cabelo comprido podem ficar presos por partes móveis.

Se os dispositivos forem concebidos para ligar a extração ou recolha de pó, certifique-se de que estão ligados e usados corretamente. A utilização de extração de pó reduz o risco de riscos de pó.

Não deixes que a experiência adquirida ao usar frequentemente a ferramenta te leve a ser descuidado e a ignorar as regras de segurança. Agir de forma descuidada pode causar ferimentos graves num instante.

Utilização e cuidado da ferramenta elétrica

Não sobrecarregue a ferramenta elétrica. Use a ferramenta elétrica para a aplicação específica. A ferramenta elétrica certa proporcionará uma operação melhor e mais segura se for usada para a carga projetada.

Não use a ferramenta elétrica se o interruptor não permitir ligar e desligar. Uma ferramenta que não pode ser controlada pelo interruptor de rede é perigosa e tem de ser reparada.

Desligue a ficha da tomada e/ou remova a bateria, se puder ser desmontável da ferramenta elétrica, antes de ajustar, trocar acessórios ou guardar a ferramenta. Estas medidas preventivas evitam ligações acidentais da ferramenta elétrica.

Mantenha a ferramenta fora do alcance das crianças, não permita que pessoas que não conheçam o funcionamento da ferramenta elétrica ou estas instruções a utilizem. As ferramentas elétricas são perigosas nas mãos de utilizadores não treinados. **Mantenha ferramentas elétricas e acessórios. Inspeccione a ferramenta quanto a desalinhamento ou encravamento de peças móveis, danos nas peças e quaisquer outras condições que possam afetar o desempenho da ferramenta elétrica. Os**

danos devem ser reparados antes de usar a ferramenta elétrica. Muitos acidentes são causados por ferramentas mal mantidas. **Mantém as ferramentas de corte limpas e afiadas.** Uma ferramenta de corte devidamente mantida, com arestas afiadas, é menos propensa a encravar e é mais fácil de controlar durante a operação.

Use ferramentas elétricas, acessórios, ferramentas de inserção, etc., de acordo com estas instruções, tendo em conta o tipo e as condições de funcionamento. O uso de ferramentas para trabalhos diferentes das concebidas pode resultar numa situação perigosa.

Mantenha as pegas e as superfícies de agarão secas, limpas e livres de óleo e gordura. Pegas escorregadias e superfícies de aderência não permitem manuseamento e controlo seguros da ferramenta em situações perigosas.

Reparações

Repare apenas a ferramenta elétrica de instalações autorizadas utilizando apenas peças sobressalentes originais. Isto garantirá a segurança adequada da ferramenta elétrica.

INSTRUÇÕES DE SEGURANÇA PARA SERRAS DE ESQUADRIA

As serras de chanfro são concebidas para cortar madeira e materiais semelhantes à madeira, não podem ser usadas com rodas de moagem para cortar materiais ferrosos como barras, hastes, postes, etc. O pó da roda moendo faz com que partes móveis, como a parte inferior da proteção da lâmina, fiquem presas. Faíscas causadas pelo corte da roda de moagem queimam a parte inferior da proteção da lâmina, o inserto da mesa de trabalho e outras peças de plástico.

Use grampos para fixar a peça sempre que possível. Se a peça for para ser segurada à mão, mantenha sempre a mão a pelo menos 100 mm de distância de cada lado da serra circular. Não use esta serra para cortar peças demasiado pequenas para serem fixadas de forma segura ou seguradas à mão. Se a sua mão for colocada demasiado perto da serra circular, o risco de lesão devido ao contacto com ela aumenta.

A peça deve estar fixa e fixa ou mantida tanto pela placa de empurramento como pela mesa de trabalho. Em nenhuma circunstância deve alimentar a peça ou cortar „à mão livre”. Peças não fixadas ou em movimento podem ser lançadas a alta velocidade, causando ferimentos.

Empurra a serra através da peça. Não puxe a serra através da peça. Para fazer um corte, levante a cabeça da serra e movê-a sobre a peça sem cortar, ligue o motor, baixe a cabeça e empurre a serra através da peça. Cortar enquanto se puxa a serra é provável que a lâmina da serra escape para o topo da peça e ejeje violentamente o conjunto da lâmina em direção ao operador. **Nunca cruze as mãos com a linha de corte pretendida, assim como na frente ou atrás da serra circular.** Segurar a peça „cruzando o braço”, por exemplo, segurar a peça do lado direito da serra circular com a mão esquerda ou vice-versa, é muito perigoso. **Nunca estenda a mão para a placa de suporte de modo a que qualquer mão fique a menos de 100 mm de cada lado da serra circular para remover resíduos de madeira ou por qualquer outro motivo enquanto a serra circular está a rodar.** A distância da serra circular giratória à sua mão pode não ser óbvia, e pode ficar gravemente ferido.

Inspeccione a peça antes de cortar. Se a peça estiver dobrada ou enrolada, fixe-a de modo a que a superfície exterior curvada fique virada para a placa de propulsão. Certifique-se sempre de que não há espaço entre a peça, a placa de suporte e a mesa de trabalho ao longo da linha de corte. A peça dobrada ou enrolada pode torcer-se ou deslocar-se e pode fazer com que a serra circular prenda durante o corte. O material a ser processado não deve conter pregos ou objetos estranhos. **Não use a serra até que a mesa de trabalho tenha sido limpa de todas as ferramentas, restos de madeira, etc., exceto o material a processar.** Pequenas lascas ou pedaços soltos de madeira ou outros objetos que entram em contacto com a serra circular rotativa podem ser ejetados a alta velocidade.

Corta apenas uma peça de trabalho de cada vez. Muitos materiais em camadas não podem ser fixados ou agarrados corretamente e podem bloquear a serra circular ou mover-se durante a operação.

Antes de usar, certifique-se de que a serra de esquadria está fixa ou colocada numa superfície plana e dura. Um terreno uniforme e muito trabalhado reduz o risco de a serra de esquadria ficar instável.

Planeie o teu trabalho. Sempre que alterar o bisel ou o ajuste do ângulo do bisel, certifique-se de que a placa de empuxo ajustável está posicionada corretamente para suportar a peça e que não entra em contacto com a serra circular ou o sistema de guarda. Sem ligar a ferramenta e sem que o material esteja a ser usinado na etapa, mova a serra circular numa simulação de corte completa para garantir que não há contacto ou perigo de cortar a placa de suporte.

Use o suporte adequado, como extensões de bancada, bancadas de trabalho, etc., se a peça for mais larga ou mais comprida do que a superfície superior da bancada. Material mais longo ou mais largo do que a bancada de serra biselada pode inclinar-se se não tiver sido fixado de forma firme. Se a peça cortada ou a peça de trabalho se inclinar, pode levantar a proteção inferior da lâmina da serra circular ou ser lançada pela lâmina rotativa.

Não utilize outra pessoa como substituto para extensões de bancada de trabalho ou como suporte adicional. Um suporte instável da peça pode fazer com que a serra circular fique presa ou que o material se mova durante o corte, puxando-o a si e ao seu ajudante em direção à lâmina rotativa.

O material a cortar não deve ser encurralado ou pressionado contra a serra circular rotativa de forma alguma. Comprido, por exemplo, através do uso de batentes de comprimento, o material a cortar pode ser encaixado pela lâmina e lançado violentamente para fora.

Use sempre grampos ou acessórios concebidos para segurar corretamente materiais redondos, como varas ou tubos. As barras tendem a rodar enquanto cortas, fazendo com que a lâmina „morda” e puxe a peça com as mãos em direção à lâmina. **Deixe a lâmina atingir a velocidade máxima antes de entrar em contacto com a peça.** Isto reduz o risco de a peça ser descartada.

Se a peça ou a lâmina ficarem presas, desligue a serra. Espere que todas as peças móveis parem, depois desligue a ficha da fonte de alimentação e/ou retire a bateria. Só depois trata do lançamento do material encravado. Continuar a cortar com material preso pode resultar em perda de controlo ou danificar a motosserra.

Quando terminares de cortar, liberta o interruptor de ligar/desligar, segura a cabeça de corte na parte inferior e espera que a lâmina pare antes de remover o material a cortar. Alcançar as mãos perto da lâmina enquanto corre é perigoso.

Segure firmemente a pega ao realizar um corte de imersão ou ao soltar o interruptor antes de a cabeça de corte estar totalmente baixa. Travar a roda de corte pode fazer com que a cabeça de corte puxe bruscamente para baixo, aumentando o risco de lesão.

PREPARAÇÃO

Antes de começar a trabalhar, verifique se a máquina, o cabo de alimentação e a ficha não estão danificados e que as proteções do disco se movem livremente e regressam à posição de blindagem. Se forem encontrados danos ou avarias nos elementos de proteção, é proibido continuar a funcionar.

Atenção! Todas as atividades preparatórias devem ser realizadas com a fonte de alimentação desligada. **A ficha do cabo de alimentação tem de ser desligada da tomada AC.**

Preparação para o local de trabalho

A ferramenta deve ser fixada a uma bancada de trabalho, suporte ou estação semelhante no local de trabalho. Todas as proteções e elementos de segurança devem estar corretamente fixados antes de iniciar a esquadria. Certifique-se de que a serra circular pode rodar livremente. Ao trabalhar com material de madeira, deve prestar atenção a elementos estranhos nele, como pregos ou parafusos, etc. Antes de iniciar a serra de esquadria, certifique-se de que todas as partes móveis conseguem um movimento suave em toda a gama e que a serra circular está fixada corretamente. Antes de ligar a ficha do cabo à rede elétrica, certifique-se de que os parâmetros da rede correspondem aos da placa com o nome da ferramenta.

A serra de esquadria deve ser colocada numa superfície nivelada e estável. A altura de montagem deve ser escolhida de acordo com a altura do operador, de modo a que seja possível operar totalmente sem se afastar demasiado, garantindo ao mesmo tempo uma postura estável e segura do operador.

A base da mesa de trabalho está equipada com orifícios que permitem a sua fixação ao chão. Para isso, utilize quatro parafusos de fixação não incluídos e, se necessário, arruelas e porcas, dependendo do tipo de estação.

Ajuste da cabeça de corte (IV)

Quando retirada da embalagem, a cabeça de corte da esquadria pode ser bloqueada na posição inferior com o pino de bloqueio da cabeça. Para desbloquear, pressiona ligeiramente a cabeça para baixo, puxa o pino de bloqueio da cabeça e roda-o 90°, depois levanta a cabeça enquanto segura a pega.

Ao levantar e baixar a cabeça, segure a pega em todos os momentos, pois a mola de retorno levanta a cabeça sozinha. Quando a cabeça está em movimento, verifique se a proteção móvel da serra circular se move livremente, expondo automaticamente a serra circular ao descer e cobrindo-a ao levantá-la. Se forem detetados obstáculos que bloqueiem o movimento do guarda, devem ser removidos antes de iniciar o trabalho.

Se precisares de limitar a profundidade de corte, ajusta o batente de profundidade ajustando o parafuso e fixa a fixação com uma porca de bloqueio. Depois verifica a profundidade de ajuste do material da amostra e corrige a configuração se necessário.

Instalação e substituição da serra circular (V), (VI), (VII)

ATENÇÃO! Antes de instalar ou substituir a serra circular, desligue a serra de esquadria, retire a ficha da tomada de alimentação e espere até que a lâmina pare completamente. Use luvas de proteção ao substituir a serra circular.

Levanta a cabeça de corte para a posição superior e tranca-a nessa posição com o mandril. De seguida, deve levantar a proteção móvel da serra circular o suficiente para aceder ao parafuso do fuso e permitir a inserção da chave.

Pressiona e mantém a trava do fuso, depois usa a chave para rodar o parafuso lentamente até o fuso bloquear. Ao segurar o fecho do eixo, precisa de desenroscar o parafuso no sentido dos ponteiros do relógio, pois tem rosca à esquerda, depois remover a flange exterior e remover a serra circular deslizando-a para baixo. Antes de instalar uma nova serra circular, limpe as superfícies de contacto e os fixadores do pó e do pó, bem como limpe a flange interior e a flange exterior.

Fixe a serra circular em linha com a seta na direção de rotação na guarda, coloque a flange exterior e segure o fecho do fuso para apertar o parafuso no sentido anti-horário. Depois solta o fecho do eixo e destranca a cabeça soltando o avanço do bloqueio da cabeça. Verifique se a guarda móvel está a funcionar corretamente e se a serra circular roda livremente numa posição perpendicular e com uma inclinação de 45°.

Recomendações para o uso de serras circulares

ATENÇÃO! Certifique-se de que a velocidade de rotação permitida da serra circular é igual ou superior à velocidade de rotação da serra de esquadria. O uso de uma serra circular que não cumpra as condições acima fará com que a serra se desfaça durante a operação, o que pode causar ferimentos graves.

Devem ser usadas apenas lâminas recomendadas pelo fabricante, concebidas para cortar madeira e materiais à base de madeira, com dentes de carboneto, que cumpram os requisitos da EN 847-1 e com os parâmetros especificados na tabela técnica de dados. Discos feitos de aço HSS de alta velocidade não devem ser utilizados. Não use discos abrasivos nem discos concebidos

para cortar metal. Não use anéis soltos ou mangas redutoras para encaixar no diâmetro do disco. Se o disco estiver equipado com anéis de redução fixos, certifique-se de que têm o mesmo diâmetro, paralelos entre si e um diâmetro de pelo menos 1/3 do diâmetro do disco. Antes de instalar o disco, limpe as superfícies de montagem e os fixadores do pó, resina, gordura, óleo e água. A serra circular deve ser escolhida para o material a cortar. Quanto maior o número de dentes, maior será a qualidade do corte, por isso recomenda-se usar uma lâmina com 48 dentes para cortar tábuas laminadas e materiais mais duros. A lâmina de serra de 24 dentes fixada à esquadria pode ser usada para cortes mais rápidos e brutos de madeira, incluindo madeira estrutural, garantindo que o material a processar está devidamente fixado.

Não use lâminas danificadas ou deformadas. Antes de iniciar qualquer trabalho, o disco de corte deve ser inspecionado e, se forem encontradas fissuras, lascas, dentes, dentes partidos ou qualquer outro dano, a lâmina deve ser substituída por uma nova antes de iniciar o trabalho. Segurando o disco pelo orifício de montagem, bateu ligeiramente no corpo do disco com o cabo da chave de fendas de plástico. Um som surdo pode indicar uma fissuradura no corpo do mostrador que pode não ser visível a olho nu. Se tiver dúvidas sobre o estado do disco, substitua-o antes de começar a trabalhar, e discos rachados não devem ser reparados ou reutilizados.

Extração de pó (VIII)

O trator de esquadria está equipado com um conector que permite ligar o saco de pó instalado ou a um sistema externo de extração de pó. O saco de pó deve ser empurrado para a porta de extração de pó do motor, pressionando-o ao máximo.

O saco deve ser esvaziado sempre que estiver cheio e, após o trabalho, abrindo a fechadura localizada no fundo. Se for utilizado um sistema externo de extração de pó, a mangueira flexível deve ser ligada diretamente ao conector ou com um adaptador adequado selecionado para a mangueira que está a usar.

Ponteiro laser

ATENÇÃO! Não olhe fixamente na fonte do feixe de laser nem direcione o feixe de laser para os seus olhos, pois isso pode causar danos temporários ou permanentes à sua visão.

A serra de esquadria está equipada com um ponteiro laser que mostra a linha de corte no material fixado ao palco. O ponteiro é ativado pelo interruptor laser do apontador. Ajustar o interruptor para a posição indicada pelo símbolo de emissão do laser inicia o laser. Ajustar o interruptor para a posição marcada como „DESLIGADO” desliga o laser.

Cabos de extensão

Se for necessário ligar a ferramenta com um cabo de extensão, a secção transversal dos fios do cabo de extensão não deve ser menor do que a secção transversal dos núcleos do cabo de alimentação que vem com a ferramenta. Para extensões até 25 m de comprimento, a secção transversal do núcleo deve ser de pelo menos 1,5 mm².

Risco residual

A máquina foi projetada e construída de acordo com a arte e tendo em conta as regras de segurança. No entanto, pode existir um risco residual durante o uso do produto.

Um risco para a saúde associado à fonte de alimentação resultante do uso de cabos de alimentação inadequados.

Risco de ruído devido à falta de uso de protetores auditivos.

Os riscos residuais podem ser minimizados seguindo cuidadosamente as instruções de segurança.

USAR A FERRAMENTA

Antes de começar a cortar, verifique se todas as fechaduras de ajuste estão apertadas, que a proteção da serra circular está a funcionar corretamente e que não há colisões ao longo de toda a amplitude de movimento da cabeça, o que deve ser verificado sem ligar a máquina. Inspeção o material para pregos, grampos, parafusos e fissuras e avalie se pode ser suportado e fixado de forma segura. O cabo de alimentação e qualquer extensão devem ser encaminhados para fora da zona de corte de forma a que não possam ser puxados por baixo da cabeça.

Depois liga a máquina sem carga e certifica-te de que funciona sem falhas, assaduras e vibrações involuntárias, depois solta o interruptor e espera até o disco parar completamente. O material deve ser colocado numa mesa baseada na placa de suporte e fixado com uma grampa. Depois de iniciada, deixe a serra circular atingir a velocidade nominal e só então comece a cortar de forma suave, sem pressão excessiva.

Definição dos Parâmetros de Corte

O ângulo de corte horizontal é definido rodando a mesa de trabalho. Antes de virar a mesa, levante a cabeça de corte para a posição superior. Para isso, afrouxe o parafuso de rotação da cabeça, solte o bloqueio de rotação da mesa e rode a mesa até à posição desejada usando a balança. A mesa tem uma catraca para ângulos típicos que serve como auxílio para ajustes rápidos, enquanto o ângulo também pode ser ajustado indiretamente na balança. Quando o ângulo estiver definido, aperte o parafuso de rotação da cabeça. Não deixe a mesa trancada apenas pelo trinco (IX), (X).

Antes de fazer cortes inclinados, posicione as placas de suporte do palco de modo a que haja pelo menos 5 mm de folga da serra circular em toda a amplitude de movimento. As placas de suporte têm extensões superiores, por isso, antes de inclinar a cabeça, devem ser afastadas para garantir espaço em relação à serra circular e às proteções ao longo de toda a amplitude de movimento. O ângulo de inclinação é definido inclinando a cabeça de corte para a esquerda ou direita num intervalo de até 45 graus. Para

isso, afrouxe o parafuso de inclinação da cabeça e posicione a cabeça no ângulo desejado usando a balança (XI). Ao inclinar para a direita, solte o pino de inclinação da cabeça e, mantendo-o na posição libertada, incline a cabeça, depois solte o pino para voltar à posição de bloqueio, apertando apenas depois o parafuso de inclinação da cabeça (XII).

O bisel de esquadria permite cortar com a cabeça a baixar e cortar com o movimento da cabeça nas guias. O curso da cabeça nas guias pode ser bloqueado com o botão de bloqueio e, para cortes sem alimentação, a cabeça deve ser colocada na posição traseira e o movimento bloqueado. Para cortes de largura maior, o curso deve estar desbloqueado e a suavidade do movimento da cabeça deve ser verificada em toda a amplitude. Para realizar um corte por mergulho, ajuste o batente de profundidade ajustando o parafuso, depois verifique a profundidade definida no material de teste e corrija a definição (XIII) se necessário.

Após cada alteração no ângulo de rotação do palco, na inclinação da cabeça e em cada alteração no modo de movimento da cabeça, simula-se toda a amplitude de movimento de trabalho e verifica se a serra circular e os protetores não encontram obstáculos nem entram em contacto com a mesa de trabalho, o inserto da mesa de trabalho, as placas de suporte da mesa ou outros componentes da ferramenta.

Preparação e fixação da peça (XIV)

O material deve ser colocado de forma estável sobre a mesa de trabalho e pressionado contra a placa de suporte do palco de forma a que não possa mudar de posição durante o corte. O material deve ser fixado com uma braçadeira de mesa. A braçadeira do palco deve ser fixada no orifício atrás da placa de suporte do palco, à esquerda ou direita, depois fixada com um parafuso e pressionada o material contra a mesa de trabalho e a placa traseira da mesa. Antes de começar a cortar, verifique se a braçadeira da mesa não entra em contacto com partes móveis ou com a serra circular durante toda a amplitude de movimento da cabeça de corte, e reposicione-a se necessário. Para peças longas e pesadas, o suporte em ambos os lados da viga de esquadria deve ser fornecido à mesma altura da mesa de trabalho para manter o material nivelado e reduzir o risco de encravamento e recuo. Com componentes finos, não deve confiar apenas na braçadeira de mesa, deve garantir que o material está suportado ao longo de todo o seu comprimento.

As extensões do estágio devem ser estendidas até ao comprimento necessário para suportar componentes mais longos e bloqueadas na posição definida. Nas extremidades das extensões, deslize as placas de empuxo e posicione-as de modo a que suportem o material e limitem o seu movimento durante o corte.

Fazer um corte

Antes de começar, assuma uma postura estável e segure a pega com firmeza. Para começar, pressiona a fechadura do interruptor e depois carrega no interruptor elétrico. O interruptor não tem uma função de bloqueio para funcionamento contínuo, por isso, quando a pressão é libertada, a barra corta desliga-se. Não tranques o interruptor na posição ligada.

Antes de começar a cortar, a peça deve ser colocada de forma estável sobre a mesa de trabalho, pressionada contra as placas de empurramento do palco e fixada com uma braçadeira. Antes de começar a cortar, certifique-se de que a serra circular não toca no material nem em quaisquer componentes da ferramenta. Depois de iniciada, deixe a serra circular atingir a velocidade nominal e só então comece a cortar. Para baixar a cabeça, bloqueie o movimento da cabeça nos guias e baixe a cabeça suavemente, sem solavancos e sem pressão excessiva. No caso de corte com alimentação de cabeça, estenda a cabeça o máximo possível na direção oposta às placas de suporte antes de começar a cortar, depois baixa a cabeça sobre o material e faz o corte apenas enquanto a move em direção às placas traseiras do palco. Não faça cortes enquanto move a cabeça na direção oposta às placas traseiras do palco. Ao cortar, guie a serra circular num movimento suave, aplicando apenas a pressão necessária para cortar o material. Não sobrecarregue o bisel de esquadria nem permita que as lâminas sobreaqueçam, evite bater no material com a serra circular e faça movimentos de forma a não fazer a lâmina torcer no corte. Quando o corte estiver concluído, mantenha a cabeça de corte na posição para baixo e não levante a cabeça até que a serra circular esteja completamente parada. Para cortar a alimentação, empurre a cabeça o máximo possível em direção às placas de empuxo do estágio antes de largar o interruptor e levantar a cabeça. Depois solta o interruptor e espera até a revolução da serra circular parar completamente. Segure o cabo e tempo todo e deixe a mola de retorno levantar lentamente a cabeça de corte, com pouca contra-ação, sem largar o cabo. Depois de parar o disco, desligue a ferramenta da fonte de alimentação e só depois remova o material da mesa e prossiga para os passos seguintes.

Material de Bloqueio da Serra

Se a serra circular ficar presa no material a cortar, liberte imediatamente a pressão no interruptor e mantenha a cabeça de corte estável até a lâmina estar completamente parada. Depois desliga a esquadria da fonte de alimentação removendo a ficha da tomada elétrica. Após desligar a fonte de alimentação, remova a causa do engarrafamento, por exemplo, suportando e fixando corretamente o material, alterando as definições ou removendo o objeto estranho do material, e depois retire cuidadosamente a lâmina do corte sem sacudir. Verifique o estado da serra circular quanto a danos e deformações e verifique se o movimento da cabeça e das proteções está livre; se houver danos, a lâmina deve ser substituída antes de retomar o trabalho. Continuar a cortar com material preso pode resultar em perda de controlo ou danos na serra de esquadria.

Atividades após o trabalho

Quando terminar de cortar, liberte a pressão do interruptor e espere até que a serra circular pare completamente. Não levante a cabeça de corte até que a lâmina esteja completamente parada. Depois levanto a cabeça de corte, desligue a esquadria da fonte de alimentação, retire o material da mesa de trabalho e arrume a estação de trabalho.

Quando terminares de trabalhar, remova o pó e as lascas à volta das proteções, da mesa de trabalho e da porta de extração de pó e esvazia o saco de pó, se aplicável. Verifique o estado da serra circular e dos fixadores, e depois prossiga para a manutenção.

Restrições ao Sobreaquecimento

A máquina não tem ajuste de potência, e o consumo de energia aumenta com a carga durante o corte. Quanto maior for a resistência do material e a pressão sobre a cabeça de corte, mais rapidamente o motor aquece e pode ocorrer sobreaquecimento. Para reduzir o sobreaquecimento, corte de forma suave, sem acabamento e sem pressão excessiva, utilize uma serra circular adequada ao material e mantenha-a em boas condições, bem como assegure que os orifícios de ventilação estão abertos e que o pó é removido da serra de esquadria. A esquadria foi concebida para operação intermitente e intermitente S6 20% num ciclo de 5 minutos, no qual aproximadamente 20% do tempo é dedicado a trabalho de carga e aproximadamente 80% é de alívio, por exemplo, trabalho sem cortes ou uma pausa para permitir o arrefecimento. A pausa deve ser feita durante um corte intensivo e, em caso de diminuição significativa da velocidade da lâmina, ruídos invulgares ou aumento notório da temperatura, reduzir a pressão, parar de trabalhar e esperar que a ferramenta arrefeça.

MANUTENÇÃO E ARMAZENAMENTO

ATENÇÃO! Antes de fazer ajustes, manutenção ou manutenção, remova a ficha do cabo de alimentação da tomada de rede. Após o trabalho, o estado técnico da ferramenta elétrica deve ser verificado por inspeção e avaliação externas: carroçaria e maçaneta, cabo elétrico com ficha e curva, funcionamento do interruptor elétrico, percurso das folgas de ventilação, faíscas das escovas, ruído do rolamento e da caixa de engrenagens, arranque e uniformidade de funcionamento. Durante o período de garantia, o utilizador não deve desmontar a ferramenta elétrica nem substituir quaisquer componentes ou componentes, pois isso anularia os direitos de garantia. Quaisquer irregularidades observadas durante a inspeção ou durante a operação são um sinal para realizar reparações num ponto de serviço. Após o trabalho, a carcaça, as ranhuras de ventilação, interruptores e tampas devem ser limpos, por exemplo, com um jato de ar (com uma pressão não superior a 0,3 MPa), uma escova ou um pano seco sem o uso de produtos químicos e líquidos de limpeza. As ferramentas e pegas devem ser limpas com um pano seco e limpo.

Para manter a eficiência, certifique-se de que as tampas, entradas de ar e a carcaça do motor estejam o mais livres possível de pó e sujidade, e limpe a esquadria em esquadria após cada trabalho. Mantenha a proteção da lâmina da serra circular limpa e não use solventes ou agentes à base de petróleo para a limpar. Recomenda-se lubrificar periodicamente os elementos deslizantes com óleo de máquina para reduzir a corrosão. Antes de cada ligação, verifique se o mecanismo da guarda móvel da lâmina não está sujo, remova serradura velha e lascas com uma escova, e verifique se o elemento guia da guarda se move suavemente.

Um inserto danificado na mesa de trabalho deve ser imediatamente substituído, pois pequenos componentes podem ficar presos entre o cartucho e a serra circular e a lâmina pode ficar presa. Após o fim do período de garantia, recomenda-se verificar periodicamente as escovas de carbono. Se os pincéis já atingirem o limite de desgaste ou estiverem danificados, substitua o conjunto de pincéis por um idêntico. O armazenamento deve ser feito num local seco, protegido da humidade e da geada, inacessível às crianças. Recomenda-se guardar a esquadria de esquadria na embalagem ou cobri-la para a proteger do pó e da humidade, e manter as instruções juntamente com a serra de esquadria de esquadria. Se transportado em embalagens de fábrica, as peças móveis devem ser imobilizadas e a esquadria é colocada na embalagem de forma consistente com a disposição das proteções dentro da embalagem. Antes de mover ou transportar, bloqueie a rotação da mesa de trabalho, baixe a cabeça de corte para a posição inferior e bloqueie-a com o mandil de bloqueio, e bloqueie a função de alimentação do ferrolho na posição com o botão de bloqueio do guia traseiro. Desligue sempre o rebatente da esquadria da fonte de alimentação. Para manuseamento a curta distância, utilize a alavanca de transporte ou transporte junto a uma mesa de trabalho estacionária. Não levante a viga de esquadria pelas proteções ou elementos de ajuste.

KARAKTERISTIKE ALATA

Kutna pila je svestran alat dizajniran za rezanje drva i materijala na bazi drva. Njene široke mogućnosti podešavanja omogućuju i ravne i kutne rezove. Alat je dizajniran za radioničke i montažne radove koji zahtijevaju ponovljene rezove pod unaprijed određenim kutom. Ispravan, pouzdan i siguran rad alata ovisi o pravilnoj upotrebi, stoga:

Prije upotrebe alata pročitajte cijeli priručnik i sačuvajte ga.

Dobavljač ne odgovara za bilo kakvu štetu nastalu zbog nepoštivanja sigurnosnih propisa i preporuka ovog priručnika.

OPREMA

Proizvod se isporučuje kompletan, ali ga je potrebno sastaviti kako je opisano kasnije u priručniku. Tvorničko pakiranje treba sadržavati: kutnu pilu, vrećicu za prašinu, kružnu pilu, stezaljku radnog stola, vijke za pomicanje rezne glave.

TEHNIČKI PARAMETRI

Parametar	Mjerna jedinica	Vrijednost
Broj kataloga		YT-821732
Nazivni napon	[V~]	220 - 240
Nominalna frekvencija	[Hz]	50
Trajna nazivna snaga	[U]	1800. godine
Maksimalna snaga (S6 20%)	[U]	2000.
Nazivna brzina	[min ⁻¹]	5000
Maks. visina x maks. duljina rezanja		
Kut horizontalne rotacije 0° / kut nagiba 0°	[mm]	90 x 340
Kut horizontalne rotacije 45° / kut nagiba 0°	[mm]	90 x 240
Kut horizontalne rotacije 0° / kut nagiba 45° lijevo	[mm]	45 x 340
Kut horizontalne rotacije 45° / kut nagiba 45° lijevo	[mm]	45 x 240
Kut horizontalne rotacije 0° / kut nagiba 45° udesno	[mm]	37 x 340
Kut horizontalne rotacije 45° / kut nagiba 45° udesno	[mm]	37 x 240
List kružne pile: vanjski promjer x promjer stezanja x maks. debljina	[mm]	255 x 30 x 2,8
Maksimalni kut rezanja pod uglom	[°]	-45 – +45
Masa	[kg]	15
Razina buke		
- zvučni tlak L _{wa} ± K	[dB(A)]	94,2 ± 3,0
- snaga L _{wa} ± K	[dB(A)]	107,2 ± 3,0
Klasa izolacije		Drugi
Laserski pokazivač		
- razred		2
- moć	[mW]	<1
- valna duljina	[nm]	650

Deklarirana vrijednost emisije buke izmjerena je standardnom metodom ispitivanja i može se koristiti za usporedbu jednog alata s drugim. Deklarirana vrijednost emisije buke može se koristiti u preliminarnoj procjeni izloženosti.

Deklarirana ukupna vrijednost vibracija izmjerena je standardnom metodom ispitivanja i može se koristiti za usporedbu jednog alata s drugim. Deklarirana ukupna vrijednost vibracija može se koristiti u preliminarnoj procjeni izloženosti.

Napomena! Emisije vibracija i buke tijekom rada alata mogu se razlikovati od deklarirane vrijednosti ovisno o načinu korištenja alata. Napomena: Za zaštitu operatera moraju se uspostaviti sigurnosne mjere temeljene na procjeni izloženosti u stvarnim uvjetima upotrebe (uključujući sve dijelove radnog ciklusa, kao što su vremena kada je alat isključen ili u praznom hodu i vremena aktivacije).

OPĆA SIGURNOSNA UPOZORENJA ZA ELEKTRIČNE ALATE

Upozorenje! Pročitajte sva sigurnosna upozorenja, ilustracije i specifikacije koje ste dobili s ovim električnim atomom . Nepoštivanje istih može uzrokovati strujni udar, požar ili ozbiljne ozljede.

Sačuvajte sva upozorenja i upute za buduću upotrebu.

Izraz „električni alat“ koji se koristi u upozorenjima odnosi se na sve električne alate, bez obzira jesu li s kabelom ili bez kabela.

Sigurnost na radnom mjestu

Održavajte svoje radno mjesto dobro osvijetljenim i čistim. Nered i loša rasvjeta mogu uzrokovati nesreće.

Ne koristite električne alate u eksplozivnim atmosferama, kao što je prisutnost zapaljivih tekućina, plinova ili para. Električni alati stvaraju iskre koje mogu zapaliti prašinu ili pare.

Držite djecu i promatrače podalje od radnog područja. Gubitak koncentracije može rezultirati gubitkom kontrole.

Električna sigurnost

Utikač kabela za napajanje mora odgovarati utičnici. Nemojte ni na koji način modificirati utikač. Nemojte koristiti adaptere za utikač s uzemljenim električnim alatima. Nemodificirani utikač koji odgovara utičnici smanjuje rizik od strujnog udara. Izbjegavajte kontakt tijela s uzemljenim površinama poput cijevi, radijatora i hladnjaka. Uzemljenje tijela povećava rizik od strujnog udara.

Ne izlažite električne alate oborinama ili vlazi. Voda ili vlaga koja ulazi u električni alat povećat će rizik od strujnog udara.

Ne preopterećivajte kabel za napajanje. Ne koristite kabel za napajanje za nošenje, povlačenje ili iskopčavanje utikača iz zidne utičnice. Držite kabel za napajanje dalje od topline, ulja, oštirih rubova i pokretnih dijelova. Oštećen ili zapetljan kabel za napajanje povećava rizik od strujnog udara.

Prilikom rada na otvorenom koristite produžne kabele namijenjene za vanjsku upotrebu. Korištenje produžnog kabela prikladnog za vanjsku upotrebu smanjuje rizik od strujnog udara.

Ako je rad električnog alata u vlažnom okruženju neizbježan, koristite zaštitni prekidač struje (RCD) kao zaštitu od napona napajanja. Korištenje RCD-a smanjuje rizik od strujnog udara.

Osobna sigurnost

Budite oprezni, pazite što radite i koristite zdrav razum prilikom rada s električnim alatom. Nemojte koristiti električni alat dok ste umorni ili pod utjecajem droga, alkohola ili lijekova. Čak i trenutak nepažnje tijekom rada s električnim alatom može rezultirati ozbiljnim tjelesnim ozljedama.

Koristite osobnu zaštitnu opremu. Uvijek nosite zaštitu za oči. Korištenje osobne zaštitne opreme kao što su maske za prašinu, protuklizne zaštitne cipele, zaštitne kacige i zaštita za sluh smanjuje rizik od ozbiljnih tjelesnih ozljeda.

Spriječite slučajno pokretanje. Prije spajanja na izvor napajanja i/ili bateriju, podizanja ili nošenja električnog alata provjerite je li prekidač u isključenom položaju. Nošenje električnog alata s prstom na prekidaču ili uključivanje električnog alata koji ima prekidač u uključenom položaju može uzrokovati ozbiljne tjelesne ozljede.

Prije uključivanja električnog alata uklonite sve ključeve za podešavanje ili ključeve za odvrtanje. Ključ ili ključ ostavljen pričvršćen za rotirajući dio električnog alata može uzrokovati ozbiljne ozljede.

Nemojte se previše naprezati ili ispružati. Uvijek održavajte pravilno držanje i ravnotežu. To će vam omogućiti bolju kontrolu električnog alata u neočekivanim situacijama tijekom rada.

Odjenite se prikladno. Ne nosite široku odjeću ili nakit. Držite kosu i odjeću dalje od pokretnih dijelova električnog alata. Široka odjeća, nakit ili duga kosa mogu se zaplesti u pokretne dijelove.

Ako je oprema opremljena za spajanje na sustave za usisavanje ili skupljanje prašine, provjerite jesu li spojeni i pravilno se koriste. Korištenje sustava za usisavanje prašine smanjuje rizik od opasnosti povezanih s prašinom.

Ne dopustite da iskustvo stečeno čestom upotrebom alata uzrokuje nepažnju i zanemarivanje sigurnosnih pravila. Nepažljive radnje mogu uzrokovati ozbiljne ozljede u djeliću sekunde.

Korištenje i briga o električnim alatima

Ne preopterećujte električni alat. Koristite ispravan električni alat za namjeravanu primjenu. Ispravan električni alat će bolje i sigurnije obavljati posao kada se koristi s predviđenim kapacitetom.

Ne koristite električni alat ako ga prekidač ne uključuje i isključuje. Svaki alat koji se ne može kontrolirati prekidačem je opasan i treba ga popraviti.

Isključite utikač iz utičnice i/ili izvadite bateriju, ako je odvojiva, prije bilo kakvih podešavanja, promjene pribora ili po-
hranivanja električnog alata. Ove mjere opreza spriječit će slučajno uključivanje električnog alata.

Alat držite izvan dohvata djece. Ne dopustite osobama koje nisu upoznate s električnim alatima ili ovim uputama da rukuju alatom. Električni alati su opasni u rukama neobučениh korisnika.

Održavajte električne alate i pribor. Provjerite alat na neusklađenost ili blokiranje pokretnih dijelova, lom dijelova i bilo koje drugo stanje koje može utjecati na rad električnog alata. Popravite svu štetu prije upotrebe električnog alata. Mnoge nesreće uzrokovane su loše održanim električnim alatima.

Alate za rezanje održavajte čistima i oštirima. Pravilno održavan alat za rezanje s oštirih rubovima manje je vjerojatno da će se zaglaviti i lakše ga je kontrolirati tijekom rada.

Koristite električne alate, pribor i nastavke itd. u skladu s ovim uputama, uzimajući u obzir vrstu i uvjete rada. Korištenje alata za rad koji nije namijenjen može stvoriti opasnu situaciju.

Ručke i površine za hvatanje držite suhim, čistima i bez ulja i masti. Klizave ručke i površine za hvatanje sprječavaju siguran rad i kontrolu alata u opasnim situacijama.

Popravci

Popravak električnog alata prepustite samo ovlaštenim servisima koristeći samo originalne rezervne dijelove. To će osigurati pravilan rad električnog alata.

SIGURNOSNE UPUTE ZA KUTNICE

Kutne pile namijenjene su rezanju drva i materijala sličnih drvu. Ne smiju se koristiti s brusnim pločama za rezanje željeznih materijala poput šipki, letvi, stupova itd. Prašina brusne ploče zaglaviti će pokretne dijelove poput donjeg štitnika oštrice. Iskre od rezanja brusnom pločom spalit će donji štitnik oštrice, umetak radnog stola i druge plastične dijelove.

Kad god je to moguće, koristite stezaljke za pričvršćivanje obratka. Ako ćete obratak držati rukom, uvijek držite ruku najmanje 100 mm od svake strane lista pile. Nemojte koristiti ovu pilu za rezanje obratka koji su premali da bi se mogli sigurno stegnuti ili držati rukom. Ako vam je ruka preblizu listu pile, povećava se rizik od ozljede zbog kontakta s listom pile.

Radni komad mora biti nepomičan i osiguran ili pričvršćen i podložnom pločom i radnim stolom. Nikada nemojte pomicati radni komad niti rezati slobodnom rukom. Neosigurani ili pomični radni komad može biti odbačen velikom brzinom i uzrokovati ozljede. Gurnite pilu kroz obratak. Nemojte povlačiti pilu kroz obratak. Za rezanje podignite glavu pile i pomičite je preko obratka bez rezanja, pokrenite motor, spustite glavu i gurnite pilu kroz obratak. Rezanje dok povlačite pilu vjerojatno će uzrokovati da list pile ispadne iz obratka i snažno odbaci sklop lista prema operateru.

Nikada ne prekrizite ruke duž predviđene linije rezanja, ili ispred ili iza lista pile. Držanje obratka prekrizanim rukama, na primjer, držanje obratka desno od lista pile lijevom rukom ili obrnuto, vrlo je opasno.

Nikada ne posežite iza podložne ploče tako da bilo koja ruka bude bliže od 100 mm sa bilo koje strane lista pile, radi uklanjanja ostataka drva ili iz bilo kojeg drugog razloga, dok se list pile okreće. Udaljenost rotirajućeg lista pile od vaše ruke možda neće biti očita i mogli biste se ozbiljno ozlijediti.

Pregledajte radni komad prije rezanja. Ako je radni komad savijen ili uvijen, stegnite ga tako da vanjska zakrivljena površina bude okrenuta prema podložnoj ploči. Uvijek provjerite da nema razmaka između radnog komada, podložne ploče i radnog stola duž linije rezanja. Savijeni ili uvijeni radni komadi mogu se uvrnuti ili pomaknuti i mogu stisnuti list pile tijekom rezanja. Radni komad ne smije sadržavati čavle ili strane predmete.

Ne koristite pilu dok radni stol nije očišćen od svih alata, ostataka drva itd. osim obratka. Mali Ostaci ili labavi komadi drva ili drugi predmeti koji dođu u kontakt s rotirajućim listom pile mogu biti izbačeni velikom brzinom.

Režite samo jedan radni komad odjednom. Više slojeva materijala ne može se pravilno stegnuti ili držati i može doći do zaglavljivanja lista pile ili pomicanja tijekom rada.

Prije upotrebe provjerite je li ugaona pila pričvršćena ili postavljena na ravnu, čvrstu radnu površinu. Ravna, čvrsta radna površina smanjuje rizik od nestabilnosti ugaone pile.

Planirajte svoj rad. Kad god mijenjate postavku kuta nagiba ili kosine, provjerite je li podesiva potporna ploča ispravno postavljena kako bi poduprla obradak i izbjegla kontakt s listom pile ili zaštitnim sustavom. Bez uključivanja alata i bez obradka na stolu, provedite list pile kroz simulirani puni rez kako biste bili sigurni da nema kontakta ili rizika od rezanja potporne ploče.

Koristite odgovarajuću potporu poput produžetaka radnog stola, radnih postolja itd. ako je obradak širi ili duži od vrha radnog stola. Obradci duži ili širi od radnog stola kutne pile mogu se prevrnuti ako nisu sigurno pričvršćeni. Ako se odrezani dio ili obradak prevrne, mogu podići donji štitnik oštrice ili ih može odbaciti rotirajuća oštrica.

Ne koristite drugu osobu kao zamjenu za produžetke radnog stola ili kao dodatnu potporu. Nestabilna potpora obratka može uzrokovati zaglavljivanje lista pile ili pomicanje materijala tijekom rezanja, povlačeći vas i vašeg pomagača prema rotirajućem listu.

Materijal koji se reže ne smije se ni na koji način stegnuti ili pritisnuti uz rotirajući list pile. Ako se stisne, na primjer korištenjem graničnika duljine, materijal koji se reže može se zaglaviti u listu i biti snažno izbačen.

Uvijek koristite stezaljke ili nastavke dizajnirane za pravilno držanje kruglih materijala, poput šipki ili cijevi. Šipke se tijekom rezanja obično okreću, uzrokujući da oštrica „zagrije“ i povuče radni komad rukama prema oštrici.

Pustite da oštrica postigne punu brzinu prije nego što dodirne radni komad. To će smanjiti rizik od izbacivanja radnog komada. Ako se radni komad ili oštrica zaglave, isključite pilu. Pričekajte da se svi pokretni dijelovi zaustave, a zatim isključite kabel za napajanje i/ili izvadite bateriju. Tek tada pokušajte osloboditi zaglavljenu materijal. Nastavak rezanja sa zaglavljenim materijalom može uzrokovati gubitak kontrole ili oštećenje pile.

Kada završite s rezanjem, otpustite okidač, držite reznu glavu pritisnutu i pričekajte da se oštrica zaustavi prije nego što uklonite materijal koji režete. Dosezanje blizu oštrice tijekom rada je opasno.

Čvrsto držite ručku prilikom uranjanja ili otpuštanja okidača prije nego što se rezna glava potpuno spusti. Kočenje rezne ploče može uzrokovati naglo povlačenje rezne glave prema dolje, što stvara rizik od ozljede.

PRIPREMA ZA RAD

Prije početka rada provjerite jesu li stroj, kabel za napajanje i utikač neoštećeni te se li štitnici oštrica slobodno pomiču i vraćaju li se u svoj zaštitni položaj. Ako se utvrde bilo kakva oštećenja ili neispravni štitnici, prekinite rad.

Napomena: Sve pripreme moraju se izvršiti dok je napajanje isključeno. **Kabel za napajanje mora biti iskopčan iz utičnice.**

Priprema radne stanice

Alat treba pričvrstiti na radni stol, stalak ili slično mjesto na radnom mjestu. Svi štitnici i sigurnosni uređaji moraju biti pravilno pričvršćeni prije rada s kutnom pilom. Osigurajte da se list pile može slobodno okretati. Prilikom rada s dvom pazite da u njega ne uđu strani predmeti, poput čavala, vijaka itd. Prije rada s kutnom pilom, provjerite da se svi pokretni dijelovi mogu glatko kretati i da je list pile sigurno montiran. Prije spajanja kabela za napajanje na električnu mrežu, provjerite odgovaraju li specifikacije napajanja onima na natpisnoj pločici alata.

Kutna pila treba biti postavljena na ravnu i stabilnu površinu. Visina montaže treba biti prilagođena visini operatera, omogućujući

puni rad bez prekomjernog doseg, a istovremeno osiguravajući stabilan i siguran položaj. Podnožje radnog stola opremljeno je rupama za pričvršćivanje vijcima na pod. U tu svrhu upotrijebite četiri vijka za montažu (nisu uključeni) i, ako je potrebno, podložne pločice i matice odgovarajuće za vrstu radnog stola.

Podešavanje rezne glave (IV)

Iz kutije, rezna glava ugaone pile može se zaključati u donjem položaju pomoću klina za zaključavanje glave. Za otključavanje lagano pritisnite glavu prema dolje, povucite klin za zaključavanje glave i okrenite je za 90°, a zatim podignite glavu dok držite ručku. Prilikom podizanja i spuštanja glave uvijek držite ručku jer povratna opruga automatski podiže glavu. Dok se glava pomiče, provjerite pomiče li se pomični štitičnik lista pile slobodno, automatski otkrivajući list pile prilikom spuštanja i automatski pokrivajući ga prilikom podizanja. Ako primijetite bilo kakve prepreke koje blokiraju štitičnik lista, uklonite ih prije početka rada.

Ako trebate ograničiti dubinu rezanja, podesite graničnik dubine podešavanjem vijka i pričvrstite ga sigurnosnom maticom. Zatim provjerite postavljenu dubinu na probnom uzorku i po potrebi podesite.

Ugradnja i zamjena kružne pile (V), (VI), (VII)

OPREZ! Prije ugradnje ili zamjene lista pile, isključite kutnu pilu, iskopčajte je iz struje i pričekajte da se list potpuno zaustavi. Nosite zaštitne rukavice prilikom zamjene lista pile.

Podignite rezu glavu u gornji položaj i učvrstite je pomoću klina za zaključavanje glave. Zatim podignite pomični štitičnik oštrice dovoljno da biste pristupili vijku vretena i umetnite ključ.

Pritisnite i držite blokadu vretena, a zatim ključem polako okrećite vijak vretena dok se vreteno ne blokira. Dok držite blokadu vretena, odvrnite vijak vretena u smjeru kazaljke na satu, jer ima lijevi navoj. Zatim uklonite vanjsku prirubnicu i uklonite list pile povlačenjem prema dolje. Prije ugradnje novog lista pile, očistite kontaktne površine i montažni pribor od prašine i prijavštine te očistite unutarnju i vanjsku prirubnicu. Montirajte list pile prema strelici smjera rotacije na štitičniku, postavite vanjsku prirubnicu i dok držite blokadu vretena, zategnite vijak vretena u smjeru suprotnom od kazaljke na satu. Zatim otpustite blokadu vretena i otključajte glavu pile otpuštanjem zatika za blokadu glave. Provjerite radi li pomični štitičnik ispravno i provjerite okreće li se list pile slobodno i okomito i pod kutnom od 45°.

Preporuke za korištenje kružnih pila

UPOZORENJE! Osigurajte da je maksimalna dopuštena brzina kružne pile jednaka ili veća od brzine kutne pile. Korištenje kružne pile koja ne zadovoljava gore navedeni zahtjev rezultirat će lomljenjem lista pile tijekom rada, što može uzrokovati ozbiljne ozljede. Koristite samo oštrice koje preporučuje proizvođač, namijenjene za rezanje drva i materijala na bazi drva, s karbidnim zubima, koje ispunjavaju zahtjeve norme EN 847-1 i zadovoljavaju specifikacije navedene u tablici s tehničkim podacima. Nemojte koristiti HSS oštrice. Nemojte koristiti abrazivne diskove ili oštrice namijenjene za rezanje metala. Nemojte koristiti labave redukcijske prstenove ili čahure za podešavanje provrta oštrice. Ako je oštrica opremljena fiksnim redukcijskim prstenovima, provjerite jesu li istog promjera, paralelni jedan s drugim i najmanje 1/3 promjera oštrice. Prije montaže oštrice očistite površine za montažu i pričvršćivače od prašine, smole, masti, ulja i vode.

List kružne pile treba odabrati na temelju materijala koji se reže. Što je više zubaca, to je veća kvaliteta reza, pa se za rezanje laminiranih ploča i tvrdih materijala preporučuje list s 48 zubaca. List s 24 zubaca koji dolazi s kutnom pilom može se koristiti za brže, grube rezove u drvu, uključujući konstrukcijsko drvo, pod uvjetom da je obradak pravilno osiguran.

Ne koristite oštećene ili deformirane rezne ploče. Prije svake upotrebe vizualno pregledajte rezu ploču i ako pronađete pukotine, krhotine, savijanja, slomljene zube ili bilo kakva druga oštećenja, zamijenite je prije upotrebe. Držeći ploču za otvor za montažu, lagano kucnite po tijelu ploče drškom plastičnog odvijaa. Šupljii zvuk može ukazivati na pukotinu u tijelu ploče, koja možda nije vidljiva golim okom. Ako imate bilo kakvih nedoumica u vezi sa stanjem ploče, zamijenite je prije upotrebe. Ne popravljajte niti ponovno koristite napuknute ploče.

Usisavanje prašine (VIII)

Kutna pila opremljena je priključkom koji vam omogućuje spajanje priložene vrećice za prašinu ili vanjskog sustava za usisavanje prašine. Vrećicu za prašinu treba gurnuti na priključak za usisavanje prašine na motoru, pritisajući je do kraja.

Vrećicu treba isprazniti svaki put kada se napuni i nakon upotrebe otvaranjem patentnog zatvarača na dnu. Ako koristite vanjski sustav za usisavanje prašine, spojite fleksibilno crijevo izravno na mlaznicu ili pomoću odgovarajućeg adaptera prikladnog za crijevo koje se koristi.

Laserski pokazivač

UPOZORENJE! Ne gledajte u izvor laserske zrake niti usmjeravajte lasersku zraku prema očima, jer to može uzrokovati privremeno ili trajno oštećenje oka.

Kutna pila opremljena je laserskim pokazivačem koji prikazuje liniju rezanja na materijalu montiranom na stol. Pokazivač se aktivira prekidačem laserskog pokazivača. Postavljanjem prekidača u položaj označen simbolom laserskog zračenja aktivira se laser. Postavljanjem prekidača u položaj označen s „ISKLJUČENO“ deaktivira se laser.

Produžni kablovi

Ako alat trebate spojiti pomoću produžnog kabela, presjek žice produžnog kabela ne smije biti manji od presjeka žice kabela za napajanje koji se isporučuje s alatom. Za produžne kabele duljine do 25 m, presjek žice treba biti najmanje 1,5 mm².

Preostali rizik

Stroj je projektiran i izrađen u skladu s važećim sigurnosnim standardima. Međutim, tijekom upotrebe proizvoda mogu se pojaviti preostali rizici.

Zdravstveni rizici povezani s električnom energijom zbog korištenja neispravnih kabela za napajanje. Opasnost od buke zbog nenošenja zaštite za sluh. Preostali rizik može se smanjiti pažljivim pridržavanjem sigurnosnih uputa.

KORIŠTENJE ALATA

Prije početka rezanja provjerite jesu li svi osigurači za podešavanje zategnuti, je li štitnik oštrice ispravno funkcionirao i jesu li prisutni problemi s ometanjem u cijelom rasponu kretanja glave pile. To treba provjeriti bez pokretanja stroja. Pregledajte materijal na čavle, spajalice, vijke i pukotine te procijenite može li se sigurno poduprijeti i pričvrstiti. Provučite kabel za napajanje i eventualni produžni kabel izvan područja rezanja tako da se ne mogu uhvatiti ispod glave pile.

Zatim pokrenite stroj bez opterećenja i provjerite radi li glatko, bez ikakvog lupkanja, trenja ili neobičnih vibracija. Nakon toga otpustite okidač i pričekajte da se oštrica potpuno zaustavi. Postavite radni komad na stol, naslonjen na potpurnu ploču, i pričvrstite ga stezaljkom. Nakon pokretanja, pustite da pila postigne nazivnu brzinu prije nego što počnete rezati glatkim pokretom, bez pretjeranog pritiska.

Postavljanje parametara rezanja

Horizontalni kut rezanja podešava se okretanjem radnog stola. Prije okretanja stola, podignite glavu za rezanje u gornji položaj. Da biste to učinili, otpustite vijak za okretanje glave, otpustite blokadu okretanja stola i okrenite stol u željeni položaj pomoću skale. Stol ima čegrtaljku za standardne kutove, koja služi kao brzo pomagalo za podešavanje, a kut se također može neizravno podesiti pomoću skale. Nakon što je kut postavljen, zategnite vijak za okretanje glave. Ne ostavljajte stol zaključan isključivo čegrtaljkom (IX), (X). Prije izvođenja kosih rezova, podesite potpurne ploče stola kako biste održali razmak od najmanje 5 mm od lista pile u cijelom rasponu kretanja. Potpurne ploče imaju gornje produžetke, pa ih prije naginjanja glave treba maknuti s puta kako biste održali razmak od lista pile i štitnika u cijelom rasponu kretanja. Kut nagiba podešava se naginjanjem glave za rezanje lijevo ili desno do 45 stupnjeva. Da biste to učinili, otpustite vijak za podešavanje nagiba glave i postavite glavu na željeni kut pomoću skale (XI). Za naginjanje udesno, otpustite klin za nagib glave i, dok ga držite u otpuštenom položaju, nagnite glavu. Zatim otpustite klin da biste se vratili u zaključani položaj prije zatezanja vijka za podešavanje nagiba glave (XII).

Kutna pila omogućuje rezanje i s glavom prema dolje i s vodičicama. Kretanje glave duž vodičica može se blokirati gumbom za blokiranje. Za rezanje bez pomaka, glavu treba postaviti u stražnji položaj, a pomak blokirati. Za šire rezove, pomak treba otključati i provjeriti glatko kretanje glave u cijelom rasponu. Za izvođenje ubodnog reza, postavite graničnik dubine podešavanjem vijka, zatim provjerite postavljenu dubinu na uzorku i po potrebi prilagodite (XIII).

Nakon svake promjene kuta rotacije stola, nagiba glave i svake promjene načina kretanja glave, uz isključeno napajanje, simulirajte radni pokret u punom rasponu i provjerite da kružna pila i štitnici ne nailaze na prepreke i ne dolaze u kontakt s radnim stolom, umetkom radnog stola, pločama nosača stola ili drugim dijelovima alata.

Priprema i pričvršćivanje obratka (XIV)

Materijal treba čvrsto postaviti na radni stol i pritisnuti uz potpurnu ploču stola kako se ne bi mogao pomicati tijekom rezanja. Pričvrstite materijal stezaljkom za stol. Stezaljka za stol treba biti montirana u otvor koji se nalazi iza potpurne ploče stola s lijeve ili desne strane, zatim pričvršćena vijkom i materijal pritisnut uz radni stol i potpurnu ploču stola. Prije početka rezanja provjerite neće li stezaljka za stol doći u kontakt s pokretnim dijelovima ili listom pile u cijelom rasponu kretanja rezne glave. Po potrebi prilagodite njezin položaj. Za duge i teške radne komade, potporu treba osigurati s obje strane kutne pile na istoj visini kao i radni stol kako bi se obradak održao u ravni i smanjio rizik od zaglavljivanja i povratnog udara. Za tanke radne komade nemojte se oslanjati isključivo na stezaljku stola; potporu treba osigurati duž cijele duljine obradka.

Izvučite produžetke stola na potrebnu duljinu kako biste poduprli duže obradke i učvrstite ih na mjestu. Izvučite granične ploče na krajevima produžetaka i podesite ih kako biste poduprli materijal i ograničili njegovo kretanje tijekom rezanja.

Polazak kroz ljestvicu

Prije početka rada, osigurajte stabilan stav i čvrst stisak ručke. Za početak pritisnite blokadu prekidača, a zatim pritisnite električni prekidač. Prekidač nema funkciju blokade, pa se kutna pila isključuje kada se pritisak otpusti. Nemojte zaključavati prekidač u uključenom položaju. Prije početka rezanja, obradak treba čvrsto postaviti na radni stol, pritisnuti uz potpurne ploče stola i pričvrstiti stezaljkom. Prije početka, provjerite da list kružne pile ne dodiruje materijal ili bilo koje druge komponente alata. Nakon pokretanja, dopustite listu kružne pile da postigne svoju nazivnu brzinu prije rezanja. Prilikom rezanja sa spuštrenom glavom, blokirajte hod glave na vodičicama i spustite glavu glatko, bez trzaja ili pretjeranog pritiska. Prilikom rezanja s pomakom glave, prije početka rezanja, izvučite glavu što dalje od potpornih ploča stola, zatim spustite glavu na materijal i režite samo dok pomičete glavu prema potpurnim pločama stola. Nemojte rezati dok pomičete glavu od potpornih ploča stola.

Prilikom rezanja vodite kružnu pilu glatkim pokretom, primjenjujući samo pritisak potreban za rezanje materijala. Nemojte preopteretiti kutnu pilu ili dopustiti da se oštrice pregrije, izbjegavajte udaranje oštrice pile o materijal i krećite se na način koji ne uzrokuje uvijanje oštrice u rezu. Nakon završetka rezanja, držite glavu za rezanje u donjem položaju i ne podižite glavu dok se oštrica pile potpuno ne zaustavi. Prilikom korištenja pomicanja, gurnite glavu skroz do potpornih ploča stola prije nego što otpustite okidač i podignite glavu. Zatim otpustite okidač i pričekajte da se oštrica pile potpuno zaustavi. Nastavite držati ručku i dopustite povratnoj opruzi da polako podigne glavu za rezanje, uz lagano protudjelovanje, bez otpuštanja ručke. Nakon što se oštrica zaustavi, isključite alat iz struje i tek tada uklonite materijal sa stola te prijedite na sljedeći korak.

Zaglavljivanje pile u materijalu

Ako se list pile zaglavi u materijalu koji se reže, odmah otpustite prekidač i držite glavu za rezanje mirno dok se list potpuno ne zaustavi. Zatim isključite kutnu pilu iz napajanja iskopčavanjem utikača iz utičnice.

Nakon isključivanja napajanja, uklonite uzrok zaglavljivanja, na primjer pravilnim podupiranjem i učvršćivanjem obratka, podešavanjem postavki ili uklanjanjem stranog predmeta s obratka. Zatim pažljivo izvucite list pile iz reza bez trzaja. Pregledajte list pile na oštećenja ili deformacije te provjerite kreću li se glava i štitnici slobodno. Ako je oštećen, zamijenite list pile prije nastavka rada. Nastavak rezanja sa zaglavljenim obratkom može dovesti do gubitka kontrole ili oštećenja pile.

Aktivnosti nakon posla

Nakon završetka rezanja, otpustite okidač i pričekajte da se pila potpuno zaustavi. Ne podižite reznu glavu dok se oštrica potpuno ne zaustavi. Zatim podignite reznu glavu, isključite kutnu pilu iz struje, uklonite materijal s radnog stola i očistite radni prostor.

Nakon završetka rada, uklonite prašinu i strugotine oko štitnika, radnog stola i otvora za usisavanje prašine te ispraznite vrećicu za prašinu, ako je korištena. Pregledajte list pile i montažni pribor na oštećenja, a zatim prijedite na održavanje.

Ograničenja pregrijavanja

Stroj nema regulaciju snage, a potrošnja energije raste s opterećenjem tijekom rezanja. Što je veći otpor materijala i pritisak na reznu glavu, motor se brže zagrijava, što može dovesti do pregrijavanja. Kako biste smanjili pregrijavanje, režite glatkim pokretima, izbjegavajući udaranje ili pretjerani pritisak, koristite kružnu pilu prikladnu za materijal i održavajte je u dobrom stanju te osigurajte da su ventilacijski otvori čisti i da se prašina uklanja s kutne pile.

Kutna pila je dizajnirana za S6 20% isprekidani rad u ciklusu od 5 minuta, gdje se otprilike 20% vremena provodi radeći pod opterećenjem, a otprilike 80% u neopterećenom stanju, poput nerezanja ili hlađenja. Prilikom intenzivnog rezanja pravite pauze, a ako primijetite značajan pad brzine oštrice, neobične zvukove ili primjetan porast temperature, smanjite pritisak, prestanite raditi i pustite alat da se ohladi.

ODRŽAVANJE I SKLADIŠTENJE

OPREZ! Prije bilo kakvih podešavanja, servisiranja ili održavanja, isključite kabel za napajanje iz utičnice. Nakon završetka rada provjerite tehničko stanje električnog alata vizualnim pregledom kućišta i ručke, električnog kabela s utikačem i zateznim dijelom, rada električne sklopke, odčepljena ventilacijskih otvora, iskrenja četkica, buke iz ležajeva i zupčanika, pokretanja i nesmetanog rada. Tijekom jamstvenog roka korisnik ne smije rastavljati električni alat ili mijenjati bilo kakve podsklopove ili dijelove, jer će to poništiti jamstvo. Sve nepravilnosti uočene tijekom pregleda ili rada znak su za popravak u servisnom centru. Nakon završetka rada, kućište, ventilacijske otvore, prekidače i poklopce treba očistiti, na primjer, mlazom zraka (pod tlakom koji ne prelazi 0,3 MPa), četkom ili suhom krpom bez upotrebe kemikalija ili tekućina za čišćenje. Alate i ručke treba očistiti suhom, čistom krpom. Za pravilan rad, štitnike, usisnike zraka i kućište motora održavajte što je moguće bez prašine i prljavštine te očistite kutnu pilu nakon svake upotrebe. Održavajte štitnik lista pile čistim i izbjegavajte korištenje otapala ili proizvoda na bazi nafte. Preporučuje se povremeno podmazivanje kliznih elemenata strojnim uljem kako biste smanjili koroziju. Prije svake upotrebe pregledajte mehanizam pomičnog štitnika lista pile na prljavštinu, očistite staru piljevinu i inerve te provjerite pomiče li se vodilica štitnika glatko. Oštećeni umetak radnog stola treba odmah zamijeniti jer se mali dijelovi mogu zaglaviti između umetka i lista pile, što uzrokuje zaglavljivanje lista. Nakon isteka jamstvenog roka preporučuje se periodično provjeravati ugljične četkice. Ako su četkice dosegle granicu istrošenosti ili su oštećene, zamijenite cijeli set četkica identičnim.

Čuvajte na suhom mjestu, zaštićenom od vlage i smrzavanja, izvan dohvata djece. Preporučuje se da pilu za ugao pohranite u njezinoj ambalaži ili je pokrijete kako biste je zaštitili od prašine i vlage te da upute za uporabu držite uz pilu za ugao. Ako je transportirate u originalnoj ambalaži, osigurajte pokretne dijelove i stavite pilu za ugao u ambalažu na način koji je u skladu sa sigurnosnim značajkama unutar ambalaže. Prije premještanja ili transporta, blokirajte rotaciju radnog stola, spustite reznu glavu u donji položaj i osigurajte je zatim za zaključavanje te blokirajte funkciju pomicanja vodilice u stražnji položaj gumbom za zaključavanje vodilice. Pilu za ugao uvijek prevozite isključenu iz struje. Za kratke udaljenosti koristite ručku za nošenje ili je nosite za stacionarni radni stol. Nemojte podizati pilu za ugao za štitnike ili podešavanja.

منشار القطع المائل أداة متعددة الاستخدامات مصممة لقطع الخشب والمواد الخشبية. تتيح خيارات الضبط الواسعة إجراء قطع مستقيمة ومائلة. صُممت هذه الأداة لأعمال الورش والتجميع التي تتطلب قطعاً متكررة بزوايا محددة مسبقاً. يعتمد التشغيل الصحيح والموثوق والأمن للأداة على الاستخدام السليم، لذا:

قبل استخدام الأداة، اقرأ الدليل بالكامل واحتفظ به.

لا يتحمل المورد أي مسؤولية عن أي ضرر ناتج عن عدم الامتثال لأنظمة السلامة والتوصيات الواردة في هذا الدليل.

معدات

يتم تسليم المنتج كاملاً ولكنه يتطلب التجميع كما هو موضح لاحقاً في الدليل. يجب أن تحتوي عبوة المصنع على: منشار ميثري، كيس تجميع الغبار، منشار دائري، مشبك طاوله العمل، براغي تحريك رأس القطع.

المعايير الفنية

رقم الكالوج	المعلنة	وحدة القياس	قيمة
٧٢٨١٧٣٢٠	الجيد الاسمي	[~V]	٢٢٠ - ٢٤٠
	التردد الاسمي	[هرتز]	٥٠
	الفترة المقترنة المشمرة	[ث]	١٨٠٠
	أقصى طاقة (S٦ ٢٠)	[ث]	٢٠٠٠
	السرعة المقترنة	[min ^{-١}]	٥٠٠٠
	أقصى ارتفاع × أقصى طول للقطع		
	زاوية الدوران الأفتي ٠° / زاوية الميل ٠°	[مم]	٢٤٠ × ٩٠
	زاوية الدوران الأفتي ٤٥° / زاوية الميل ٠°	[مم]	٢٤٠ × ٩٠
	زاوية الدوران الأفتي ٠° / زاوية الميل ٤٥° يساراً	[مم]	٢٤٠ × ٤٥
	زاوية الدوران الأفتي ٤٥° / زاوية الميل ٤٥° درجة إلى اليسار	[مم]	٢٤٠ × ٤٥
	زاوية الدوران الأفتي ٠° / زاوية الميل ٤٥° إلى اليمين	[مم]	٢٤٠ × ٣٧
	زاوية الدوران الأفتي ٤٥° / زاوية الميل ٤٥° درجة إلى اليمين	[مم]	٢٤٠ × ٣٧
	شفرة المنشار الدائري: القطر الخارجي × قطر التثبيت × أقصى سمك	[مم]	٢٠٥ × ٣٠ × ٢,٨
	أقصى زاوية قطع مشطوفة	[°]	٤٥ - ٤٥+
	كتلة	[كجم]	١٥
	مسنوى الضوضاء		
	- ضغط الصوت $L_{pA} \pm K$	[ديسيبل (D)]	٩٤,٢ ± ٣,٠
	- الفترة $L_{pA} \pm K$	[ديسيبل (D)]	١٠٧,٢ ± ٣,٠
	فئة العزل		٢
	مؤشر ليزر		٢
	- فصل		٢
	- قوة	[مللي واط]	<١
	- الطول الموجي	[نانومتر]	٦٥٠

تم قياس قيمة انبعاث الضوضاء المعلنه باستخدام طريقة اختبار قياسية، ويمكن استخدامها لمقارنة أداة بأخرى. كما يمكن استخدام قيمة انبعاث الضوضاء المعلنه في تقييم أولي للتعرض. تم قياس القيمة الإجمالية المعلنه للاهتزاز باستخدام طريقة اختبار قياسية، ويمكن استخدامها لمقارنة أداة بأخرى. كما يمكن استخدام هذه القيمة في تقييم أولي للتعرض.

ملاحظة: قد تختلف انبعاثات الاهتزاز والضوضاء أثناء تشغيل الأداة عن القيمة المعلنه اعتماداً على كيفية استخدام الأداة. ملاحظة: يجب وضع تدابير السلامة بناءً على تقييم التعرض في ظل ظروف الاستخدام الفعلية لحماية المشغل (بما في ذلك جميع أجزاء دورة التشغيل، مثل الأوقات التي يتم فيها إيقاف تشغيل الأداة أو تركها في وضع الحمول، وأوقات التنشيط).

تحذيرات السلامة العامة المتعلقة بالأدوات الكهربائية

تحذير! اقرأ جميع تحذيرات السلامة والرسومات التوضيحية والموصفات المرفقة مع هذه الأداة الكهربائية. قد يؤدي عدم اتباعها إلى صدمة كهربائية أو حريق أو إصابة خطيرة. احتفظ بجميع التحذيرات والتعليمات للرجوع إليها مستقبلاً. يشير مصطلح "الأداة الكهربائية" المستخدم في التحذيرات إلى جميع الأدوات الكهربائية، سواء كانت سلكية أو لاسلكية.

السلامة في مكان العمل

حافظ على إضاءة جيدة ونظافة مكان عملك. فالضوضاء والإضاءة السيئة قد تسبب في وقوع حوادث. لا تستخدم الأدوات الكهربائية في الأجواء القابلة للاشتعال، مثل وجود سوائل أو غازات أو أبخرة قابلة للاشتعال. تُصدر الأدوات الكهربائية شرارات قد تشعل الغبار أو الأبخرة. أبعادوا الأطفال والمارة عن منطقة العمل. فقدان التركيز قد يؤدي إلى فقدان السيطرة.

السلامة الكهربائية

يجب أن يتطابق قابس سك الطاقة مع قابس الكهرباء. لا تُجر أي تعديلات على القابس. لا تستخدم أي محولات قابس مع الأدوات الكهربائية المورضة. يُنقل استخدام قابس غير مُعدّل

ومتوافق مع مقبس الكهرباء من خطر الصدمة الكهربائية.
تجنب لامسة جسمك للأسطح المؤرضة مثل الأنابيب والمشعات والثلاجات. فتأريض جسمك يزيد من خطر التعرض لصدمة كهربائية.
لا تعرض الأدوات الكهربائية للأطمار أو الرطوبة. دخول الماء أو الرطوبة إلى الأدوات الكهربائية يزيد من خطر الصدمة الكهربائية.
لا تحمّل سلك الطاقة فوق طاقته. لا تستخدم سلك الطاقة لحمل الجهاز أو سحبه أو فصل القابس من مقبس الحائط. احفظ سلك الطاقة بعيداً عن الحرارة والزيت والحواف الحادة والأجزاء المتحركة. يزيد سلك الطاقة التالف أو المتشابك من خطر الصعق الكهربائي.
عند العمل في الهواء الطلق، استخدم أسلاك تمديد مصممة للاستخدام الخارجي. استخدم سلك تمديد مناسب للاستخدام الخارجي يقلل من خطر الصدمة الكهربائية.
إذا كان تشغيل أداة كهربائية في بيئة رطبة أمراً لا مفر منه، فاستخدم جهاز حماية من التيار المتبقي (RCD) كحماية ضد جهد التيار الكهربائي. يقلل استخدام جهاز الحماية من التيار المتبقي من خطر الصدمة الكهربائية.

السلامة الشخصية

كن متيقظاً، وانتبه لما تفعله، واستخدم المنطق السليم عند تشغيل الأدوات الكهربائية. لا تستخدمها وأنت متعب أو تحت تأثير المخدرات أو الكحول أو الأدوية. حتى لحظة غفلة أثناء تشغيلها قد تؤدي إلى إصابات خطيرة.
استخدم معدات الوقاية الشخصية. ارتد وقيات العين دائماً. يقلل استخدام معدات الوقاية الشخصية، مثل أقنعة الغبار، وأحذية السلامة المانعة للانزلاق، والخوذات الواقية، وواقيات الأذن، من خطر الإصابة الشخصية الخطيرة.
تجنب التشغيل العرسي. تأكد من أن المفاتيح في وضع الإيقاف قبل توصيل مصدر الطاقة أو البطارية، أو قبل حمل الأداة الكهربائية. قد يؤدي حمل الأداة الكهربائية مع الضغط على المفاتيح أو تشغيلها والمفتاح في وضع التشغيل إلى إصابات خطيرة.
قم بإزالة أي مفاتيح ضبط أو مفاتيح ربط قبل تشغيل الأداة الكهربائية. قد يؤدي ترك مفاتيح الربط أو مفاتيح الربط متصلًا بجزء دوار من الأداة الكهربائية إلى إصابة خطيرة.
لا تتباعد في مذبذب أو تمددهما. حافظ على وضعية جسمك وتوازنك بشكل سليم في جميع الأوقات. سيمنحك ذلك من التحكم بشكل أفضل في الأداة الكهربائية في المواقف غير المتوقعة أثناء العمل.
ارتد ملابس مناسبة. تجنب ارتداء الملابس الفضفاضة أو المجوهرات. أبق شعرك وملابسك بعيداً عن الأجزاء المتحركة للأداة الكهربائية. قد تعلق الملابس الفضفاضة أو المجوهرات أو الشعر الطويل في الأجزاء المتحركة.
إذا كانت المعدات مجهزة للتوصيل بأنظمة شطط أو تجميع الغبار، فتأكد من توصيلها واستخدامها بشكل صحيح. يقلل استخدام أنظمة شطط الغبار من مخاطر التعرض للغبار.
لا تدع الخبرة المكتسبة من الاستخدام المتكرر للأدوات تجعلك مهملًا وتتجاهل قواعد السلامة. فالإهمال قد يتسبب في إصابات خطيرة في لحظة.

استخدام وصيانة الأدوات الكهربائية

لا تحمّل الأدوات الكهربائية فوق طاقتها. استخدم الأداة الكهربائية المناسبة للاستخدام المقصود. ستؤدي الأداة الكهربائية المناسبة للعمل بشكل أفضل وأكثر أمثلاً عند استخدامها بكامل طاقتها المصممة.
لا تستخدم أي أداة كهربائية إذا كان مفاتيح التشغيل لا يعمل. أي أداة لا يمكن التحكم بها بواسطة المفاتيح تعتبر خطيرة ويجب إصلاحها.
افصل القابس من مأخذ الطاقة أو ازل البطارية، إن كانت قابلة للفصل، قبل إجراء أي تعديلات أو تغيير الملحقات أو تخزين الأدوات الكهربائية. هذه الاحتياطات تمنع تشغيل الأداة الكهربائية عن طريق الخطأ.
أبق الأداة بعيداً عن متناول الأطفال. لا تسمح للأشخاص غير الملمين بالأدوات الكهربائية أو بهذه التعليمات بتشغيل الأداة. الأدوات الكهربائية خطيرة في أيدي المستخدمين غير المدربين.
حافظ على أدواتك الكهربائية وملحقاتها. افحص الأداة للتأكد من عدم وجود خلل في محاذاة الأجزاء المتحركة أو تعطلها، أو وجود أجزاء مكسورة، أو أي عطل آخر قد يؤثر على تشغيلها. اصنع أي تلف قبل استخدام الأداة. فالعديد من الحوادث سببها سوء صيانة الأدوات الكهربائية.
حافظ على نظافة أدوات القطع وحذمتها. فإداة القطع التي تتم صيانتها بشكل صحيح وحوافها الحادة أقل عرضة للانحسار وأسهل في التحكم بها أثناء التشغيل.
استخدم الأدوات الكهربائية وملحقاتها وغيرها وفقاً لهذه التعليمات، مع مراعاة نوع العمل وظروفه. قد يؤدي استخدام الأدوات لأغراض غير مخصصة لها إلى خلق وضع خطير.
حافظ على المقابض وأسطح الإمساك جافة ونظيفة وخالية من الزيوت والشحوم. فالمقابض وأسطح الإمساك الزلقة تعيق التشغيل الآمن والتحكم في الأداة في المواقف الخطرة.

الإصلاحات

قم بإصلاح أدواتك الكهربائية فقط لدى ورش الإصلاح المعتمدة باستخدام قطع غير أصلية فقط. هذا يضمن التشغيل السليم للأداة.

تعليمات السلامة لمنشار الزاوية

صُممت مناشير القطع المائلة لقطع الخشب والمواد الشبيهة به. لا يُنصح باستخدامها مع أقراص التخليج لقطع المواد الحديدية كالمقصبان والأعمدة وغيرها. فغبار أقراص التخليج قد يبعث حركة الأجزاء المتحركة، مثل وافي الشفرة السفلى. كما أن الشرر الناتج عن قطع قرص التخليج قد يحرق وافي الشفرة السفلى، وقاعدة طاولة العمل، والأجزاء البلاستيكية الأخرى. استخدم المشايك لتثبيت قطعة العمل كلما أمكن. إذا كنت ستستخدم قطعة العمل يدوياً، فأحرص دائماً على إبقاء يدك على بُعد 100 مم على الأقل من جانبي شفرة المنشار. لا تستخدم هذا المنشار لقطع قطع عمل صغيرة جداً بحيث لا يمكن تثبيتها بإحكام أو حملها يدوياً. إذا كانت يدك قريبة جداً من شفرة المنشار، يزداد خطر الإصابة نتيجة ملامستها.
يجب تثبيت قطعة العمل بإحكام من خلال كل من لوحة الدعم وطاولة العمل. لا تقم أبداً بتحريك قطعة العمل أو قطعها يدوياً. قد تُنْفَط قطعة العمل غير المثبتة أو المتحركة بسرعة عالية، مما قد يسبب إصابات.
ادفع المنشار عبر قطعة العمل. لا تسحب المنشار عبرها. للقطع، ارفع رأس المنشار وحركه فوق قطعة العمل دون قطعها، ثم شغل المحرك، وانزل الرأس، وادفع المنشار عبر قطعة العمل. القطع أثناء سحب المنشار قد يتسبب في خروج شفرة المنشار من قطعة العمل وقد يفقد قوة باتجاه المستخدم.
لا تقم أبداً بتقاطع ذراعك على طول خط القطع المقصود، أو أمام أو خلف شفرة المنشار. إن مسك قطعة العمل بشكل متقاطع، على سبيل المثال، مسك قطعة العمل على يمين شفرة المنشار يبدد البصر أو العكس، أمر خطير للغاية.
لا تدخل خلف لوحة الدعم بحيث تكون أي من يديك على بُعد أقل من 100 مم من جانبي شفرة المنشار، سواء لإزالة نشارة الخشب أو لأي سبب آخر، أثناء دوران شفرة المنشار. قد لا تكون المسافة بين شفرة المنشار الدوارة ويدك واضحة، وقد تُعَرَّض نفسك لإصابة خطيرة.
افحص قطعة العمل قبل القطع. إذا كانت مثنية أو ملتوية، فثبتها بحيث يكون سطحها المنحني الخارجي مواجهاً للوحة الدعم. تأكد دائماً من عدم وجود أي فجوة بين قطعة العمل ولوحة الدعم وطاقلة العمل على طول خط القطع. قد تتلوي قطع العمل المثنية أو الملتوية أو تتحرك، مما قد يؤدي إلى انحسار شفرة المنشار أثناء القطع. يجب أن تكون قطعة العمل خالية من السماوير أو أي أجسام غريبة.
لا تستخدم المنشار حتى يتم إخلاء طاولة العمل من جميع الأدوات وقطع الخشب وما إلى ذلك باستثناء قطعة العمل. صغير يمكن أن تتطاير قصاصات الخشب أو القطع السائبة أو الأشياء الأخرى التي تتلامس مع شفرة المنشار الدوارة بسرعة عالية.
لا تقم بقطع سوى قطعة عمل واحدة في كل مرة. لا يمكن تثبيت طبقات متعددة من المواد بشكل صحيح، وقد يؤدي ذلك إلى انحسار شفرة المنشار أو تحريكها أثناء التشغيل.

قبل الاستخدام، تأكد من تثبيت منشار المائل أو وضعه على سطح عمل مستو وثابت. يظل سطح العمل المستوي والثابت من خطر عدم استقرار منشار القطع المائل. خطب لعملك. تأكد من تغيير زاوية الشطف أو القطع المائل، تأكد من وضع لوحة الدعم القابلة للتدوير بشكل صحيح لدعم قطعة العمل وتجنب ملامستها لشفرة المنشار أو نظام الحماية. دون تشغيل الجهاز ودون وضع قطعة العمل على الطاولة، مرر شفرة المنشار في عملية قطع كاملة وهيئة للتأكد من عدم وجود أي ملامسة أو خطر قطع لوحة الدعم. استخدم دعائم مناسبة، مثل امتدادات طاولة العمل أو حوامل العمل، إذا كانت قطعة العمل أعرض أو أطول من سطح طاولة العمل. قد تتقلب قطع العمل الأطول أو الأعرض من طاولة منشار القطع المائل إذا لم تثبت بإحكام. في حال انقلاب الجزء المقطوع أو قطعة العمل، فقد يرفع وافي الشفرة السفلي أو يتوقف بفعل دوران الشفرة. لا تستخدم شخصاً آخر كيدل وصلات طاولة العمل أو كدعم إضافي. فعند ثبات دعامة قطعة العمل قد يتسبب في انحناس شفرة المنشار أو تحرك المادة أثناء القطع، مما قد يؤدي إلى سحيك أنت ومساعدك نحو الشفرة الدوارة.

يجب عدم ضغط المادة المراد قطعها أو إجبارها على الاحتكاك بشفرة المنشار الدوارة بأي شكل من الأشكال. فإذا تم ضغطها، ملاً باستخدام محددات الطول، فقد تعلق المادة بالشفرة وتنفذ بعنف. استخدم دائما المشابك أو الملحقات المصممة لتثبيت المواد الدائرية بشكل صحيح، مثل القضبان أو الأيايبب. تميل القضبان إلى الدوران أثناء القطع، مما يتسبب في "انغراس" الشفرة وسحب قطعة العمل بيديك باتجاه الشفرة.

إذا الشفرة تصل إلى أقصى سرعة قبل ملامستها لقطعة العمل، سيقال ذلك من خطر قذف قطعة العمل. اترك الحشرت قطعة العمل أو الشفرة، فأوقف تشغيل المنشار. انتظر حتى تتوقف جميع الأجزاء المتحركة، ثم افصل سلك الطاقة و/أو ازل البطارية. عندها فقط حاول تحرير المادة العالقة. قد يؤدي الاستمرار في القطع مع وجود مادة عالقة إلى فقدان السيطرة أو تلف المنشار. عند الانتهاء من القطع، ارفع أصبعك عن الزرنا، واضغط على رأس القطع للأسفل، وانتظر حتى تتوقف الشفرة تماماً قبل إزالة المادة المقطوعة. يُعد الاقتراب من الشفرة أثناء التشغيل أمراً خطيراً.

أمسك المقبض واضعاً عند إجراء القطع الغاغط أو تحرير الزناد قبل أن ينخفض رأس القطع بالكامل. قد يؤدي كبح قرص القطع إلى سحب رأس القطع للأسفل فجأة، مما يشكل خطر الإصابة.

الاستعداد للعمل

قبل البدء بالعمل، تأكد من سلامة الجهاز وسلك الطاقة والقابس، وأن واقيات الشفرات تتحرك بحرية وتعود إلى وضعها الآمن. في حال وجود أي تلف أو خلل في الواقيات، توقف عن العمل.

ملاحظة: يجب إجراء جميع التحضيرات مع فصل مصدر الطاقة. يجب فصل سلك الطاقة من مأخذ التيار الكهربائي.

تجهيز محطة العمل

يجب تثبيت الأداة على طاولة عمل أو حامل أو ما شابه ذلك في موقع العمل. يجب تثبيت جميع واقيات وأجهزة السلامة بإحكام قبل تشغيل منشار الزاوية. تأكد من دوران شفرة المنشار بحرية. عند العمل بالخشب، احرص على عدم دخول أي أجسام غريبة فيه، مثل المسامير والنراغي وغيرها. قبل تشغيل منشار الزاوية، تأكد من أن جميع الأجزاء المتحركة تتحرك بسلاسة وأن شفرة المنشار مثبتة بإحكام. قبل توصيل سلك الطاقة بالتيار الكهربائي، تأكد من تطبيق مواصفات مصدر الطاقة مع تلك الموجودة على لوحة بيانات الأداة.

يجب وضع منشار القطع المائل على سطح مستو وثابت. ينبغي ضبط ارتفاع التركيب بما يتناسب مع طول المستخدم، مما يسمح بتشغيله بالكامل دون الحاجة إلى مدّ الزنراع بشكل مفرط، مع ضمان وضعية ثابتة وأمنة. قاعدة طاولة العمل مزودة بفحلتا لتثبيتها بالأرضية. لهذا الغرض، استخدم أربعة براغي تثبيت (غير مرفقة)، وإذا لزم الأمر، استخدم حلفات وصواميل مناسبة لنوع طاولة العمل.

ضبط رأس القطع (IV)

عند إخراج منشار الزاوية من العلبة، قد يكون رأس القطع مثبتاً في وضعية الخفض بواسطة مسمار التثبيت. لفك التثبيت، اضغط برفق على الرأس للأسفل، ثم اسحب مسمار التثبيت وفق بتدويره ٩٠ درجة، ثم ارفع الرأس مع الإمساك بالمقبض.

عند رفع وخفض رأس المنشار، احرص دائماً على إمساك المقبض، حيث يقوم زنبرك الإرجاع برفع الرأس تلقائياً. أثناء حركة الرأس، تأكد من أن وافي شفرة المنشار المتحرك يتحرك بحرية، حيث يكشف الشفرة تلقائياً عند خفضها ويعطيها تلقائياً عند رفعها. إذا وجدت أي عوائق تتجذب وافي الشفرة، فالأفضل قبل بدء العمل.

إذا كنت بحاجة إلى تحديد عمق القطع، فقم بضبط محدد العمق عن طريق ضبط البرغي وثبته بصامولة الفيل. ثم تحقق من العمق المحدد على قطعة تجريبية وقم بتعديلها إذا لزم الأمر.

تركيب واستبدال المنشار الدائري (VII)، (VI)، (V)

تنبيه! قبل تركيب أو استبدال شفرة المنشار، أوقف تشغيل منشار الزاوية، وافصله عن الكهرباء، وانتظر حتى تتوقف الشفرة تماماً. ارتد قفازات واقية عند استبدال شفرة المنشار. ارفع رأس القطع إلى الوضع العلوي وثبته في مكانه باستخدام دبوس قفل الرأس. ثم ارفع وافي الشفرة المتحرك بما يكفي للوصول إلى مسمار المغزل وأدخل المفتاح. اضغط باستمرار على قفل المغزل، ثم استخدم مفتاح ربط لتدوير برغي المغزل ببطء حتى يستقر في مكانه. مع الاستمرار في الضغط على قفل المغزل، قم بفتح برغي المغزل باتجاه عقارب الساعة، لأنه ذو لولب عكسي. بعد ذلك، قم بإزالة الحافة الخارجية وأزل شفرة المنشار عن طريق سحبها للأسفل. قبل تركيب شفرة منشار جديدة، نظف أسطح التلامس وأدوات التثبيت من أي غبار أو أوساخ، ونظف الحافيتين الداخلية والخارجية.

تثبت شفرة المنشار وفقاً لسم اتجاه الدوران الموجود على الوافي، ثم ركب الحافة الخارجية، وأثناء تثبيت قفل المغزل، اربط برغي المغزل عكس اتجاه عقارب الساعة. بعد ذلك، حرر قفل المغزل وافتح رأس المنشار بتدوير دبوس قفل الرأس. تأكد من أن الوافي المتحرك يعمل بشكل صحيح، وأن شفرة المنشار تدور بحرية عمودياً وبزاوية ٤٥ درجة.

توصيات لاستخدام المنشار الدائرية

تحذير! تأكد من أن السرعة القصوى المسموح بها للمنشار الدائري تساوي أو تزيد عن سرعة منشار القطع المائل. استخدام منشار دائري لا يفي بالمتطلبات المذكورة أعلاه سيؤدي إلى تحطم شفرة المنشار أثناء التشغيل، مما قد يتسبب في إصابات خطيرة.

استخدم فقط الشفرات الموصى بها من قبل الشركة المصنعة، والمصممة لقطع الخشب والمواد الخشبية، ذات الأسنان الكريبيدية، والتي تستوفي متطلبات معيار EN ٨٤٧-١، وتتوافق مع المواصفات المحددة في جدول البيانات الفنية. لا تستخدم شفرات الفولاذ عالي السرعة (HSS). لا تستخدم أفراساً كائسطة أو شفرات مصممة لقطع المعادن. لا تستخدم حلفات أو أكمام تخفيض الصفاضة لضبط قطر الشفرة. إذا كانت الشفرة مزودة بحلقات تخفيض ثابتة، فتأكد من أنها متساوية القطر، ومتوازنة، وأن قطرها لا يقل عن ثلث قطر الشفرة. قبل تركيب الشفرة، نظف أسطح التركيب والمثبتات من الغبار والرائحة والشحوم والزيوت والماء.

الخطأ: تصل المنشار الدائري بناءً على نوع المادة المراد قطعها. فكلما زاد عند الأسنان، زادت جودة القطع، لذا يُنصح باستخدام نصل ذي ٤٨ سناً لقطع الألواح المصنفة والمواد الصلبة. أما النصل ذو ٢٤ سناً المرفق مع منشار الزاوية، فيمكن استخدامه لقطع أسرع وأكثر خشونة في الخشب، بما في ذلك الأخشاب الإنشائية، بشرط تثبيت قطعة العمل جيداً. لا تستخدم أفراس القطع التالفة أو المشوهة. قبل كل استخدام، احص قرص القطع بصرياً، وإذا وجدت أي شقوق أو كسور أو انتحان أو أسنان مكسورة أو أي تلف آخر، فاستبدله قبل الاستخدام. أمسك القرص من فتحة التثبيت، وأطرق برفق على جسم القرص بمقبض مفك براغي بلاستيكي. قد يشير الصوت الأجوف إلى وجود شق في جسم القرص، والذي قد لا يكون مرئياً بالعين المجردة. إذا كان لديك أي شكوك حول حالة القرص، فاستبدله قبل الاستخدام. لا تقم بإصلاح أو إعادة استخدام الأفراس المتشققة.

استخلاص الغبار (الثامن)

تم تجهيز منشار القطع المائل بوصلة تسمح بتوصيل كيس الغبار المرفق أو نظام شفط غبار خارجي. يجب دفع كيس الغبار على وصلة شفط الغبار الموجودة على المحرك، مع الضغط عليه للدخول قدر الإمكان. يجب تفريغ الكيس كلما أملاً وبعد الاستخدام عن طريق فتح السحاب الموجود في الأسفل. في حال استخدام نظام شفط غبار خارجي، قم بتوصيل الخرطوم المرمن بالفوهة مباشرة أو باستخدام محول مناسب للخرطوم المستخدم.

مؤشر ليزر

تحذير! لا تحذف في مصدر شعاع الليزر أو توجه شعاع الليزر نحو عينيك، فقد يؤدي ذلك إلى تلف مؤقت أو دائم في العين. تم تجهيز منشار القطع المائل بمؤشر ليزر يظهر خط القطع على المادة المثبتة على الطاولة. يتم تشغيل المؤشر بواسطة مفتاح خاص به. يؤدي ضبط المفتاح على الوضع المميز برمز انبعاث الليزر إلى تشغيله، بينما يؤدي ضبطه على الوضع المميز برمز "إيقاف" إلى إيقاف تشغيله.

كابلات التمديد

إذا كنت بحاجة إلى توصيل الأداة باستخدام سلك تمديد، فيجب ألا يقل مقطع سلك سلك كابل الطاقة المرفق مع الأداة. بالنسبة لأسلاك التمديد التي يصل طولها إلى ٢٥ متراً، يجب ألا يقل مقطع السلك عن ١,٥ مم².

المخاطر المتبقية

صُممت الآلة وبنيت وفقاً لمعايير السلامة المعمول بها. ومع ذلك، قد تحدث مخاطر متبقية أثناء استخدام المنتج. المخاطر الصحية المرتبطة بالطاقة الكهربائية نتيجة استخدام كبلات الطاقة غير المناسبة. خطر الضوضاء بسبب عدم ارتداء وسائل حماية السمع. يمكن تقليل المخاطر المتبقية عن طريق اتباع تعليمات السلامة بعناية.

استخدام الأداة

قبل البدء بالقطع، تأكد من إحكام جميع أقفال الضبط، وأن وافي الشفرة يعمل بشكل صحيح، وأنه لا توجد أي عوائق في نطاق حركة رأس المنشار. يجب التحقق من ذلك دون تشغيل الجهاز. افحص المادة بحثاً عن المسامير والديابيس والبراغي والشقوق، وتأكد من إمكانية تثبيتها ودفعها بشكل آمن. مرر سلك الطاقة وأي سلك تمديد خارج منطقة القطع حتى لا يعلق أسفل رأس المنشار. بعد ذلك، شغل الآلة بدون حمل وتأكد من أنها تعمل بسلامة، دون أي اهتزازات أو احتكاك أو أصوات غير طبيعية. ثم، ارفع إصبعك عن الزناد وانتظر حتى تتوقف الشفرة تماماً. ضع قطعة العمل على طاولة، بحيث تستقر على لوحة الدعم، وثبتها بمشبك. بمجرد بدء التشغيل، اترك المنشار يصل إلى سرعته المقررة قبل البدء بالقطع بسلامة، دون الضغط بشدة.

ضبط معلمات القطع

يتم ضبط زاوية القطع الأفقية بتدوير طاولة العمل. قبل تدوير الطاولة، ارفع رأس القطع إلى الوضع العلو. وللقيام بذلك، قم برفع برغي تدوير الرأس، ثم حرر قفل تدوير الطاولة، وقم بتدوير الطاولة إلى الوضع المطلوب باستخدام المقياس. تحتوي الطاولة على البية تروس للزاويا القياسية، والتي تستخدم كأداة ضبط سريعة، ويمكن أيضاً ضبط الزاوية بشكل غير مباشر باستخدام المقياس. بمجرد ضبط الزاوية، قم بربط برغي تدوير الرأس. لا تترك الطاولة مقفلة باستخدام البية التروس (IX) أو (X) فقط. قبل إجراء القطع المائلة، اضبط الواح الدعم للطاولة للحفاظ على مسافة لا تقل عن ٥ سم بينها وبين شفرة المنشار طوال نطاق حركتها. تحتوي الواح الدعم على امتدادات علوية، لذا قبل إمالة الرأس، يجب إبعاده عن الطريق للحفاظ على مسافة كافية بينها وبين شفرة المنشار والواقبات طوال نطاق حركتها. يتم ضبط زاوية القطع المائلة بإمالة رأس القطع إلى اليسار أو اليمين حتى ٤٥ درجة. للقيام بذلك، قم برفع برغي ضبط زاوية القطع المائلة للرأس واضبط الرأس على الزاوية المطلوبة باستخدام المقياس (XI). للإمالة إلى اليمين، حرر دبوس زاوية القطع المائلة للرأس، ومع استمرارك في تثبيته في وضع التحرير، قم بإمالة الرأس. ثم حرر الدبوس لإعادته إلى وضع القفل قبل شد برغي ضبط زاوية القطع المائلة للرأس (XII). تتبع منشار الزاوية إمكانيته القطع مع توجيه الرأس لأسفل أو باستخدام الموجات. يمكن تثبيت حركة الرأس على طول الموجات باستخدام مقبض القفل. للقطع بدون تغذية، يجب ضبط الرأس على الوضع الخلفي وتثبيت التغذية. أما للقطع الأوسع، فيجب فك قفل التغذية والتأكد من سلامة حركة الرأس في كامل نطاقها. لإجراء قطع غاطس، اضبط الحد العمق عن طريق ضبط البرغي، ثم تحقق من العمق المضبوط على قطعة تجريبية، واضبطه إذا لزم الأمر (XIII). بعد كل تغيير في زاوية دوران الطاولة، وإمالة الرأس، وكل تغيير في وضع حركة الرأس، مع فصل مصدر الطاقة، مع محاكاة حركة العمل في نطاقها الكامل وتحقق من أن المنشار الدائري والواقبات لا تواجه أي عوائق ولا تتلامس مع طاولة العمل، أو حشوة طاولة العمل، أو الواح دعم الطاولة، أو أجزاء أخرى من الأداة.

تحضير وتثبيت قطعة العمل (الرابع عشر)

يجب وضع المادة بإحكام على طاولة العمل ودفعها باتجاه لوحة الدعم لمنعها من التحرك أثناء القطع. ثبت المادة باستخدام مشبك الطاولة. يُركب مشبك الطاولة في الفتحة الموجودة خلف لوحة الدعم على الجانب الأيمن أو الأيسر، ثم يُثبت بمسمار مع ضغط المادة على طاولة العمل ولوحة الدعم. قبل البدء بالقطع، تأكد من أن مشبك الطاولة لن يلامس أي أجزاء متحركة أو شفرة المنشار طوال نطاق حركة رأس القطع. اضبط موضعه إذا لزم الأمر. بالنسبة لقطع العمل الطويلة والتعليق، يجب توفير دعائم على جانبي منشار القطع الدائري حتى تصل إلى سرعتها المحددة قبل البدء بالقطع. عند القطع مع خفض رأس المنشار، تثبت حركة الرأس على الموجات، أما بالنسبة لقطع العمل الرقيقة، فلا تعتمد فقط على مشبك الطاولة؛ بل يجب توفير دعائم على طول قطعة العمل بالكامل. قد يمتد امتدادات الطاولة إلى الطول المطلوب لدعم قطع العمل الطويلة، ثم تثبتها في مكانها. اسحب الواح التوقف الموجودة في نهايات الامتدادات واضبطها لدعم المادة والحد من حركتها أثناء القطع.

اجتياز الاختبار

قبل البدء، تأكد من ثبات وضعيتك وإمسالك بالمقبض بإحكام، للبدء، اضغط على زر قفل المفتاح ثم اضغط على مفتاح التشغيل. لا يحتوي المفتاح على وظيفة قفل، لذا ينطفئ منشار القطع المائل عند رفع الضغط لا يتم تثبيت المفتاح في وضع التشغيل. قبل البدء بالقطع، يجب وضع قطعة العمل بإحكام على طاولة العمل، ودفعها باتجاه الواح الدعم، وتثبيتها بمشبك. قبل البدء، تأكد من عدم ملاصقة شفرة المنشار الدائري للمادة أو أي من مكونات الأداة الأخرى. بعد البدء، اترك شفرة المنشار الدائري حتى تصل إلى سرعتها المحددة قبل البدء بالقطع. عند القطع مع خفض رأس المنشار، تثبت حركة الرأس على الموجات، ثم اخفض الرأس بسلامة دون اهتزاز أو ضغط زائد. عند القطع مع تغذية الرأس، قبل البدء بالقطع، مَد الرأس لأقصى مسافة ممكنة بعيداً عن الواح دعم الطاولة، ثم اخفض الرأس على المادة واقطع فقط أثناء تحريك الرأس باتجاه الأمام مع دعم الطاولة. لا تقطع أثناء تحريك الرأس بعيداً عن الواح دعم الطاولة. عند القطع، وجه المنشار الدائري بحركة سلسة، مع تطبيق الضغط اللازم فقط لقطع المادة. لا تحمّل منشار القطع المائل فوق طاقته أو تسمح بارففاع درجة حرارة الشفرات، وتجنّب اصطدام شفرة المنشار بالمادة، وحركه بطريقة لا تتسبب في التواء الشفرة داخل الشق. بعد إتمام القطع، أبق رأس القطع في الوضع السفلي ولا ترفعه حتى تتوقف شفرة المنشار تماماً.

بعد استخدام القطع بالتغذية، ادفع الرأس بالكامل على الواح دعم الطاولة قبل تحرير الزناد ورفع الرأس. ثم حرّر الزناد وانتظر حتى تتوقف شفرة المنشار تمامًا. استمر في الإمساك بالمقبض واترك زنبرك الإرجاع يرفع رأس القطع ببطء، مع مقاومة طفيفة، دون تحرير المقبض. بمجرد توقف الشفرة، افصل الجهاز عن الكهرباء، ثم أزل المادة من الطاولة وانتقل إلى الخطوة التالية.

انتشرت المنشار في المادة

إذا انتشرت شفرة المنشار في المادة المراد قطعها، فحرر المفتاح فورًا وثبت رأس القطع حتى تتوقف الشفرة تمامًا. ثم افصل منشار الزاوية عن مصدر الطاقة بفضله من مأخذ التيار الكهربائي.

بعد فصل مصدر الطاقة، أزل سبب الانحسار، على سبيل المثال، عن طريق تثبيت قطعة العمل بشكل صحيح، أو ضبط الإعدادات، أو إزالة أي جسم غريب عالق بها. ثم وجه النصل برفق خارج القطع دون اهتزاز. افحص نصل المنشار بحثًا عن أي تلف أو تشوه، وتأكد من أن الرأس والواقيات تتحرك بحرية. في حال وجود تلف، استبدل النصل قبل استئناف العمل. قد يؤدي الاستمرار في القطع مع وجود قطعة عمل عالقة إلى فقدان السيطرة أو تلف المنشار.

الأنشطة والعمل

بعد إتمام القطع، ارفع إصبعك عن الزناد وانتظر حتى تتوقف المنشار تمامًا. لا ترفع رأس القطع حتى تتوقف الشفرة تمامًا. ثم ارفع رأس القطع، وافصل منشار القطع المائل عن الكهرباء، وأزل المادة من طاولة العمل، وأخل منطفة العمل.

بعد الانتهاء من العمل، قم بإزالة الغبار والشاردة من حول واطيات المنشار، وطول العمل، ومنفذ شطف الغبار، وأفرغ كيس الغبار إن وُجد. افحص شفرة المنشار وأدوات التثبيت بحثًا عن أي تلف، ثم انتقل إلى الصيانة.

قيود ارتفاع درجة الحرارة

لا تحتوي الآلة على نظام لتنظيم الطاقة، ويزداد استهلاك الطاقة مع زيادة الحمل أثناء القطع. كلما زادت مقاومة المادة والضغط على رأس القطع، ارتفعت درجة حرارة المحرك بسرعة، مما قد يؤدي إلى ارتفاع درجة حرارته بشكل مفرط. لتقليل ارتفاع درجة الحرارة، يُصحح بالقطع بحركة سلسة، وتجنب الطرق أو الضغط الزائد، واستخدام شفرة منشار دائرية مناسبة للمادة والحفاظ عليها في حالة جيدة، والتأكد من نظافة فتحات التهوية وإزالة الغبار من منشار القطع المائل.

صُممت منشار الزاوية للعمل المقطع بنسبة 20% ضمن دورة منتهية 5 دقائق، حيث يقضي حوالي 20% من الوقت في العمل تحت الحمل، وحوالي 80% في حالة عدم التحميل، مثل عدم القطع أو التبريد. عند القطع المكثف، خذ فترات راحة، وإذا لاحظت انخفاضًا ملحوظًا في سرعة الشفرة، أو أصواتًا غير معتادة، أو ارتفاعًا ملحوظًا في درجة الحرارة، خفف الضغط، وتوقف عن العمل، واترك الآلة تبرد.

الصيانة والتخزين

تنبيه! قبل إجراء أي تعديلات أو صيانة، افصل سلك الطاقة من مأخذ التيار. بعد الانتهاء من العمل، تحقق من الحالة الفنية للآلة الكهربائية بفحصها بصريًا، بما في ذلك الهيكل والمقبض، وسلك الطاقة مع القابض ومانع الشد، وعمل المفتاح الكهربائي، وعدم انسداد فتحات التهوية، وعدم وجود شرر من الفرش، وعدم وجود ضوضاء من المحامل والتروس، وسهولة التشغيل، وسلاسة الأداء. خلال فترة الضمان، لا يجوز للمستخدم تفكيك الآلة الكهربائية أو استبدال أي أجزاء أو مكونات، لأن ذلك يبطل الضمان. أي خلل يُلاحظ أثناء الفحص أو التشغيل يستدعي إصلاحها في مركز خدمة معتمد. بعد الانتهاء من العمل، يجب تنظيف الهيكل وفتحات التهوية والمفاتيح والأغطية، على سبيل المثال، باستخدام تيار هواء (بضغط لا يتجاوز 0.3 ميغا باسكال)، أو فرشاة، أو قطعة قماش جافة دون استخدام مواد كيميائية أو سوائل تنظيف. يجب تنظيف الأدوات والمقابض بقطعة قماش جافة ونظيفة.

لضمان التشغيل السليم، حافظ على نظافة واطيات الشفرة وفتحات التهوية وغطاء المحرك من الغبار والأوساخ قدر الإمكان، ونظف منشار القطع المائل بعد كل استخدام. حافظ على نظافة واطي شفرة المنشار وتجنب استخدام المذيبات والمنتجات البترولية. يُصحح بتشحيم الأجزاء المنزلقة بزيت التشحيم بشكل دوري للحد من التآكل. قبل كل استخدام، افحص آلية واطي شفرة

المنشار المتحركة للتأكد من خلوها من الأوساخ، وأزل أي نشارة خشب قديمة أو شظايا، وتأكد من أن دليل الواقي يتحرك بسلاسة. يجب استبدال أي قطعة تثبيت تالفة في منضدة العمل فورًا، إذ قد تعلق أجزاء صغيرة بين قطعة التثبيت وشفرة المنشار، مما يؤدي إلى تعطل الشفرة. بعد انتهاء فترة الضمان، يُصحح

بفحص فرش الكربون دوريًا. إذا وصلت الفرش إلى حد التآكل أو كانت تالفة، فاستبدل مجموعة الفرش بالكامل بمجموعة مماثلة.

يُحفظ في مكان جاف وخالي من الرطوبة والصقيع، بعيدًا عن متناول الأطفال. يُصحح بتخزين منشار القطع المائل في عبوته الأصلية أو تغليفه لحمايته من الغبار والرطوبة، والاحتفاظ بدليل التعليمات معه. عند نقله في عبوته الأصلية، تأكد من تثبيت الأجزاء المتحركة ووضع المنشار في العبوة بما يتوافق مع ميزات السلامة الموجودة بداخلها. قبل النقل، ثبت دوران طاولة العمل، وخفض رأس القطع إلى أدنى وضعية وثبته بديوس القفل، وثبت وظيفة تغذية الدليل في الوضع الخلفي باستخدام مقبض قفل الدليل. انقل منشار القطع المائل دائمًا وهو غير متصل بالكهرباء. للمساتات القصيرة، استخدم مقبض الحمل أو احمله من طاولة العمل الثابتة. لا ترفع منشار القطع المائل من واطياته أو أدوات الضبط.

TOYA S.A.
ul. Sołtysowicka 13 - 15
51 - 168 Wrocław
tel.: 071 32 46 200
fax: 071 32 46 373
e-mail: biuro@yato.pl

ODDZIAŁ WARSZAWSKI
Teren ProLogis Park Nadarzyn
al. Kasztanowa 160
05 - 831 Młochów k. Nadarzyna
tel.: 022 73 82 800
fax: 022 73 82 828

TOYA ROMANIA SA
Soseaua Odai 109-123
Sector 1, Bucuresti
www.yato.ro
office@yato.ro
tel: 031 710 8692
fax 0317104008

DEKLARACJA ZGODNOŚCI DECLARATION OF CONFORMITY DECLARAȚIE DE CONFORMITATE

0126/YT-821732/EC/2026

Deklarujemy z pełną odpowiedzialnością, że niżej wymienione wyroby:
We declare and guarantee with full responsibility that the following products:
Declarăm și garantăm pe proprie răspundere că produsele următoare:

Ukośnica | Miter saw | Fierăstrău circular staționar
220-240 V~ 50 Hz; S1 1800 W; S6 20% 2000 W; 5000 min⁻¹; 255x30 mm;
nr kat.: | item no.: | cod articol.: YT-821732

do których odnosi się niniejsza deklaracja, są zgodne z poniższymi normami:
meet requirements of the following European Standards / Technical Specifications:
satisfac cerințele Standardelor europene / Specificațiilor tehnice următoare:

EN 62841-1-2015 + A11:2022
EN 62841-3-9:2020 + A11:2020
EN IEC 55014-1:2021
EN IEC 55014-2:2021
EN IEC 61000-3-2:2019 + A2:2024
EN IEC 61000-3-11:2019

i spełniają wymagania dyrektyw:
and fulfill requirements of the following European Directives:
și satisfac cerințele Directivelor europene următoare:

2006/42/EC Maszyny i urządzenia bezpieczeństwa
Machinery and safety elements
Directiva pentru utilaje și dispozitive de siguranță (H.G. nr. 1029/2008)
2014/30/EU Kompatybilność elektromagnetyczna
Electromagnetic compatibility
Directiva privind compatibilitatea electromagnetică (EMC) (H.G. nr. 487/2016)
2011/65/EU Substanțe niebezpieczne w sprzęcie elektrycznym
Restriction of the Use of Certain Hazardous Substances
Restricția utilizării unor substanțe periculoase (H.G. nr. 322/2013)

Numer seryjny: dotyczy wszystkich numerów seryjnych urządzeń wymienionych w deklaracji
Serial number: concern all serial numbers of item(s) mentioned in this declaration
Număr de serie: se referă la toate numere de serie ale articolelor specificate în această declarație

Nazwisko i adres osoby upoważnionej do przygotowania dokumentacji technicznej:
The person authorized to compile the technical file:
Persoana autorizată să întocmească dosarul tehnic:
Agnieszka Rędziaś; TOYA S.A., ul. Sołtysowicka 13 - 15, 51-168 Wrocław
Polska | Poland | Polonia

Wrocław, 2026.01.28
(miejsce i data wystawienia)

V-CE PREZES ZARZADU
JAN SZMIDT

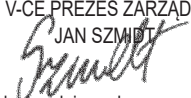
(nazwisko i podpis osoby upoważnionej)

